

Deumidificatore (Essiccatore per edifici) WDH-870FW

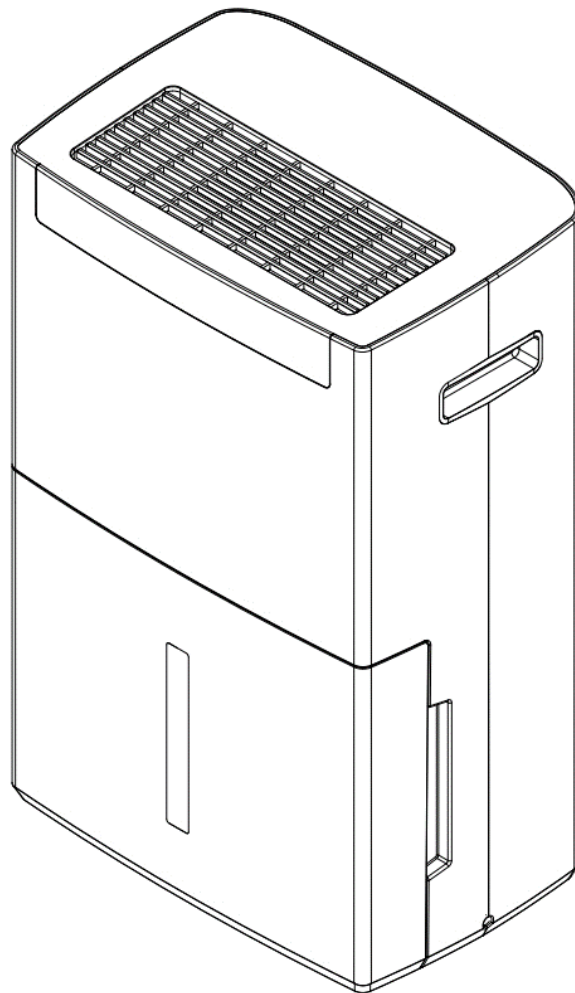

Gentile cliente,

Avete scelto un prodotto di alta qualità. Ecco alcuni consigli che vi aiuteranno a godervi questo prodotto:

Dopo il trasporto:

Poiché l'apparecchio funziona con il refrigerante, a volte può verificarsi un trasporto non corretto, nonostante l'attenta etichettatura sull'imballaggio. Vi chiediamo pertanto di lasciarlo in posizione verticale per almeno 4 ore prima di utilizzarlo per la prima volta, in modo che il refrigerante contenuto nell'apparecchio possa depositarsi correttamente.

In caso di problemi:

Ci auguriamo che l'apparecchio soddisfi le vostre aspettative! Se, nonostante la massima cura, dovessero esserci dei motivi di reclamo, vi preghiamo di contattarci brevemente, poiché ci teniamo molto alla vostra soddisfazione e vorremmo chiarire ogni malinteso.

Il primo avvio:

Attenzione: Verificare che il tappo di chiusura (per l'utilizzo del contenitore di raccolta), situato sul retro dell'apparecchio, sia ben avvitato! In caso contrario, l'acqua potrebbe fuoriuscire da sotto l'apparecchio.

Quando le tubature interne entrano per la prima volta in contatto con l'umidità, possono essere necessarie fino a circa 3 ore perché il liquido si raccolga nel contenitore di raccolta, a seconda dell'umidità dell'ambiente.

Tempi di avvio/ritardi:

Per proteggere il compressore, questo non si riaccende subito dopo che l'apparecchio ha smesso di funzionare o dopo un'interruzione del funzionamento (ad esempio, lo svuotamento del serbatoio dell'acqua di condensa). Il compressore si trova inizialmente in una cosiddetta "modalità di protezione" per circa 3 minuti, in cui funziona solo la ventola prima che il compressore si riaccenda.

Importanti istruzioni di sicurezza:

- Per la messa in funzione, l'uso e la pulizia dell'apparecchio, seguire attentamente le istruzioni per l'uso !
- Sorvegliare il deumidificatore quando i bambini si trovano nelle vicinanze dell'apparecchio !
- Prestare attenzione all'elettricità, non entrare mai nell'apparecchio con oggetti o inserirli !
- Non appoggiare alcun oggetto sul deumidificatore !
- Non ostruire le feritoie di scarico dell'aria dell'apparecchio e assicurarsi che vi sia spazio sufficiente intorno al ventilatore !
- Assicurarsi che l'apparecchio disponga di un'alimentazione d'aria sufficiente, altrimenti ciò può comportare una riduzione delle prestazioni e, nel peggiore dei casi, un surriscaldamento e/o un incendio !
- Assicurarsi che l'umidità non raggiunga l'impianto elettrico dell'apparecchio !
- Utilizzare esclusivamente la tensione consigliata per il funzionamento dell'apparecchio !
- Assicurarsi che il cavo di alimentazione sia aperto (slegato) prima di collegarlo alla presa !
- Prima di utilizzare l'apparecchio, accertarsi che la spina sia pulita e collegata correttamente alla presa !
- In caso di problemi o danni, contattare immediatamente il produttore e non ripararli mai da soli !
- Non toccare mai la spina o la presa con le mani bagnate !
- Non utilizzare prese multiple per il funzionamento del deumidificatore !
- Non riparare da soli i cavi difettosi o danneggiati dell'apparecchio, per non incorrere in una grave scossa elettrica !
- Questo apparecchio può essere utilizzato da bambini a partire dagli 8 anni di età, a condizione che siano stati sorvegliati o istruiti sull'uso dell'apparecchio in modo sicuro e che ne comprendano i pericoli. La pulizia e la manutenzione da parte dell'utente non devono essere eseguite da bambini che non abbiano almeno 8 anni di età e non siano sorvegliati. L'apparecchio e il suo cavo di collegamento devono essere tenuti lontani dai bambini di età inferiore agli 8 anni.
- Assicurarsi che le sostanze altamente infiammabili (ad es. gas/oli ecc.) non si trovino mai nelle vicinanze dell'apparecchio !
- L'apparecchio è destinato esclusivamente all'uso interno.
- Se non si utilizza l'apparecchio per un periodo di tempo prolungato, spegnerlo e scollegarlo dalla rete elettrica !
- L'apparecchio deve essere conservato in un locale ben ventilato, le cui dimensioni corrispondono alla superficie del locale indicata per il funzionamento !
- Non apportare modifiche al dispositivo !

Spegnerlo immediatamente l'apparecchio e scollegarlo dalla rete elettrica se si riscontrano problemi! In questo caso, rivolgersi a un tecnico specializzato e non tentare di riparare l'apparecchio da soli!

Esempi: La ventola non funziona durante il funzionamento, il fusibile è bruciato o il compressore emette un forte rumore.

Importanti istruzioni operative e di sicurezza relative al refrigerante R290 contenuto in questo apparecchio:

(Leggere attentamente queste istruzioni e rispettarle prima di utilizzare l'apparecchio).

- Il refrigerante R290 è conforme alle direttive ambientali europee !
- L'apparecchio funziona con il refrigerante R290. Questo refrigerante è altamente infiammabile e potenzialmente esplosivo se non vengono rispettate le istruzioni di sicurezza !
- L'apparecchio contiene 0,185 kg di refrigerante R290 - la carica massima autorizzata di refrigerante R290 per i deumidificatori è di 0,3 kg !
- La velocità minima di circolazione dell'aria è di 302 m³/h !
- L'apparecchio deve essere immagazzinato in un locale privo di fonti di accensione continuamente in funzione (ad es. fiamme libere, un apparecchio a gas o un riscaldatore elettrico in funzione).
- Proteggere l'apparecchio e soprattutto le parti interne da danni o fiamme/calore !
- Si noti che il refrigerante è inodore e quindi una perdita non può essere rilevata immediatamente dall'odore !
- Se il refrigerante fuoriesce, può incendiarsi o esplodere, soprattutto in locali poco ventilati e in presenza di calore elevato, scintille o fiamme !
- Assicurarsi che l'uscita dell'aria di scarico sia sempre sicura e non sia ostruita da altri oggetti !
- ²L'apparecchio deve essere installato, utilizzato e immagazzinato in un locale di almeno 10 metri !
- Imballare con cura il dispositivo quando non lo si utilizza più per proteggerlo da eventuali danni! Fare attenzione quando si ripone il dispositivo per evitare guasti meccanici.
- Durante la pulizia, procedere rigorosamente secondo le istruzioni del produttore e non utilizzare fonti di calore aggiuntive per accelerare il processo di sbrinamento dell'apparecchio !

- Non intervenire mai personalmente sul circuito di raffreddamento o su parti contenenti refrigerante !
- Solo le persone autorizzate e certificate da un ente accreditato per la manipolazione dei refrigeranti devono intervenire sul circuito del refrigerante.
- Se il cavo di collegamento alla rete di questo apparecchio è danneggiato, deve essere sostituito dal produttore o dal suo servizio clienti o da una persona altrettanto qualificata, per evitare rischi.
- L'apparecchio deve essere installato in conformità alle norme nazionali di installazione.
- Non utilizzare oggetti diversi da quelli autorizzati dal produttore per accelerare il processo di sbrinamento.
- Non forare o bruciare.

Questo apparecchio ha parti che non devono essere sostituite o riparate !

Il refrigerante non può essere rinnovato o sostituito !

Non eseguire personalmente riparazioni o modifiche all'apparecchio !

Lavori di manutenzione e riparazione che richiedono l'assistenza di altre persone qualificate, devono essere eseguiti sotto la supervisione di specialisti nell'uso di refrigeranti infiammabili.

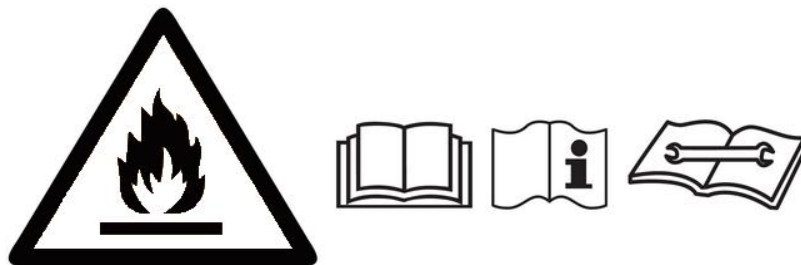

Importanti istruzioni di sicurezza per la riparazione di un apparecchio con refrigerante R290:

1. Controllare l'ambiente

Prima di iniziare a lavorare su impianti che contengono refrigeranti infiammabili, è necessario effettuare controlli di sicurezza per garantire che il rischio di accensione sia ridotto al minimo. Durante la riparazione dell'impianto di refrigerazione, prima di eseguire qualsiasi intervento sull'impianto è necessario osservare e rispettare le seguenti precauzioni di sicurezza.

Procedura

Il lavoro deve essere eseguito in modo controllato per ridurre al minimo il rischio di presenza di gas o vapori infiammabili durante il lavoro.

2. Area di lavoro generale

Tutto il personale addetto alla manutenzione e le altre persone presenti nelle vicinanze devono essere istruiti sul tipo di lavoro da svolgere. Si deve evitare di lavorare in spazi ristretti. L'area circostante la zona di lavoro deve essere delimitata. Assicurarsi che le condizioni dell'area di lavoro siano state rese sicure controllando il materiale infiammabile.

3. Verificare la presenza di refrigeranti

L'area deve essere controllata con un rilevatore di refrigeranti adatto prima e durante il lavoro per garantire che il tecnico sia consapevole di possibili atmosfere infiammabili. Assicurarsi che il rilevatore di refrigeranti utilizzato sia idoneo a lavorare con refrigeranti infiammabili, ad esempio non scintillante, adeguatamente sigillato e a sicurezza intrinseca.

4. Presenza di un estintore

Se si devono eseguire lavori a caldo sull'apparecchiatura refrigerante o sulle parti associate, è necessario avere a disposizione un'attrezzatura antincendio adeguata. Assicurarsi che un estintore a polvere secca o un estintore a CO₂ sia nelle vicinanze.

5. Nessuna fonte di accensione

Le persone che eseguono lavori relativi a un sistema di refrigerazione che comportano l'esposizione a tubazioni che contengono o hanno contenuto refrigerante infiammabile devono utilizzare le fonti di accensione in modo tale che non possano causare un rischio di incendio o di esplosione. Tutte le possibili fonti di accensione, compreso il fumo di sigaretta, devono essere tenute sufficientemente lontane dal luogo di installazione, riparazione e smaltimento, durante il quale il refrigerante infiammabile può essere rilasciato nell'area circostante. Prima del lavoro, l'area intorno all'apparecchiatura deve essere ispezionata per garantire che non vi siano pericoli di infiammabilità o rischi di accensione. Devono essere apposti cartelli "Vietato fumare".

6. Area ventilata

Assicurarsi che l'area di lavoro sia all'aperto o che sia sufficientemente ventilata prima di intervenire sull'impianto o di eseguire lavori a caldo. È necessario garantire una ventilazione adeguata per tutta la durata dei lavori da eseguire. La ventilazione deve disperdere in modo sicuro il refrigerante rilasciato e preferibilmente scaricarlo all'esterno nell'atmosfera.

7. Collaudo dell'apparecchiatura refrigerante

Se si sostituiscono componenti elettrici, questi devono essere adatti allo scopo e avere le specifiche corrette. Le linee guida del produttore per la manutenzione e la riparazione devono essere sempre rispettate e seguite. In caso di dubbio, contattare l'ufficio tecnico del produttore per ottenere assistenza.

Le seguenti prove devono essere applicate agli impianti contenenti refrigeranti infiammabili:

- La quantità di riempimento è conforme alle dimensioni del locale in cui sono installate le parti contenenti il refrigerante.
- Le apparecchiature di ventilazione e le uscite di ventilazione funzionano correttamente e non sono bloccate.

8. Collaudo di dispositivi elettrici

Prima di procedere alla riparazione e alla manutenzione dei componenti elettrici, è necessario eseguire controlli e verifiche preliminari di sicurezza sui componenti stessi. In presenza di un difetto che potrebbe compromettere la sicurezza, l'apparecchio non deve essere collegato alla rete elettrica finché il difetto non è stato eliminato. Se il difetto non può essere eliminato immediatamente ma il funzionamento deve continuare, è necessario trovare una soluzione temporanea adeguata. Questa deve essere comunicata al proprietario dell'apparecchiatura in modo che tutte le parti siano informate.

I controlli di sicurezza iniziali devono comprendere

- I condensatori devono essere scaricati; questa operazione deve essere eseguita in modo sicuro per evitare la possibilità di scintille.
- Durante il riempimento, il ripristino o il lavaggio del sistema non devono essere esposti componenti o cavi sotto tensione.
- Continuità del collegamento a terra.

9. Riparazione di componenti ermeticamente sigillati

Durante la riparazione di componenti ermeticamente sigillati, è necessario scollegare l'alimentazione dell'apparecchio prima di rimuovere i coperchi sigillati, ecc. Se è essenziale che l'apparecchio sia alimentato durante la manutenzione, è necessario predisporre un sistema permanente di rilevamento delle perdite per segnalare una situazione potenzialmente pericolosa. È necessario prestare particolare attenzione al punto seguente per garantire che, durante gli interventi sui componenti elettrici, l'involucro non venga modificato in modo tale da compromettere il grado di protezione. Ciò include danni ai cavi, un numero eccessivo di connessioni, terminali non conformi alle specifiche originali, danni alle guarnizioni, montaggio improprio delle viti di tenuta, ecc.

Assicurarsi che l'apparecchio sia montato in modo sicuro. Assicurarsi che le guarnizioni o il materiale di tenuta non siano così usurati da non servire più a prevenire l'ingresso di atmosfere infiammabili. Le parti di ricambio devono essere conformi alle specifiche del produttore.

NOTA: L'uso di sigillanti al silicone può ostacolare l'efficacia di alcuni rilevatori di perdite. I componenti a sicurezza intrinseca non devono essere sigillati prima di intervenire su di essi.

10. Riparazione di componenti a sicurezza intrinseca

Non applicare al circuito un carico induttivo o capacitivo permanente senza assicurarsi che non superi la tensione e la corrente ammesse per l'apparecchiatura utilizzata. I componenti a sicurezza intrinseca sono gli unici che possono essere lavorati mentre sono collegati alla rete elettrica in presenza di un'atmosfera infiammabile. L'apparecchiatura di prova deve avere i valori nominali corretti. Sostituire i componenti solo con quelli specificati dal produttore. Altri componenti possono causare l'accensione del refrigerante nell'atmosfera a causa di una perdita.

11. Cablaggio

Verificare che il cablaggio non sia soggetto a usura, corrosione, pressione eccessiva, vibrazioni, spigoli vivi o altri effetti ambientali dannosi. Il test deve tenere conto anche degli effetti dell'invecchiamento o delle vibrazioni continue provenienti da fonti quali compressori o ventilatori.

12. Rilevamento di refrigeranti infiammabili

Durante la ricerca o l'individuazione di perdite di refrigerante non si devono utilizzare in nessun caso fonti di accensione potenziali. Non si deve utilizzare un faro alogeno (o qualsiasi altro dispositivo di ricerca che utilizzi fiamme libere).

13. Metodi di rilevamento delle perdite

I seguenti metodi di rilevamento delle perdite sono considerati accettabili per i sistemi contenenti refrigeranti infiammabili. I rilevatori elettronici di perdite devono essere utilizzati per rilevare i refrigeranti infiammabili, ma la loro sensibilità potrebbe non essere sufficiente o potrebbe essere necessario ricalibrarli. (L'apparecchiatura di rilevamento deve essere calibrata in un'area priva di refrigerante). Assicurarsi che il rilevatore di perdite non sia una potenziale fonte di accensione e che sia adatto al refrigerante utilizzato.

L'apparecchiatura di rilevamento delle perdite deve essere impostata su una percentuale del limite inferiore di esplosività e deve essere calibrata in base al refrigerante utilizzato e deve essere confermata la percentuale appropriata di gas (25% massimo). I liquidi per il rilevamento delle perdite sono adatti all'uso con la maggior parte dei refrigeranti, ma è necessario evitare l'uso di detergenti contenenti cloro, poiché il cloro può reagire con il refrigerante e degradare le tubature in rame.

Se si sospetta una perdita, tutte le fiamme libere devono essere rimosse/estinte. Se viene rilevata una perdita di refrigerante che richiede la brasatura, tutto il refrigerante deve essere recuperato dal sistema di raffreddamento o isolato (chiudendo le valvole) in una parte del sistema lontana dalla perdita. L'azoto privo di ossigeno deve essere spurgato nel sistema prima e durante il processo di brasatura.

14. Rimozione e svuotamento

Se si interviene nel circuito del refrigerante per effettuare riparazioni o per qualsiasi altro motivo, è necessario utilizzare i metodi convenzionali. Tuttavia, è importante seguire sempre le migliori pratiche, poiché è necessario tenere conto dell'infiammabilità. Si consiglia di seguire la seguente procedura:

- Rimuovere il refrigerante
- Risciacquare il circuito con gas inerte
- Sgonfiare
- Risciacquare nuovamente con gas inerte
- Aprire il circuito tagliando o saldando

La carica di refrigerante deve essere preparata nelle bombole di preparazione corrette. Il sistema deve essere "spurgato" con azoto privo di ossigeno per garantire la sicurezza dell'apparecchio. Questo processo può essere ripetuto più volte. A tale scopo non si deve utilizzare aria compressa o ossigeno.

Lo spurgo può essere ottenuto intervenendo nel vuoto del sistema con azoto privo di ossigeno e continuando a riempire fino a raggiungere la pressione di esercizio, quindi rilasciando nell'atmosfera e infine aspirando nel vuoto. Questo processo deve essere ripetuto finché non c'è più refrigerante nel sistema. Una volta effettuato l'ultimo riempimento con azoto privo di ossigeno, il sistema deve essere portato a pressione atmosferica. Questa operazione è assolutamente necessaria se si devono eseguire lavori di saldatura sulle tubazioni. Assicurarsi che l'uscita della pompa per vuoto non si trovi in prossimità di fonti di accensione e che sia disponibile una ventilazione.

15. Processo di riempimento

Oltre ai processi di riempimento convenzionali, devono essere rispettati i seguenti requisiti:

- Assicurarsi che durante il riempimento dell'apparecchiatura non si verifichi alcuna contaminazione dei vari refrigeranti. I tubi o i cavi devono essere il più corti possibile per ridurre al minimo la quantità di refrigerante che contengono.
- Le bombole devono rimanere in posizione verticale.
- Assicurarsi che il sistema di raffreddamento sia collegato a terra prima di riempire il sistema con il refrigerante.
- Contrassegnare il sistema al termine del riempimento (se non è già stato fatto).
- È necessario prestare la massima attenzione a non riempire eccessivamente l'impianto di raffreddamento.
- Prima di riempire il sistema, la pressione deve essere testata con azoto privo di ossigeno. Alla fine del riempimento, ma prima della messa in funzione, il sistema deve essere sottoposto a una prova di tenuta. Prima di lasciare il cantiere è necessario eseguire un test di controllo delle perdite.

16. Disattivazione

Prima di eseguire questa procedura, è necessario che il tecnico conosca a fondo l'apparecchiatura e i suoi dettagli. È uno standard raccomandato che tutti i refrigeranti siano ricondizionati in modo sicuro. Prima di eseguire la procedura, è necessario prelevare un campione di olio e di refrigerante, nel caso in cui sia necessaria un'analisi prima del riutilizzo del refrigerante rigenerato. È necessario che l'alimentazione elettrica sia disponibile prima di iniziare l'operazione.

- a) Familiarizzare con l'apparecchiatura e il suo funzionamento.
- b) Scollegare elettricamente il sistema.
- c) Accertarsi prima di eseguire la procedura:
 - che sia disponibile un'attrezzatura per la movimentazione meccanica; se necessario anche per il Manipolazione di bombole di refrigerante;
 - che i dispositivi di protezione individuale siano disponibili e indossati correttamente;
 - che il processo di ritrattamento sia sempre supervisionato da una persona competente;
 - che l'apparecchiatura di ritrattamento e le bombole siano conformi agli standard applicabili.
- d) Se possibile, svuotare il sistema di refrigerazione.
- e) Se non è possibile fare il vuoto, creare un collettore in modo che il refrigerante possa essere rimosso dalle varie parti del sistema.
- f) Assicurarsi che il cilindro sia diritto e sicuro.
- g) Avviare il sistema di trattamento e farlo funzionare secondo le istruzioni del produttore.
- h) Non riempire eccessivamente le bombole (non più dell'80% della capacità di riempimento del liquido).
- i) Non superare la pressione massima di esercizio della bombola, nemmeno temporaneamente.
- j) Quando le bombole sono state riempite correttamente e il processo è terminato, assicurarsi che le bombole e l'attrezzatura siano immediatamente rimosse dal sito e che tutte le valvole di intercettazione dell'attrezzatura siano chiuse.
- k) Il refrigerante ricondizionato non deve essere immesso in altri sistemi di raffreddamento se non è stato pulito e testato.

17. Etichettatura

L'apparecchiatura deve essere etichettata per indicare che è stata smantellata e che il refrigerante è stato scaricato. L'etichettatura deve essere datata e firmata.

Assicurarsi che sull'apparecchiatura siano presenti etichette che indicano che l'apparecchiatura contiene refrigerante infiammabile.

18. Ritrattamento

Quando si rimuove il refrigerante da un sistema, sia per la manutenzione che per lo smantellamento, si raccomanda come standard di rimuovere tutto il refrigerante in modo sicuro. Quando si trasferisce il refrigerante nelle bombole, assicurarsi che vengano utilizzate solo bombole di recupero del refrigerante adatte. Assicurarsi che sia disponibile il numero corretto di bombole per contenere la quantità totale di refrigerante. Tutte le bombole utilizzate devono essere idonee ed etichettate per il refrigerante ricondizionato (ad esempio, bombole speciali per il refrigerante ricondizionato). Le bombole devono essere dotate di una valvola di scarico della pressione e di una valvola di intercettazione collegata e devono essere in buono stato di funzionamento. Le bombole di ricondizionamento vuote devono essere depressurizzate e, se possibile, raffreddate prima del ricondizionamento.

L'impianto di ritrattamento deve essere in buono stato di funzionamento, con istruzioni appropriate sulle attrezzature pertinenti, e deve essere adatto al ritrattamento di refrigeranti infiammabili.

Inoltre, deve essere disponibile un set di bilance calibrate in buono stato di funzionamento. I tubi flessibili devono essere completi di raccordi con disconnessione impeccabile e senza perdite.

Prima di utilizzare il dispositivo di ricondizionamento, verificare che sia in perfetto stato di funzionamento, che sia stato sottoposto a corretta manutenzione e che tutti i componenti elettrici associati siano sigillati per evitare l'accensione in caso di rilascio di refrigerante. In caso di dubbio, contattare il produttore.

Il refrigerante ricondizionato deve essere restituito al fornitore del refrigerante nella bombola di ricondizionamento corretta e deve essere predisposta la prova di smaltimento appropriata. Non mescolare il refrigerante nelle unità di ricondizionamento e soprattutto nelle bombole.

Se un compressore o gli oli per compressori devono essere rimossi, assicurarsi che siano stati evacuati a un livello accettabile per garantire che non rimanga refrigerante infiammabile nel lubrificante. Il processo di evacuazione deve essere eseguito prima di restituire il compressore al fornitore. Per accelerare questo processo è possibile utilizzare solo il riscaldamento elettrico dell'alloggiamento del compressore. Se l'olio viene drenato da un sistema, l'operazione deve essere eseguita in modo sicuro.

19. Componenti elettrici

I componenti elettrici che possono generare archi o scintille e che non sono considerati fonti di accensione ai sensi del punto 22.116.1 lettere b), c), d) o f) possono essere sostituiti solo con parti specificate dal produttore dell'apparecchio. La sostituzione con altri componenti può provocare l'accensione del refrigerante in caso di perdite.

Descrizione delle parti del dispositivo:

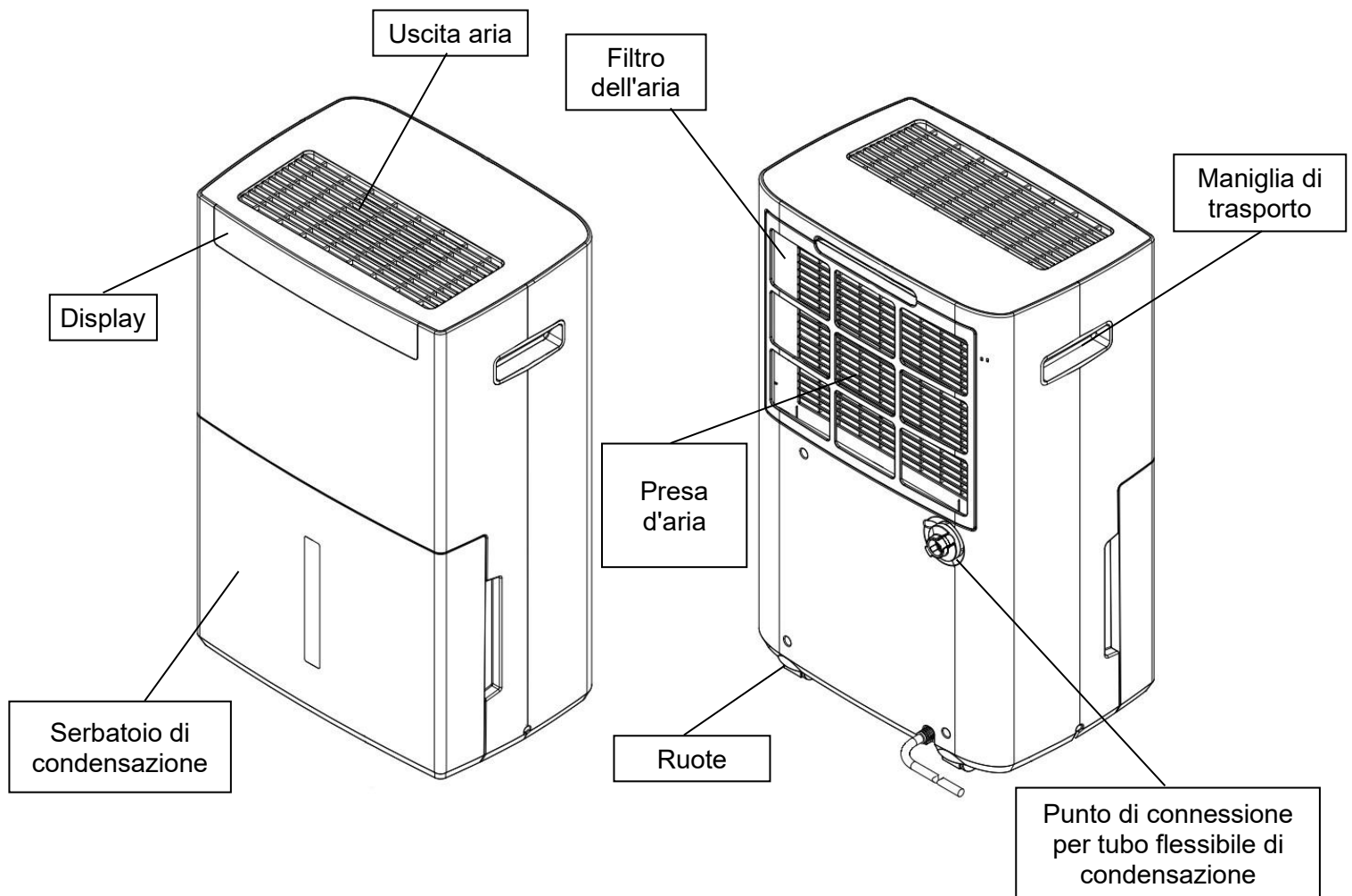

Descrizione funzionale:

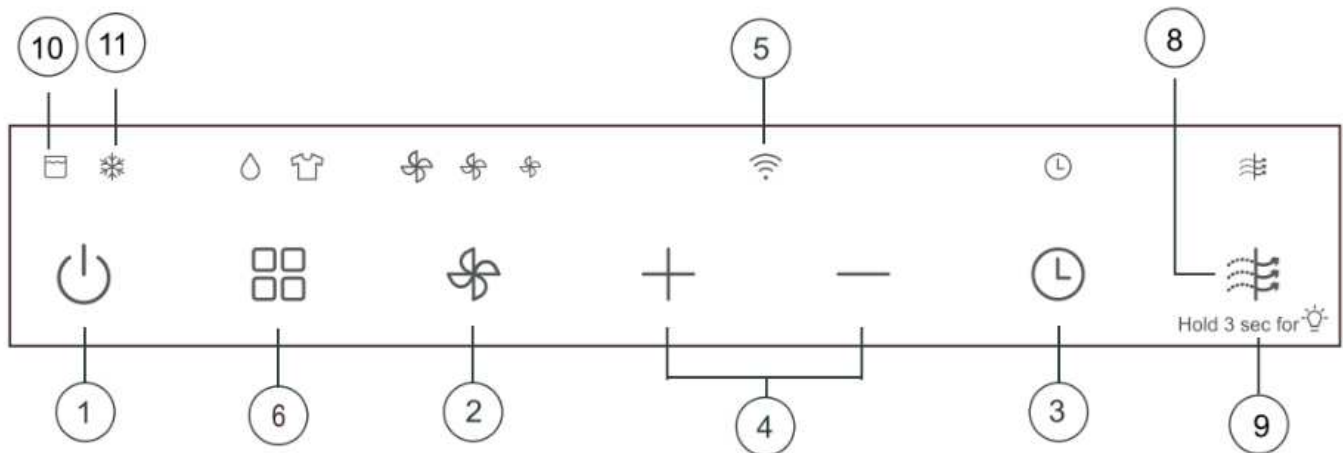

Front Display



- 1.) **Interruttore di accensione/spegnimento (ON/OFF)**
Nota: La funzione di riavvio automatico riprende automaticamente il funzionamento dopo un'interruzione di corrente quando viene ripristinata l'alimentazione. Non è necessario riavviare manualmente il deumidificatore.
- 2.) **Velocità della ventola:** alta/media/bassa
- 3.) **Pulsante timer:** 01 - 12 ore
- 4.) Impostazione del valore target (timer / umidità)
- 5.) **Spia WiFi:** indica lo stato di connessione
- 6.) **Modalità /controllo della modalità operativa:** funzione di deumidificazione e funzione di asciugatura del bucato
- 7.) **Display:** visualizza l'ora impostata e l'umidità ambientale.
- 8.) **Pulizia del filtro:** Dopo 250 ore di funzionamento, la spia si accende per ricordare di pulire il filtro. Rimuovere il filtro e pulirlo. Premere la spia per spegnerla.
- 9.) **Controllo del display:** toccare il pulsante della modalità per 3 secondi per accendere e spegnere l'illuminazione sulla parte anteriore e superiore del dispositivo.
- 10.) **Spia del serbatoio della condensa pieno:** Quando il serbatoio della condensa è pieno, si accende la spia "Serbatoio della condensa pieno".
- 11.) **Spia di sbrinamento:** Se le alette di raffreddamento sono ghiacciate, l'apparecchio passa automaticamente alla modalità di sbrinamento e la spia si accende.

Dopo l'accensione dell'apparecchio, il compressore si avvia automaticamente con un ritardo di circa 3 minuti.

Nota: Questo deumidificatore funziona per un massimo di 12 ore alla volta (funzionamento continuo) e si ferma automaticamente per un'ora per motivi di sicurezza. L'apparecchio viene quindi riavviato automaticamente.

Istruzioni per l'uso:

1. Messa in servizio

- 1.1. Inserire correttamente la spina di rete nella presa.
- 1.2. Verificare che il serbatoio della condensa sia correttamente inserito nel deumidificatore. (La spia "Serbatoio della condensa pieno" potrebbe accendersi durante il funzionamento iniziale. È sufficiente estrarre brevemente il serbatoio della condensa e poi reinserirlo per essere pronti a partire).
- 1.3. Accendere l'apparecchio con l'interruttore "On/Off". Premete ora il pulsante di impostazione per "Valore in basso". A questo punto è possibile impostare l'umidità desiderata con i tasti freccia (▼▲). Il valore nominale del 30% di umidità corrisponde al funzionamento continuo (indicato sul display: "Co") !
- 1.4. Utilizzare il pulsante per selezionare la circolazione dell'aria tra bassa, media e alta.
- 1.5. Opzionalmente, è possibile utilizzare il pulsante del timer per selezionare un tempo di funzionamento automatico compreso tra 1-12 ore. Premere ripetutamente il pulsante del timer e poi il pulsante di impostazione (▼▲) fino a selezionare il numero di ore desiderato. Una volta trascorso questo tempo, il deumidificatore si spegne automaticamente! Se si desidera arrestare il timer prima che sia trascorso il tempo impostato, riportarlo a zero !
- 1.6. Se si desidera utilizzare il controllo tramite app, è necessario prima scaricare l'app "Tuya Smart" dall'app store del proprio smartphone o tablet. Dopo il download, aprire l'app e assicurarsi che lo smartphone sia collegato alla rete Wi-Fi e che la funzione Bluetooth dello smartphone sia attivata. Seguire le istruzioni dell'app per registrarsi. Dopo la registrazione, toccare "Aggiungi dispositivo" nell'app. Selezionate il pulsante "Deumidificatore" nella categoria "Piccoli elettrodomestici". Il deumidificatore dovrebbe ora essere visualizzato. Toccare per collegarlo allo smartphone tramite l'app. Non appena lo smartphone è associato al deumidificatore, la spia della funzione WLAN sul display smette di lampeggiare e si accende in modo continuo. Ora è possibile impostare comodamente il deumidificatore tramite l'app e leggere contemporaneamente valori come l'umidità attuale della stanza senza dover stare davanti all'apparecchio.

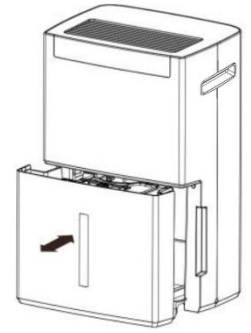

Nota: Se non si utilizza la funzione WLAN per un periodo di tempo prolungato o non si collega il deumidificatore a una rete WLAN, questa funzione passa in modalità standby e la spia luminosa smette di lampeggiare. Per riattivare la funzione WLAN, spegnere l'apparecchio e poi tenere premuto il pulsante On/Off per 5 secondi fino a quando un suono conferma l'attivazione. A questo punto l'apparecchio si accende e la spia luminosa torna a lampeggiare. La funzione WLAN è di nuovo attiva.

2. Svuotamento del contenitore di raccolta / Quando si accende il LED di segnalazione "Serbatoio di condensa pieno".

Quando il serbatoio della condensa è pieno, la spia (serbatoio pieno) si accende e il deumidificatore smette automaticamente di deumidificare. Estrarre con cautela il serbatoio della condensa con entrambe le mani e svuotarlo. Una volta reinserito ordinatamente il serbatoio della condensa nell'apparecchio, il deumidificatore riprenderà automaticamente il funzionamento di deumidificazione entro circa 3 minuti.





3. Quando si accende la spia dello sbrinamento

Quando si opera a basse temperature ambiente (inferiori a 12°C), sulla superficie dell'evaporatore si forma della brina che compromette l'efficienza del deumidificatore. In questo caso, l'apparecchio passa automaticamente alla modalità di sbrinamento periodico. Questo è del tutto normale. La spia di sbrinamento si accende. L'apparecchio funziona a temperature a partire da 5°C. Il tempo di sbrinamento del deumidificatore può variare a seconda della temperatura ambiente. Se il deumidificatore si blocca, spegnere l'apparecchio per qualche ora e poi riavviarlo. Non è consigliabile utilizzare il deumidificatore a temperature inferiori a 5°C.

4. Collegamento di un tubo flessibile (opzionale)

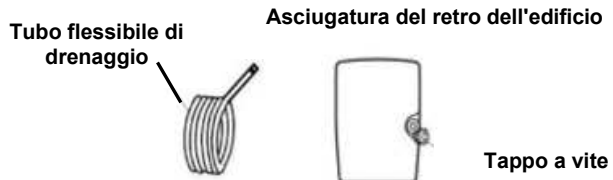
- 4.1. Il punto di collegamento del tubo di scarico si trova sul retro del deumidificatore (sul lato destro).
- 4.2. Rimuovere il tappo a vite dall'apertura di uscita del tubo.
- 4.3. Rimuovere la guarnizione di gomma (gomma del serbatoio della condensa) dal tappo a vite.
- 4.4. Far passare il tubo flessibile in dotazione attraverso il tappo a vite.
- 4.5. Ora riavvitare saldamente il tappo a vite sull'apertura di uscita del tubo flessibile. Assicurarsi che tutto sia correttamente inserito e che non vi siano perdite d'acqua dai collegamenti (vedere gli schemi all'inizio della pagina successiva).

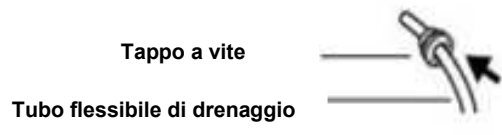
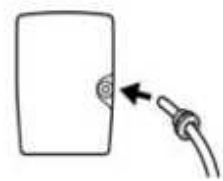
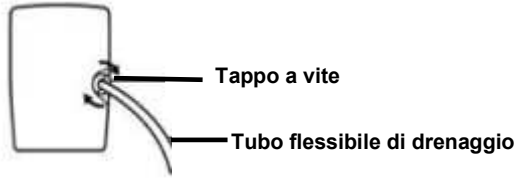
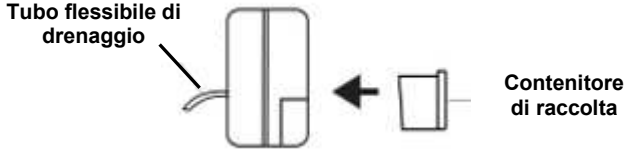
<p>1. Il punto di collegamento del tubo di scarico si trova sul retro dell'apparecchio.</p>	<p style="text-align: right;">Asciugatura del retro dell'edificio</p>  <p>Tubo flessibile di drenaggio</p> <p>Tappo a vite</p>
<p>2. Allentare il tappo a vite. 3. Rimuovere la guarnizione di gomma dal tappo a vite.</p>	 <p>Guarnizione in gomma</p> <p>Tappo a vite</p>
<p>4. Far passare il tubo flessibile in dotazione attraverso il foro del tappo a vite.</p>	 <p>Tappo a vite</p> <p>Tubo flessibile di drenaggio</p>
<p>5. Collegare il tubo flessibile allo scarico della condensa per consentire alla condensa di defluire in modo sicuro attraverso il tubo.</p>	
<p>6. Riavvitare saldamente il tappo a vite sull'uscita del tubo flessibile.</p>	 <p>Tappo a vite</p> <p>Tubo flessibile di drenaggio</p>
<p>7. Spingere il contenitore di raccolta nella sua posizione corretta in direzione della freccia.</p>	 <p>Tubo flessibile di drenaggio</p> <p>Contenitore di raccolta</p>

4.6. Drenaggio corretto dell'acqua di condensa con il collegamento del tubo flessibile! Assicurarsi che il tubo abbia sempre una leggera pendenza (vedere i diagrammi seguenti).

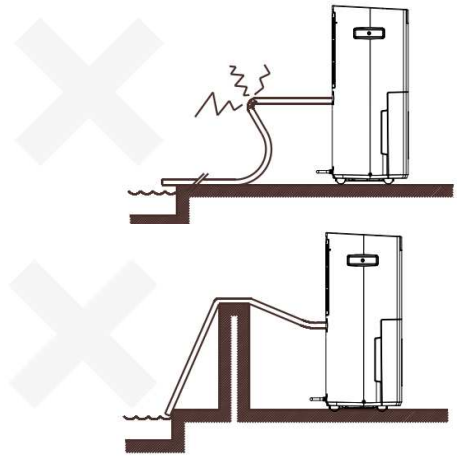
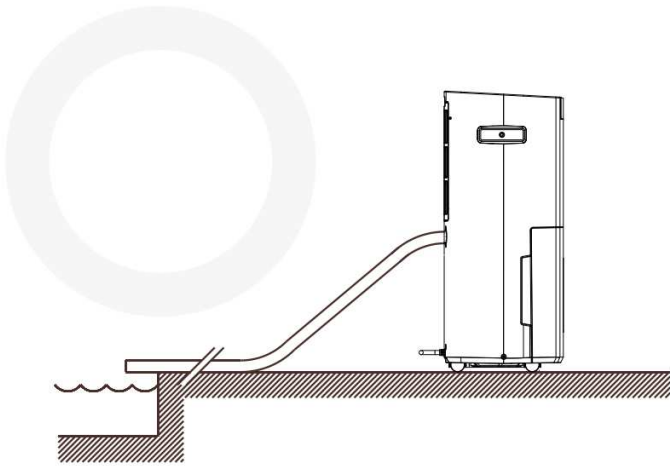

5. Altre istruzioni per l'uso

- 5.1. Non staccare la spina tirando il cavo di alimentazione!
- 5.2. Non utilizzare repellenti per insetti, oli o vernici spray, ecc. in prossimità del deumidificatore. Questo può danneggiare l'apparecchio o addirittura provocare un incendio!
- 5.3. Non collocare l'apparecchio su una superficie inclinata o irregolare!
- 5.4. Mantenere sempre una distanza di circa 20 cm dalla parete per evitare il surriscaldamento dell'apparecchio. Anche per l'asciugatura del bucato è necessario mantenere una distanza di circa 50 cm dalla parte superiore!
- 5.5. Per un funzionamento efficace ed economico della deumidificazione, chiudere tutte le porte e le finestre della stanza in cui si trova l'umidificatore!
- 5.6. Tenere l'apparecchio lontano da fonti di calore!
- 5.7. Tenere e trasportare l'apparecchio sempre in posizione corretta e verticale!
- 5.8. Non inserire oggetti nell'apparecchio. È pericoloso!

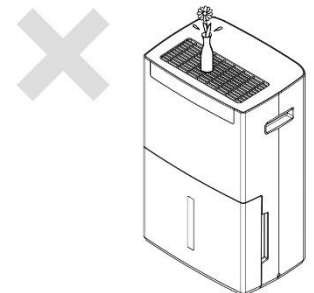
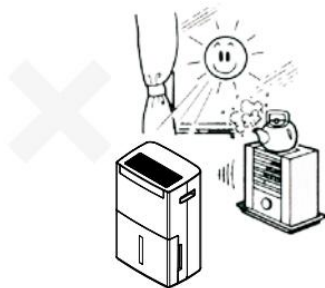
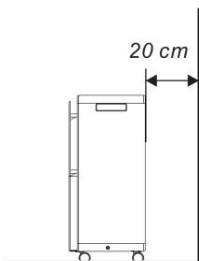
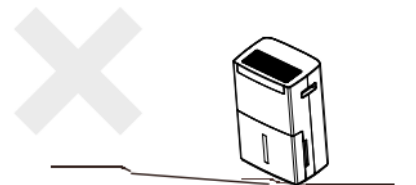
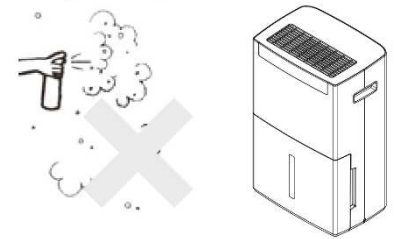
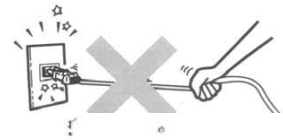

6. Pulizia

6.1. Pulizia dell'alloggiamento

- Prima di pulire il deumidificatore, scollegare la spina dalla rete elettrica.
- Per la pulizia del deumidificatore utilizzare solo detergenti delicati.
- Non spruzzare MAI il deumidificatore (ad esempio con acqua o simili).

6.2. Pulizia del filtro dell'aria

Il filtro dell'aria filtra lanugine, capelli e polvere grossolana, evitando che questa sporcizia venga reimpressa nell'aria dell'ambiente. Il filtro dell'aria assicura inoltre che una minore quantità di polvere si depositi sulle alette di raffreddamento, garantendo così una maggiore efficienza. Il filtro dell'aria è rivestito con uno smalto antibatterico che inibisce la proliferazione di batteri e germi.

- Pulire sempre il filtro se si può presumere che l'aspirazione dell'aria sia ridotta dal filtro dell'aria sporco!
- Per rimuovere il filtro dell'aria dal deumidificatore, infilarsi nella tacca in cima al filtro dell'aria e tirarlo con cautela (vedere l'illustrazione a destra).
- È preferibile pulire con cura il filtro dell'aria sotto l'acqua tiepida o con un aspirapolvere a bassa potenza di aspirazione.
- Rimettere il filtro dell'aria pulito nel suo supporto in ordine inverso - FATTO.

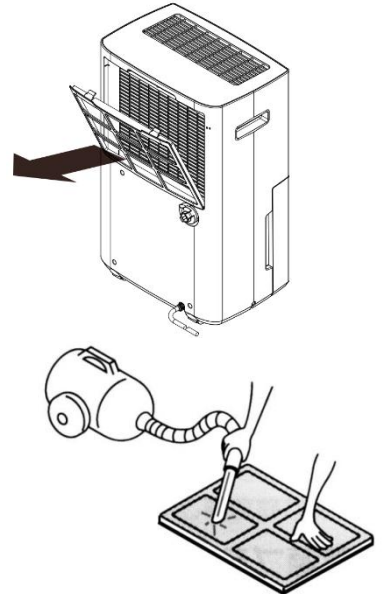

IN EMERGENZA

In caso di problemi, estrarre la spina dalla presa e contattare immediatamente il servizio clienti. Non smontare il deumidificatore da soli!

Elenco dei codici di errore

Codice di errore Codice	Significato	Soluzione
E2	Cortocircuito/interruzione sul sensore in rame	Sostituire il sensore in rame
E4	Guasto del motore	Sostituire il motore
90	Cortocircuito/interruzione sul sensore di umidità	Sostituire il sensore di umidità

Dati tecnici:

Designazione del modello:	WDH-870FW
Tensione:	220-240V / 50Hz
Consumo massimo di energia:	930 W
Capacità di deumidificazione (ottimale):	70 litri/giorno (32°C / 90% u.r.)
Capacità di deumidificazione (standard):	60 litri/giorno (30°C / 80% u.r.)
Max. Circolazione dell'aria:	380 m³/h
Max. Emissione di rumore:	53 dB (A)
Compressore:	Compressore rotativo
Serbatoio di condensazione:	Circa 7,9 litri
Refrigerante:	R290 (185g)
Pressione di raffreddamento (max.):	2,4 MPa
Pressione di vapore (max.):	1,2 MPa
Scambiatore di calore a pressione massima:	2,6 MPa
Banda di frequenza:	2,4 GHz (WLAN) con: < 20 dBm di potenza di trasmissione
Dimensioni (H/W/D):	610 x 384 x 280 mm
Peso:	19,9 kg
Fusibile:	T,3.15, A 250V
Campo di applicazione:	5°C ~ 32°C
GWP:	3 (R290)

Risoluzione dei problemi:

L'apparecchio non deumidifica a sufficienza / Nel serbatoio di condensa si raccoglie troppo poca acqua

Ricordate che l'obiettivo principale non è quello di estrarre la maggior quantità possibile di acqua di condensa, ma di asciugare l'aria della stanza o i soffitti, le pareti e gli infissi e/o di mantenerli asciutti!

Tenete inoltre presente che il deumidificatore può rimuovere l'umidità solo dall'aria e solo indirettamente dai materiali. A seconda delle condizioni di soffitti, pareti e arredi, possono essere necessarie diverse settimane per rilasciare nuovamente nell'aria l'umidità immagazzinata! Per questo motivo, se si utilizza il proprio misuratore di umidità (igrometro), si consiglia di posizionarlo il più liberamente possibile e a una certa distanza da pareti e soffitti, poiché altrimenti il valore di umidità determinato nell'aria della stanza risulterà falsato!

Come per tutti i deumidificatori, le prestazioni di deumidificazione sono influenzate in modo decisivo dai seguenti fattori:

A) contenuto di umidità dell'aria della stanza e B) calore/temperatura della stanza.

Per sicurezza, ecco un estratto della tabella di deumidificazione di FUNZIONAMENTO CONTINUO:

35 gradi e <u>80% RH</u> = circa 64 litri	e al <u>90% di UR</u> = circa 70 litri	e al <u>60% di UR</u> = circa 35 litri
30 gradi e <u>80% RH</u> = circa 60 litri	e al <u>90% di UR</u> = circa 64 litri	e al <u>60% di UR</u> = circa 31 litri
20 gradi e <u>80% RH</u> = circa 31 litri	e al <u>90% di UR</u> = circa 37 litri	e al <u>60% di UR</u> = circa 19 litri
15 gradi e <u>80% RH</u> = circa 25 litri	e al <u>90% di UR</u> = circa 31 litri	e al <u>60% di UR</u> = circa 15 litri
10 gradi e <u>80% RH</u> = circa 16 litri	e al <u>90% di UR</u> = circa 22 litri	e al <u>60% di UR</u> = circa 11 litri
5 gradi e <u>80% RH</u> = circa 14 litri	e al <u>90% di UR</u> = circa 16 litri	e al <u>60% di UR</u> = circa 9 litri

Tutti i valori sono approssimativi al giorno (tolleranza di fluttuazione) se misurati direttamente all'ingresso dell'apparecchio e naturalmente si applicano solo se la temperatura e il contenuto di umidità rimangono costanti!

Nonostante il collegamento del tubo flessibile, la maggior parte dell'acqua finisce nel serbatoio della condensa.

Controllare che il tubo della condensa abbia una pendenza e non sia attorcigliato o bloccato. Verificare inoltre che il deumidificatore sia in posizione orizzontale e che le rotelle non siano necessariamente nelle fughe di un pavimento piastrellato.

Varie

Dichiarazione di garanzia:

A prescindere dai diritti di garanzia previsti dalla legge, il produttore concede una garanzia in conformità alle leggi del vostro Paese, ma di almeno 1 anno (in Germania 2 anni per i privati). La garanzia decorre dalla data di vendita dell'apparecchio all'utente finale.

La garanzia copre solo i difetti imputabili a difetti di materiale o di fabbricazione.

Le riparazioni in garanzia possono essere effettuate solo da un centro di assistenza clienti autorizzato. A La ricevuta di acquisto originale (con la data di acquisto) deve essere allegata alla richiesta di garanzia.

Sono esclusi dalla garanzia:

- Normale usura
- Uso improprio, ad esempio sovraccarico dell'apparecchio o accessori non autorizzati.
- Danni dovuti a influssi esterni, all'uso della forza o a oggetti estranei
- Danni causati dall'inosservanza delle istruzioni per l'uso, ad esempio il collegamento a una tensione di rete non corretta o l'inosservanza delle istruzioni per l'installazione.
- Apparecchiature completamente o parzialmente smontate

Conformità:

Il deumidificatore è stato testato ed è stato prodotto in conformità alle seguenti norme (di sicurezza):

„GS" testato dal TÜV Rheinland, e naturalmente con conformità CE e conformità EMC.

Sicurezza testata secondo: EN 60335-1:2012+A11:2014+A13:2017+A1:2019+A14:2019 +A2:2019+A15:2021
EN 60335-2-40:2003+A11:2004+A12:2005+A1:2006+A2:2009+A13:2012
EN 62233:2008
AfPS GS 2019:01 PAK
EK1 527-12 Rev.2

Conformità CE (LVD) testata secondo: EN 60335-1:2012+A11:2014+A13:2017+A1:2019+A14:2019+A2:2019+A15:2021
EN 60335-2-40:2003+A11:2004+A12:2005+A1:2006+A2:2009+A13:2012
EN 62233:2008

Conformità EMC testata secondo: EN IEC 55014-1:2021
EN IEC 55014-2:2021
EN IEC 61000-3-2:2019+A1
EN 61000-3-3:2013+A1+A2

Conformità RF testata secondo : EN 62368-1:2014+A11:2017
EN 50665:2017
EN 50663:2017
EN 301489-17 V3.2.4:2020
EN 300328 V2.2.2:2019
EN 18031-1:2024

- Salute e sicurezza in conformità con l'articolo 3.1 a)
- Compatibilità elettromagnetica, Articolo 3.1 b)
- Uso efficiente dello spettro radio Articolo 3, paragrafo 2
- Protezione della rete ai sensi dell'articolo 3.3 d)

Smaltimento corretto di questo prodotto:



All'interno dell'UE, questo simbolo indica che questo prodotto non deve essere smaltito con i rifiuti domestici. I vecchi apparecchi contengono preziosi materiali riciclabili che dovrebbero essere riciclati per non danneggiare l'ambiente o la salute umana a causa dello smaltimento incontrollato dei rifiuti. Pertanto, si prega di smaltire i vecchi apparecchi attraverso sistemi di raccolta adeguati o di inviare l'apparecchio al luogo in cui è stato acquistato per lo smaltimento. Questi provvederà a riciclare l'apparecchio.

Ci auguriamo che l'utilizzo di questo dispositivo sia piacevole

Il vostro Aktobis AG

Conservare queste istruzioni per l'uso in un luogo sicuro !