

Deumidificatore WDH-520EB

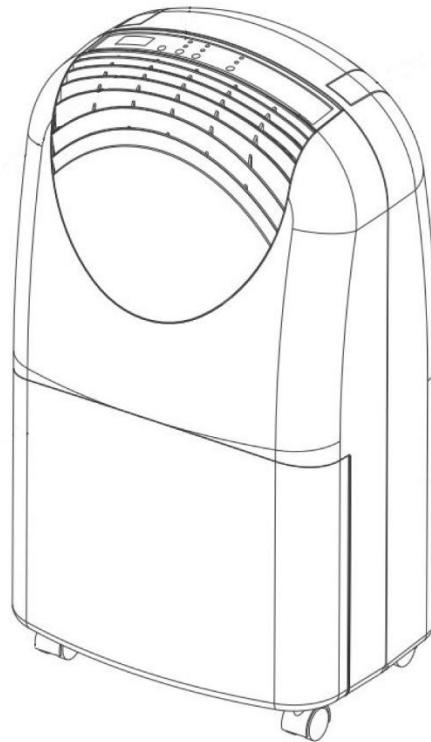

Caro cliente,

Avete scelto un prodotto di alta qualità. Per assicurarsi di ottenere un sacco di divertimento da questo prodotto, ecco qualche altro consiglio:

Dopo il trasporto:

Dal momento che l'unità utilizza refrigerante, a volte si può verificare un trasporto improprio nonostante le accurate istruzioni sulla confezione. Per questo motivo, vi chiediamo di lasciarlo in piedi per almeno 4 ore prima di usare l'unità per la prima volta, in modo che il refrigerante possa depositarsi correttamente nell'unità.

In caso di problemi:

Speriamo che il dispositivo soddisfi le vostre aspettative! Se, nonostante la massima cura possibile, ci fosse motivo di lamentarsi, vi chiediamo di contattarci brevemente, perché siamo molto preoccupati per la vostra soddisfazione e vorremmo chiarire qualsiasi malinteso.

Alla prima operazione:

Quando le tubature interne entrano per la prima volta in contatto con l'umidità, possono essere necessarie fino a circa 3 ore perché il primo liquido si accumuli nel contenitore di raccolta, a seconda dell'umidità.

Tempo di avvio/ritardo:

Per proteggere il compressore, l'unità non si riaccende immediatamente dopo la cessazione del funzionamento o un'interruzione del funzionamento (ad esempio lo svuotamento del serbatoio della condensa), ma rimane inizialmente in una cosiddetta "modalità di protezione" per circa 3 minuti, durante i quali non funzionano né il ventilatore né il compressore. Anche la luce verde di funzionamento (Running LED) si riaccende solo dopo che è trascorso il tempo di protezione/attesa.

Umidità della stanza e prestazioni di deumidificazione:

Se desiderate controllare l'umidità della stanza e le relative prestazioni di deumidificazione con il vostro misuratore di umidità (igrometro), evitate di montare questo misuratore di umidità su una parete, poiché ciò falsificherebbe il vero contenuto di umidità dell'aria della stanza. Vedere anche le spiegazioni sotto Risoluzione dei problemi !!!

Importanti istruzioni di sicurezza:

- Durante l'installazione, l'uso e la pulizia dell'unità, seguire rigorosamente le istruzioni per l'uso e leggerle con molta attenzione !
- Sorvegliare il deumidificatore quando i bambini sono vicini all'unità !
- Attenzione all'elettricità, non camminare o inserire mai oggetti nell'unità !
- Non appoggiare alcun oggetto sul deumidificatore !
- Non bloccare le alette dell'aria di scarico dell'unità e assicurare uno spazio sufficiente intorno al ventilatore !
- Assicurarsi che l'alimentazione d'aria del dispositivo sia sufficiente, altrimenti può portare a una riduzione delle prestazioni e, nel peggiore dei casi, al surriscaldamento e/o all'incendio !
- Assicurarsi che l'umidità non raggiunga il sistema elettrico dell'apparecchio !
- Utilizzare solo la tensione raccomandata per il funzionamento dell'apparecchio !
- Assicurarsi che il cavo di alimentazione sia srotolato (slegato) prima di collegarlo alla presa di corrente !
- Assicurarsi che la spina sia pulita e correttamente collegata alla presa prima di utilizzare l'apparecchio !
- In caso di problemi o danni contattate sempre il produttore immediatamente e non riparate mai da soli !
- Non avvicinatevi mai alla spina o alla presa con le mani bagnate !
- Si prega di non utilizzare prese multiple per il funzionamento del deumidificatore !
- Non riparare da soli i cavi difettosi o danneggiati sul dispositivo, potreste subire una grave scossa elettrica !
- Assicurarsi che le sostanze altamente infiammabili (es. gas/olio ecc.) non si trovino mai nelle vicinanze dell'apparecchio !
- Se non utilizzate l'apparecchio per un periodo di tempo prolungato, spegnetelo e staccate la spina !
- Questo apparecchio non è destinato all'uso da parte di persone (compresi i bambini) con ridotte capacità fisiche, sensoriali o mentali, o con mancanza di esperienza e/o conoscenza, a meno che non siano state supervisionate o istruite sull'uso dell'apparecchio da una persona responsabile della loro sicurezza.
- Non apportate alcuna modifica al dispositivo !
- Il deumidificatore non deve essere utilizzato o conservato in una stanza con altri apparecchi di combustione/riscaldamento !

Si prega di spegnere immediatamente il dispositivo e di rimuoverlo dalla rete elettrica se qualcosa sembra essere sbagliato !!! In questo caso, si prega di contattare uno specialista e non tentare di riparare il dispositivo da soli !!!

Esempi: La ventola non funziona durante il funzionamento, il fusibile è saltato o il compressore emette un forte rumore.

Importanti informazioni operative e di sicurezza riguardanti il refrigerante R290 in questa unità:

- Leggere attentamente queste istruzioni e seguirle rigorosamente !
- L'unità funziona con il refrigerante R290. Questo refrigerante è altamente infiammabile ed esplosivo se non si osservano le istruzioni di sicurezza !
- L'apparecchio non deve essere conservato o messo in funzione in una stanza con apparecchi di combustione/riscaldamento o fuoco aperto !
- Si prega di notare che il refrigerante è inodore e una perdita non può essere rilevata immediatamente da un odore !
- Assicurarsi che l'uscita dell'aria di scarico sia sempre assicurata e non sia ostruita da altri oggetti !
- Mantenere una distanza minima di almeno 50 cm dalle fiamme libere e dagli elementi riscaldanti !
- Il montaggio, il funzionamento e l'immagazzinamento dell'apparecchio devono avvenire in un locale di almeno 4 m² !
- Durante la pulizia, procedere rigorosamente secondo le istruzioni del produttore e non utilizzare ulteriori fonti di calore per accelerare eventualmente il processo di sbrinamento dell'apparecchio !

Questo dispositivo ha parti che non devono essere sostituite o riparate !

Il refrigerante non può essere rinnovato o sostituito !

Non eseguite riparazioni o modifiche indipendenti al vostro apparecchio !

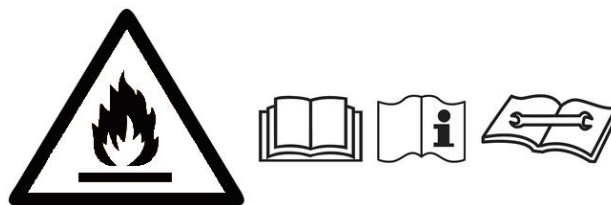

Importanti istruzioni di sicurezza per la riparazione di un apparecchio con refrigerante R290:

1. Controllare l'ambiente

Prima di iniziare a lavorare su impianti contenenti refrigeranti infiammabili, è necessario effettuare controlli di sicurezza per garantire che il rischio di accensione sia ridotto al minimo. Quando si ripara l'impianto refrigerante, è necessario osservare e rispettare le seguenti precauzioni di sicurezza prima di eseguire qualsiasi intervento sull'impianto.

Procedura

Il lavoro deve essere eseguito secondo una procedura controllata per ridurre al minimo il rischio di presenza di gas o vapori infiammabili durante il lavoro.

2. Area di lavoro generale

Tutto il personale addetto alla manutenzione e le altre persone presenti nelle vicinanze devono essere istruiti sul tipo di lavoro da svolgere. Si deve evitare di lavorare in spazi confinati. L'area circostante la zona di lavoro deve essere delimitata. Assicurarsi che le condizioni dell'area di lavoro siano state rese sicure controllando il materiale infiammabile.

3. Verificare la presenza di refrigeranti

L'area deve essere controllata con un rilevatore di refrigeranti adeguato prima e durante il lavoro, per garantire che il tecnico sia a conoscenza di possibili atmosfere infiammabili. Assicurarsi che il rilevatore di refrigeranti utilizzato sia adatto a lavorare con refrigeranti infiammabili, ad esempio non scintillante, adeguatamente sigillato e intrinsecamente sicuro.

4. Presenza di un estintore

Se si devono eseguire lavori a caldo sull'apparecchiatura refrigerante o sulle parti associate, deve essere disponibile un'attrezzatura antincendio adeguata. Assicurarsi che un estintore a polvere secca o un estintore a CO₂ sia nelle vicinanze.

5. Assenza di fonti di accensione

Le persone che eseguono lavori in relazione a un sistema di refrigerazione che comportano l'esposizione a tubazioni che contengono o hanno contenuto refrigerante infiammabile devono utilizzare le fonti di accensione in modo tale che non possano causare un rischio di incendio o di esplosione. Tutte le possibili fonti di accensione, compreso il fumo di sigaretta, devono essere tenute sufficientemente lontane dal luogo di installazione, riparazione e smaltimento durante il quale il refrigerante infiammabile può essere rilasciato nell'area circostante. Prima di iniziare i lavori, l'area intorno all'apparecchiatura deve essere ispezionata per garantire che non vi siano pericoli di infiammabilità o rischi di accensione. Devono essere affissi i cartelli "Vietato fumare".

6. Area ventilata

Assicurarsi che l'area di lavoro sia all'aperto o adeguatamente ventilata prima di intervenire sull'impianto o di eseguire lavori a caldo. Deve essere garantita una ventilazione sufficiente per tutta la durata del lavoro da svolgere. La ventilazione deve disperdere in modo sicuro il refrigerante rilasciato e preferibilmente scaricarlo all'esterno nell'atmosfera.

7. Verifica dell'apparecchiatura refrigerante

Quando si sostituiscono i componenti elettrici, questi devono essere idonei allo scopo e di specifica corretta. Le linee guida del produttore per la manutenzione e la riparazione devono essere sempre rispettate e seguite. In caso di dubbio, contattare l'ufficio tecnico del produttore per ottenere assistenza.

Per gli impianti contenenti refrigeranti infiammabili è necessario effettuare i seguenti controlli:

- La quantità di carica è conforme alle dimensioni del locale in cui sono installate le parti contenenti refrigerante;
- le apparecchiature di ventilazione e le uscite di ventilazione funzionano correttamente e non sono ostruite.

8. Controllo delle apparecchiature elettriche

Prima di procedere alla riparazione e alla manutenzione dei componenti elettrici, è necessario eseguire i controlli preliminari di sicurezza e le procedure di ispezione dei componenti. In presenza di un difetto che potrebbe compromettere la sicurezza, l'apparecchio non deve essere collegato alla rete elettrica finché il difetto non è stato eliminato. Se il difetto non può essere eliminato immediatamente ma il funzionamento deve continuare, è necessario trovare una soluzione temporanea adeguata. Questa deve essere comunicata al proprietario dell'apparecchiatura in modo che tutte le parti siano informate.

I controlli di sicurezza preliminari devono comprendere

I condensatori devono essere scaricati; questa operazione deve essere eseguita in modo sicuro per evitare la possibilità di scintille.

Durante il riempimento, il ripristino o il lavaggio dell'impianto non devono essere esposti componenti o cablaggi sotto tensione. Continuità del collegamento a terra.

9. Riparazioni di componenti ermeticamente sigillati

Durante la riparazione di componenti ermeticamente sigillati, è necessario scollegare l'alimentazione dell'apparecchio prima di rimuovere i coperchi sigillati, ecc. Se è essenziale che l'apparecchio sia alimentato durante la manutenzione, è necessario predisporre un sistema permanente di rilevamento delle perdite per segnalare una situazione potenzialmente pericolosa. È necessario prestare particolare attenzione al punto seguente per garantire che, quando si interviene sui componenti elettrici, l'involucro non venga modificato in modo tale da compromettere il grado di protezione. Ciò include danni ai cavi, un numero eccessivo di collegamenti, terminali non conformi alle specifiche originali, danni alle guarnizioni, montaggio improprio delle viti di tenuta, ecc. Assicurarsi che l'apparecchio sia montato in modo sicuro.

Assicurarsi che le guarnizioni o il materiale di tenuta non siano così usurati da non essere più adatti a prevenire l'ingresso di atmosfere infiammabili. Le parti di ricambio devono essere conformi alle specifiche del produttore.

NOTA: L'uso di sigillanti siliconici può ostacolare l'efficacia di alcuni rilevatori di perdite. Non è necessario sigillare i componenti a sicurezza intrinseca prima di intervenire su di essi.

10. Riparazione di componenti a sicurezza intrinseca

Non applicare al circuito un carico induttivo o capacitivo permanente senza assicurarsi che non superi la tensione e la corrente consentite per l'apparecchiatura utilizzata. I componenti a sicurezza intrinseca sono gli unici che possono essere lavorati mentre sono collegati alla rete elettrica in presenza di un'atmosfera infiammabile. L'apparecchiatura di prova deve avere i valori nominali

corretti. Sostituire i componenti solo con quelli specificati dal produttore. Altri componenti possono causare l'accensione del refrigerante nell'atmosfera a causa di una perdita.

11. Cablaggio

Verificare che il cablaggio non sia soggetto a usura, corrosione, pressione eccessiva, urti, bordi taglienti o altri effetti ambientali dannosi. Il test deve tenere conto anche degli effetti dell'invecchiamento o delle vibrazioni continue provenienti da fonti quali compressori o ventilatori.

12. Rilevamento di refrigeranti infiammabili

Per la ricerca o il rilevamento di perdite di refrigerante non si devono utilizzare in nessun caso fonti di accensione potenziali. Non si deve utilizzare una lampada alogena (o qualsiasi altro dispositivo di ricerca che utilizzi fiamme libere).

13. Metodi di rilevamento delle perdite

I seguenti metodi di rilevamento delle perdite sono considerati accettabili per i sistemi contenenti refrigeranti infiammabili.

I rilevatori elettronici di perdite devono essere utilizzati per rilevare i refrigeranti infiammabili, ma la loro sensibilità potrebbe non essere sufficiente o potrebbe essere necessario ricalibrarli.

(L'apparecchiatura di rilevamento deve essere calibrata in un'area priva di refrigerante). Assicurarsi che il rilevatore di perdite non sia una potenziale fonte di accensione e che sia adatto al refrigerante utilizzato. L'apparecchiatura di rilevamento delle perdite deve essere impostata su una percentuale del limite inferiore di esplosione e deve essere calibrata sul refrigerante utilizzato e deve essere confermata la percentuale appropriata del gas (25% massimo).

I liquidi per il rilevamento delle perdite sono adatti all'uso con la maggior parte dei refrigeranti, ma è necessario evitare l'uso di detergenti contenenti cloro, poiché il cloro può reagire con il refrigerante e degradare le tubature in rame.

Se si sospetta una perdita, tutte le fiamme libere devono essere rimosse/estinte.

Se viene rilevata una perdita di refrigerante che richiede una brasatura, tutto il refrigerante deve essere recuperato dal sistema di refrigerazione o isolato (chiudendo le valvole) in una parte del sistema lontana dalla perdita. L'azoto privo di ossigeno deve essere spurgato nel sistema prima e durante il processo di brasatura.

14. Rimozione e drenaggio

Quando si interviene nel circuito del refrigerante per effettuare riparazioni o per qualsiasi altro motivo, è necessario utilizzare i metodi convenzionali. Tuttavia, è importante seguire sempre le migliori pratiche, poiché è necessario tenere conto dell'infiammabilità. La procedura da seguire è la seguente:

- Rimuovere il refrigerante
- Spurgare il circuito con gas inerte
- Sgonfiare il circuito
- Spurgare nuovamente con gas inerte
- Aprire il circuito mediante taglio o brasatura

La carica di refrigerante deve essere preparata nelle apposite bombole di preparazione. Il sistema deve essere "spurgato" con azoto privo di ossigeno per garantire la sicurezza dell'apparecchio. Questo processo può essere ripetuto più volte. A tale scopo non si deve utilizzare aria compressa o ossigeno.

Lo spurgo può essere effettuato immettendo nel vuoto del sistema azoto privo di ossigeno e continuando a riempire fino a raggiungere la pressione di esercizio, quindi rilasciando nell'atmosfera e infine aspirando nel vuoto. Questo processo deve essere ripetuto finché non c'è più refrigerante nel sistema. Una volta effettuato l'ultimo riempimento con azoto privo di ossigeno, il sistema deve essere portato a pressione atmosferica. Questa operazione è assolutamente necessaria se si devono eseguire lavori di saldatura sulle tubazioni. Assicurarsi che l'uscita della pompa del vuoto non sia vicina a fonti di accensione e che sia disponibile una ventilazione.

15. Processo di riempimento

Oltre alle procedure di riempimento convenzionali, è necessario seguire i seguenti requisiti:

- Assicurarsi che durante il riempimento dell'apparecchiatura non si verifichi alcuna contaminazione dei vari refrigeranti. I tubi o i cavi devono essere il più corti possibile per ridurre al minimo la quantità di refrigerante che contengono.
- Le bombole devono rimanere in posizione verticale.
- Assicurarsi che il sistema di refrigerazione sia collegato a terra prima di caricare il sistema con il refrigerante.
- Se non è già stato fatto, contrassegnare il sistema al termine della carica.
- È necessario prestare la massima attenzione a non sovraccaricare il sistema di refrigerazione.

Prima di ricaricare il sistema, la pressione deve essere testata con azoto privo di ossigeno. Al termine del riempimento, ma prima della messa in funzione, è necessario verificare la tenuta dell'impianto. Prima di lasciare il sito è necessario eseguire un test di controllo delle perdite.

16. Disattivazione

Prima di eseguire questa procedura, è necessario che il tecnico conosca a fondo l'apparecchiatura e i suoi dettagli. È uno standard raccomandato che tutti i refrigeranti siano ricondizionati in modo sicuro. Prima di eseguire la procedura, è necessario prelevare un campione di olio e di refrigerante, nel caso in cui sia necessaria un'analisi prima del riutilizzo del refrigerante recuperato. È necessario che l'alimentazione elettrica sia disponibile prima di iniziare l'operazione.

- a) Familiarizzare con l'apparecchiatura e il suo funzionamento.
- b) Disconnettere elettricamente l'impianto.
- c) Prima di eseguire l'operazione, accertarsi che siano disponibili
 - che siano disponibili attrezzature per la movimentazione meccanica; se necessario, anche per la movimentazione delle bombole di refrigerante;
 - che i dispositivi di protezione individuale siano disponibili e indossati correttamente;
 - che l'operazione di ricondizionamento sia supervisionata in ogni momento da una persona competente;
 - che l'apparecchiatura di ritrattamento e le bombole siano conformi agli standard applicabili.
- d) Se possibile, mettere sotto vuoto il sistema del refrigerante.
- e) Se non è possibile fare il vuoto, creare un collettore in modo che il refrigerante possa essere rimosso dalle varie parti del sistema.
- f) Assicurarsi che la bombola sia diritta e stabile.
- g) Avviare il sistema di condizionamento e farlo funzionare secondo le istruzioni del produttore.
- h) Non riempire eccessivamente le bombole (non più dell'80% della capacità di riempimento del liquido).
- i) Non superare la pressione massima di esercizio della bombola, nemmeno temporaneamente.
- j) Quando le bombole sono state caricate correttamente e il processo è terminato, assicurarsi che le bombole e l'apparecchiatura siano immediatamente rimosse dal sito e che tutte le valvole di intercettazione dell'apparecchiatura siano chiuse.
- k) Il refrigerante ricondizionato non deve essere caricato in altri sistemi di refrigerazione se non è stato pulito e testato.

17. Etichettatura

L'apparecchiatura deve essere etichettata per indicare che è stata messa fuori servizio e che il refrigerante è stato scaricato. L'etichettatura deve essere datata e firmata. Assicurarsi che sull'apparecchiatura sia presente una marcatura che indichi che l'apparecchiatura contiene refrigerante infiammabile.

18. Ricondizionamento

Quando si rimuove il refrigerante da un sistema, sia per la manutenzione che per lo smantellamento, si raccomanda la prassi standard di rimuovere tutto il refrigerante in modo sicuro. Quando si trasferisce il refrigerante nelle bombole, assicurarsi che vengano utilizzate solo bombole idonee per il ricondizionamento del refrigerante. Assicurarsi che sia disponibile il numero corretto di bombole per contenere la quantità totale di refrigerante. Tutte le bombole utilizzate devono essere idonee ed etichettate per il refrigerante ricondizionato (ad esempio, bombole speciali per il refrigerante ricondizionato). Le bombole devono essere dotate di una valvola di sovrappressione e di una valvola di intercettazione collegata e devono essere in buone condizioni di funzionamento. Le bombole di ricondizionamento vuote devono essere depressurizzate e, se possibile, raffreddate prima del ricondizionamento.

L'impianto di ricondizionamento deve essere in buono stato di funzionamento, con istruzioni appropriate sull'attrezzatura e deve essere adatto al ricondizionamento di refrigeranti infiammabili. Inoltre, deve essere disponibile un set di bilance calibrate in buono stato di funzionamento. I tubi flessibili devono essere completi di raccordi senza perdite e con scollegamento adeguato. Prima di utilizzare il ricondizionatore, verificare che sia in buone condizioni di funzionamento, che sia stato sottoposto a una manutenzione adeguata e che tutti i componenti elettrici associati siano sigillati per evitare l'accensione in caso di perdita di refrigerante. In caso di dubbio, contattare il produttore. Il refrigerante ricondizionato deve essere restituito al fornitore del refrigerante nella bombola di ricondizionamento corretta e deve essere predisposta la relativa prova di smaltimento. Non mescolare i refrigeranti nelle unità di rigenerazione e soprattutto non nelle bombole.

Se il compressore o gli oli del compressore devono essere rimossi, assicurarsi che siano stati evacuati a un livello accettabile per garantire che non rimanga refrigerante infiammabile nel lubrificante. L'evacuazione deve essere effettuata prima di restituire il compressore al fornitore. Per accelerare questo processo è possibile utilizzare solo il riscaldamento elettrico dell'alloggiamento del compressore. Se l'olio viene drenato da un sistema, l'operazione deve essere eseguita in modo sicuro.

19. Componenti elettrici

I componenti elettrici che possono generare archi o scintille e che non sono considerati fonti di accensione ai sensi del punto 22.116.1 (b), (c), (d) o (f) possono essere sostituiti solo con parti specificate dal produttore dell'apparecchio. La sostituzione con altre parti può provocare l'accensione del refrigerante in caso di perdite.

Descrizione delle parti del dispositivo:

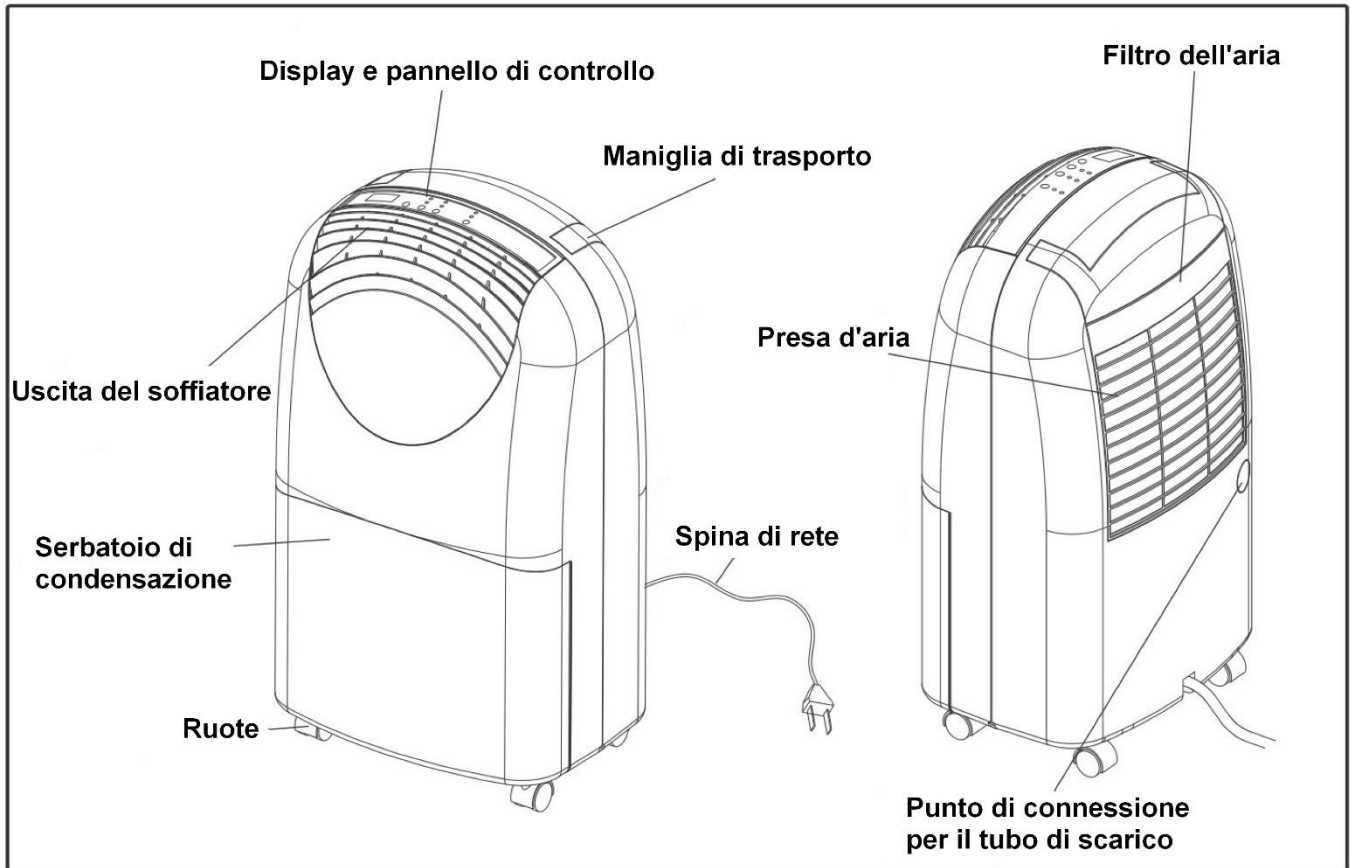

Descrizione funzionale:

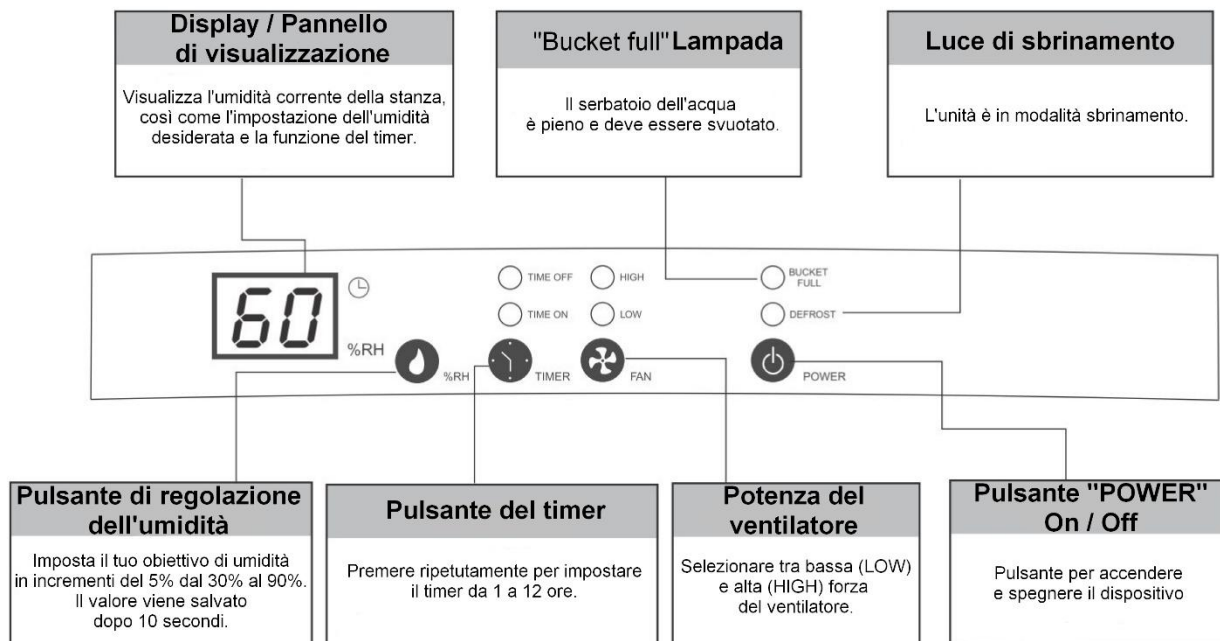

Istruzioni per l'uso:

1. Commissioning

- 1.1. Inserire correttamente la spina di alimentazione nella presa di corrente.
- 1.2. Controllare che il serbatoio della condensa sia correttamente posizionato nel deumidificatore. (Quando si usa il deumidificatore per la prima volta, è possibile che la spia "serbatoio della condensa pieno" sia accesa. Basta estrarre brevemente il serbatoio della condensa e poi rimetterlo dentro e si è pronti a partire).
- 1.3. Accendere il dispositivo con l'interruttore di funzionamento (Power). Ora premete il pulsante di regolazione dell'umidità e impostate l'umidità desiderata. Il valore target del 30% di umidità corrisponde effettivamente al funzionamento continuo! Il valore impostato deve essere inferiore all'umidità corrente della stanza perché l'unità deumidifichi. Se il vostro valore è superiore all'umidità corrente della stanza, il ventilatore funziona per 3 minuti e poi l'unità si spegne. Se l'umidità del locale sale oltre il valore impostato, l'apparecchio riprende automaticamente il funzionamento di deumidificazione.
- 1.4. Usare il pulsante "FAN" per selezionare tra una forza del ventilatore / circolazione dell'aria bassa e alta.
- 1.5. Se si desidera attivare/utilizzare la funzione del timer (funzione per determinare il tempo rimanente o funzione per specificare un'ora di inizio), premere il pulsante TIMER.

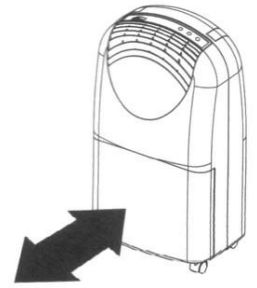

Determinazione del tempo di funzionamento rimanente: Premere il pulsante TIMER durante il funzionamento per selezionare il tempo di funzionamento rimanente desiderato del deumidificatore. (Si può selezionare un valore tra 1 e 12 ore). Trascorso questo tempo di funzionamento selezionato, l'apparecchio si spegne automaticamente.

Determinazione dell'ora di inizio: Quando il deumidificatore è spento, premere il pulsante TIMER per selezionare l'ora di inizio desiderata. (Si può selezionare un valore tra 1 e 12 ore). Trascorso questo tempo selezionato, l'apparecchio si accende automaticamente (con le ultime impostazioni utilizzate, a condizione che la spina di rete non sia stata scollegata nel frattempo).

2. Svuotare il serbatoio di raccolta / Quando la spia "Bucket Full" è accesa

Quando il serbatoio della condensa è pieno, la luce di segnalazione si accende e il deumidificatore ferma automaticamente la sua operazione di deumidificazione. Rimuovere il serbatoio della condensa e svuotarlo. Dopo aver rimesso ordinatamente il serbatoio della condensa nell'apparecchio, l'operazione di deumidificazione ricomincia automaticamente.



3. Collegare un tubo flessibile

- 3.1. Avrete bisogno di un tubo di plastica da 1/2 pollice.
- 3.2. Rimuovere brevemente il serbatoio della condensa e spingere fuori la copertura di plastica preforata (punto di collegamento per il tubo di scarico) con un grosso cacciavite.
- 3.3. Far passare il tubo di plastica attraverso l'apertura posteriore e poi collegarlo al rubinetto del gocciolatoio (vedere gli schemi qui sotto). Poi spingere il serbatoio della condensa ordinatamente all'interno dell'apparecchio.

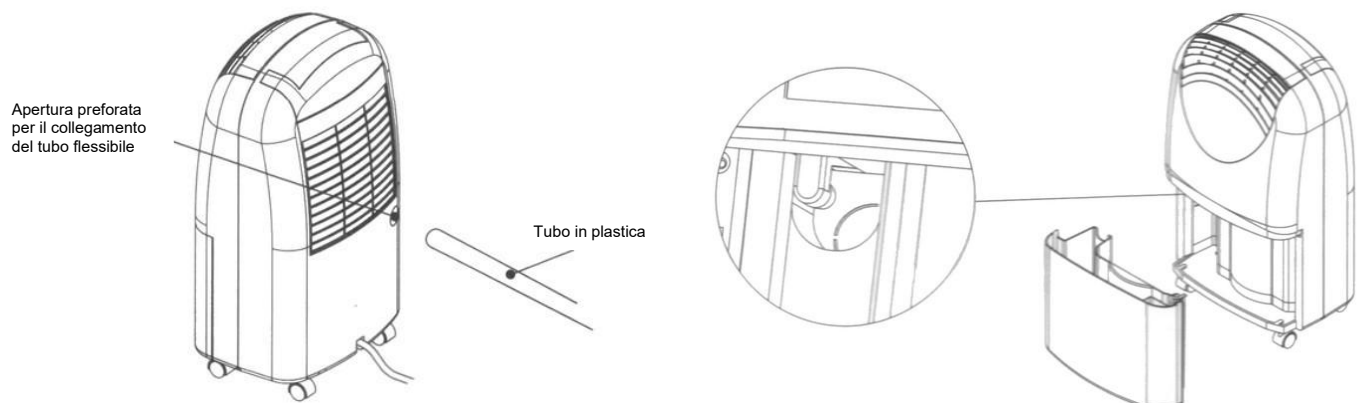

Apertura preforata per il collegamento del tubo flessibile

Tubo in plastica

3.4. Drenaggio corretto dell'acqua di condensa con il collegamento del tubo flessibile! Assicurarsi che il tubo abbia sempre una leggera pendenza verso il basso (vedere i diagrammi seguenti).

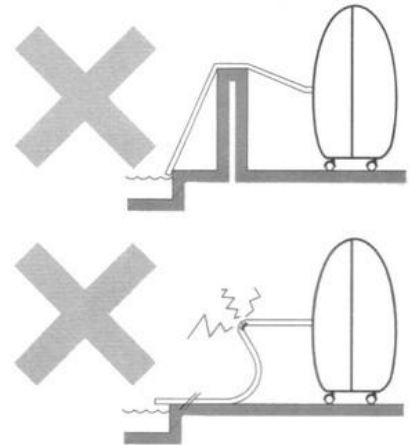
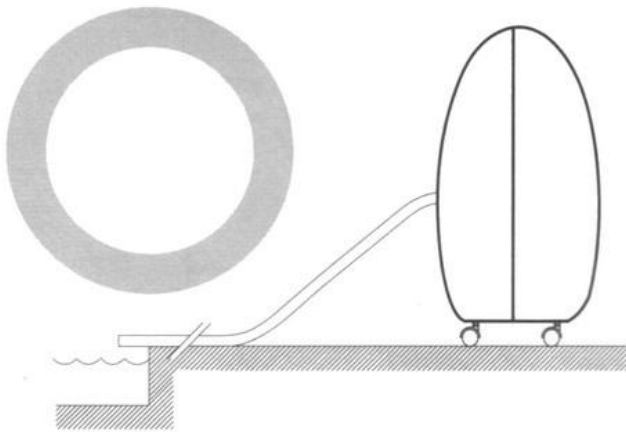

4. Altre istruzioni operative

- 4.1. Non staccare la spina tirando il cavo di alimentazione!
- 4.2. Non usare spray per insetti, olio, vernice, ecc. vicino al deumidificatore. Questo può causare danni all'unità o addirittura un incendio!
- 4.3. Non posizionare l'apparecchio su superfici inclinate o irregolari!
- 4.4. Si prega di mantenere sempre una distanza di circa 20 cm dal muro per evitare un possibile surriscaldamento dell'apparecchio. Inoltre, si prega di garantire una distanza di circa 50 cm verso l'alto quando si asciuga il bucato!
- 4.5. Per un funzionamento efficace ed economico della deumidificazione, si prega di chiudere tutte le porte e le finestre nella stanza del deumidificatore!
- 4.6. Si prega di tenere il dispositivo lontano da fonti di calore!
- 4.7. Tenere sempre il dispositivo in posizione corretta ed eretta

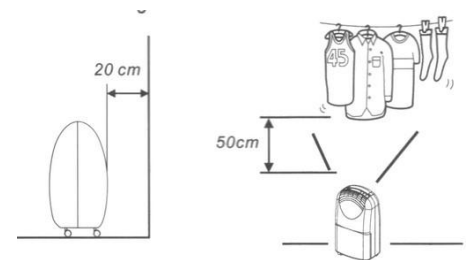
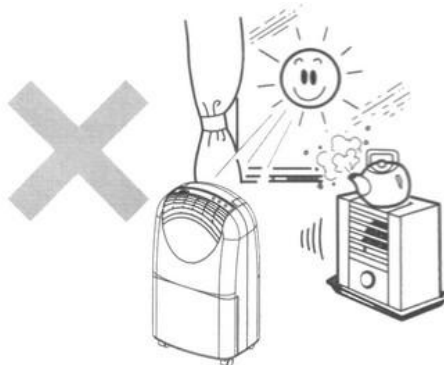
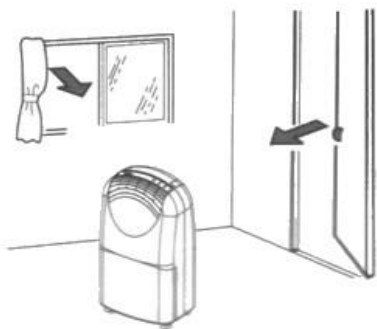
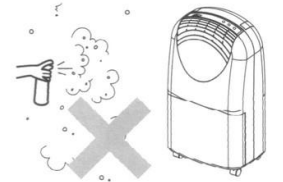
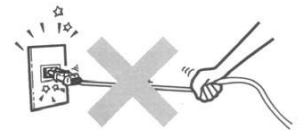

5. Pulizia

5.1 Pulizia dell'alloggiamento

- Si prega di scollegare il deumidificatore dalla rete elettrica prima della pulizia.
- Usa solo detersivi delicati per pulire il tuo deumidificatore.
- Non spruzzare MAI il deumidificatore (per esempio con acqua o simili).

5.2 Pulizia del filtro dell'aria

Il filtro dell'aria filtra lanugine, capelli e polvere grossolana. Il filtro dell'aria assicura che si depositi meno polvere sulle alette di raffreddamento, garantendo così una maggiore efficienza.

- Pulire sempre il filtro quando si può supporre che l'aspirazione dell'aria sia ridotta dal filtro dell'aria sporco!
- Piegare la maniglia di trasporto verso l'alto e poi rimuovere il filtro dell'aria, verso l'alto, dal suo supporto.
- È meglio pulire il filtro dell'aria con attenzione sotto acqua tiepida o con un aspirapolvere poco regolato (potenza di aspirazione).
- Spingere il filtro dell'aria pulito di nuovo nel suo supporto dall'alto - FATTO.

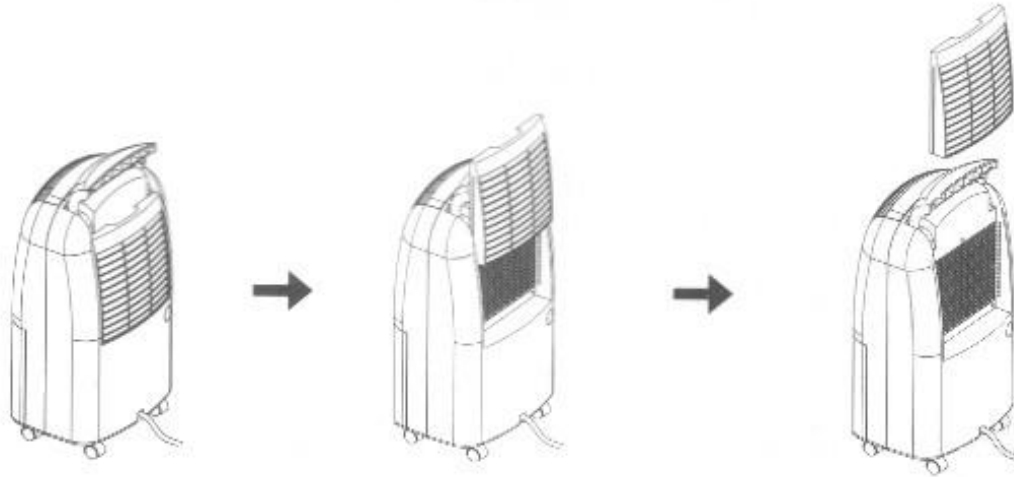

Dati tecnici:

Nome del modello:	WDH-520EB
Tensione:	220 ~ 240V / 50Hz
Max. Consumo energetico:	505 W
Compressore:	Compressore rotativo
Capacità di deumidificazione (ottimale):	25 ltr. /giorno (35°C / 90% r.h.)
Capacità di deumidificazione (standard):	20 ltr. /giorno (30°C / 80% r.h.)
Serbatoio di condensazione:	Circa 5 litri
Refrigerante:	R290 (115 g)
Classe di protezione:	IPX0
Dimensione (H/W/D):	621 x 345 x 261 mm
Peso:	13 kg
Gamma di utilizzo:	5°C ~ 32°C

Risoluzione dei problemi:

L'unità non deumidifica abbastanza / Si accumula troppo poca acqua nel serbatoio di condensazione

Ricordate che l'obiettivo primario non è quello di guadagnare più acqua di condensa possibile, ma di asciugare e/o mantenere l'aria della stanza o i soffitti, le pareti e l'inventario asciutti!

Inoltre, ricordate che il deumidificatore può rimuovere l'umidità solo dall'aria e solo indirettamente dai materiali. A seconda delle condizioni dei soffitti, delle pareti e degli infissi, possono passare diverse settimane prima che abbiano rilasciato l'umidità immagazzinata di nuovo nell'aria! Per questo motivo, si consiglia anche, se si utilizza il proprio misuratore di umidità (igrometro), di posizionarlo il più liberamente possibile e un po' lontano da pareti e soffitti, perché altrimenti il valore di umidità determinato dell'aria della stanza viene falsificato!

Come per tutti i deumidificatori, le prestazioni di deumidificazione sono influenzate in modo decisivo dai seguenti fattori:

A) contenuto di umidità dell'aria della stanza e B) calore/temperatura nella stanza.

Quindi, per sicurezza, ecco un estratto della tabella di deumidificazione di DAUERBETRIEB:

35 gradi e <u>80% u.r.</u> = circa 22 litri	e al <u>90% di U.R.</u> = circa 25 litri	e al <u>60% di giri</u> = circa 13 litri
30 gradi e <u>80% u.r.</u> = circa 20 litri	e al <u>90% di U.R.</u> = circa 22 litri	e al <u>60% di giri</u> = circa 11 litri
20 gradi e <u>80% u.r.</u> = circa 11 litri	e al <u>90% di U.R.</u> = circa 14 litri	e al <u>60% di giri</u> = circa 7 litri
15 gradi e <u>80% u.r.</u> = circa 9 litri	e al <u>90% di U.R.</u> = circa 11 litri	e al <u>60% di giri</u> = circa 5 litri
10 gradi e <u>80% u.r.</u> = circa 6 litri	e al <u>90% di U.R.</u> = circa 8 litri	e al <u>60% di giri</u> = circa 4 litri
5 gradi e <u>80% u.r.</u> = circa 5 litri	e al <u>90% di U.R.</u> = circa 6 litri	e al <u>60% di giri</u> = circa 3 litri

Tutti i dati sono approssimativi al giorno (tolleranza di fluttuazione) con una misurazione direttamente all'ingresso del dispositivo e naturalmente questi valori sono validi solo con temperatura e umidità costanti!

Il dispositivo tintinna o fa rumori di funzionamento

I rumori di funzionamento sono per lo più causati dall'unità del filtro dell'aria. Le chiediamo gentilmente di rimuovere una volta il filtro dell'aria e di verificare se i rumori di funzionamento sono ancora presenti nella stessa misura?

Una posizione sfavorevole del deumidificatore è spesso la causa di rumori più forti. Provate a cambiare un po' la posizione, perché i rumori di corsa spariranno per lo più. Un funzionamento ottimale e particolarmente silenzioso può essere ottenuto se il deumidificatore viene posizionato su un pezzo di tappeto, uno zerbino o simile durante il funzionamento! (Pavimenti in pietra, piastrelle, laminato o parquet, invece, aumentano il rumore di funzionamento del deumidificatore).

Il dispositivo perde o l'acqua fuoriesce

In questo contesto, vorremmo fornirvi le seguenti informazioni:

Una "perdita" sul tuo deumidificatore è effettivamente impossibile, a meno che il telaio principale non sia rotto e naturalmente una cosa del genere può essere esclusa senza forza.

Se l'acqua fuoriesce ancora, allora la condensa proviene probabilmente dallo "scarico di emergenza", che si trova dietro il serbatoio di raccolta in alto a destra in una piccola rientranza triangolare. La ragione di ciò è che il normale scarico è impedito.

Questo può avere le seguenti cause:

1. La causa più comune è una leggera sporcizia nella vaschetta di raccolta o nello scarico di sinistra (ad esempio a causa di insetti morti, sporcizia o simili) e quindi la condensa non può defluire normalmente. A questo proposito, controllate una volta lo scarico di sinistra o scuotete brevemente l'unità in posizione capovolta. Assicuratevi di aspettare almeno 4 ore prima di riaccendere l'apparecchio!
2. Il dispositivo non ha un supporto dritto.
3. Può essere che solo un grosso pezzo di ghiaccio si sia staccato dalle alette di raffreddamento del vostro deumidificatore e questo porta a un blocco a breve termine. Si consiglia quindi di scollegare completamente l'unità dall'alimentazione per un giorno e poi l'unità non dovrebbe più "perdere".

Elenco dei codici di errore

Codice di errore	Significato del codice	Soluzione
E1	Cortocircuito/interruzione sul sensore di temperatura	Sostituire il sensore di temperatura
E2	Cortocircuito/interruzione sul sensore in rame	Sostituire il sensore in rame
E3	Cortocircuito/interruzione sul sensore di umidità	Sostituire il sensore di umidità
E5	Errore del chip sulla scheda madre	Sostituire la scheda madre

Per risolvere il problema e riparare il guasto, contattare un tecnico specializzato!

Altro:

Dichiarazione di garanzia:

A prescindere dai diritti di garanzia previsti dalla legge, il produttore concede una garanzia secondo le leggi del vostro paese, ma almeno 1 anno (in Germania 2 anni per i privati). L'inizio della garanzia è la data di vendita del dispositivo all'utente finale. La garanzia copre solo i difetti che sono dovuti a materiale o difetti di fabbricazione.

sono.

Le riparazioni in garanzia possono essere effettuate solo da un centro di assistenza autorizzato. A

Per fare la vostra richiesta di garanzia, vi preghiamo di allegare lo scontrino originale (con la data di vendita).

Sono esclusi dalla garanzia:

- Normale usura
- Uso improprio, come il sovraccarico del dispositivo o accessori non approvati.
- Danni dovuti a influenze esterne, uso della forza o di oggetti estranei
- Danni causati dall'inosservanza delle istruzioni per l'uso, ad esempio il collegamento alla tensione di rete sbagliata o l'inosservanza delle istruzioni di montaggio.
- Apparecchiature completamente o parzialmente smontate

Conformità:

Il deumidificatore è stato testato e prodotto in proprio e/o in parti di esso secondo i seguenti standard (di sicurezza):

TÜV Rheinland "GS" testato, e naturalmente con conformità CE e conformità EMC.

Sicurezza testata secondo: EN 60335-2-40:2003+A11:2004+A12:2005+A1:2006+A2:2009+A13:2012
EN 60335-1:2012+A11:2014+A13:2017+A1:2019+A14:2019+A15:2021
EN 62233:2008
AfPS GS 2019:01 PAK
EK1 527-12 Rev.2

CE (LVD) Conformità testata secondo: EN 60335-2-40:2003+A11:2004+A12:2005+A1:2006+A2:2009+A13:2012
EN 60335-1:2012+A11:2014+A13:2017+A1:2009+A14:2019+A2:2019
+A15:2021
EN 62233:2008

Conformità EMC testata secondo: EN IEC 55014-1:2021
EN IEC 55014-2:2021
EN IEC 61000-3-2:2019+A1
EN 61000-3-3:2013+A1+A2

Corretto smaltimento di questo prodotto:



All'interno dell'UE, questo simbolo indica che questo prodotto non deve essere smaltito con altri rifiuti domestici. Le apparecchiature di scarto contengono preziosi materiali riciclabili che dovrebbero essere riciclati. Inoltre, l'ambiente o la salute umana non devono essere danneggiati dallo smaltimento incontrollato dei rifiuti. Pertanto, si prega di smaltire i vecchi dispositivi attraverso sistemi di raccolta adeguati o di inviare il dispositivo per lo smaltimento al luogo in cui è stato acquistato. Poi riciclano il dispositivo.

Vi auguriamo molto piacere con questo dispositivo

La vostra Aktobis AG

Conservare queste istruzioni per l'uso in un luogo sicuro!

