

Deumidificatore WDH-214US

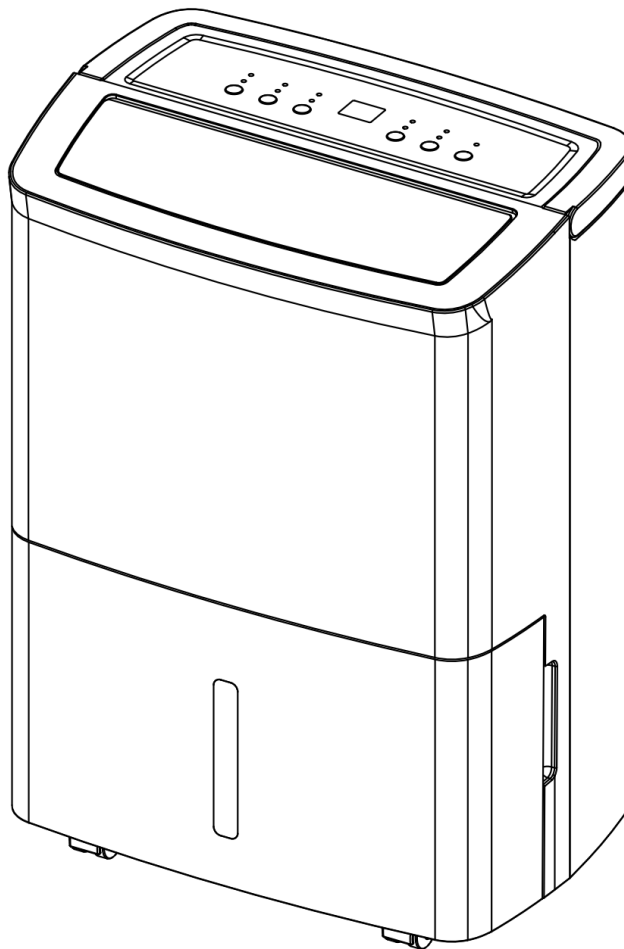

Gentile cliente,

Avete scelto un prodotto di alta qualità. Ecco alcuni consigli che vi aiuteranno a godervi questo prodotto:

Dopo il trasporto:

Poiché l'apparecchio funziona con il refrigerante, a volte il trasporto può avvenire in modo improprio, nonostante l'accurata etichettatura sull'imballaggio. Vi chiediamo pertanto di lasciare l'apparecchio in posizione verticale per almeno 4 ore per consentire al refrigerante di depositarsi correttamente nell'apparecchio.

In caso di problemi:

Ci auguriamo che l'apparecchio soddisfi le vostre aspettative! Se, nonostante la massima cura, dovessero esserci dei motivi di reclamo, vi preghiamo di contattarci brevemente, poiché ci teniamo molto alla vostra soddisfazione e vorremmo chiarire ogni malinteso.

Durante la prima operazione:

Attenzione: Verificare che il tappo di chiusura (per l'utilizzo del contenitore di raccolta), situato sul retro dell'apparecchio, sia ben avvitato! In caso contrario, l'acqua potrebbe fuoriuscire da sotto l'apparecchio.

Quando le tubature interne entrano per la prima volta in contatto con l'umidità, possono essere necessarie fino a circa 3 ore perché il liquido si raccolga nel contenitore di raccolta, a seconda dell'umidità dell'ambiente.

Tempo di avvio/ritardo:

Per proteggere il compressore, questo non si riaccende subito dopo che l'apparecchio ha smesso di funzionare o dopo un'interruzione del funzionamento (ad esempio, lo svuotamento del serbatoio della condensa). Il compressore si trova inizialmente in una cosiddetta "modalità di protezione" per circa 3 minuti, in cui funziona solo la ventola prima che il compressore si riaccenda.

Umidità ambientale e prestazioni di deumidificazione:

Se si desidera verificare l'umidità dell'ambiente e le relative prestazioni di deumidificazione con un proprio misuratore di umidità (igrometro), assicurarsi che questo misuratore di umidità non sia attaccato a una parete, in quanto ciò falserebbe il reale contenuto di umidità dell'aria dell'ambiente. Vedere anche le spiegazioni alla voce Risoluzione dei problemi!

Importanti istruzioni di sicurezza:

- Per la messa in funzione, l'uso e la pulizia dell'apparecchio, attenersi scrupolosamente alle istruzioni per l'uso e leggerle con molta attenzione !
- Sorvegliare il deumidificatore quando i bambini si trovano nelle vicinanze dell'apparecchio !
- Prestare attenzione all'elettricità, non entrare mai nell'apparecchio con oggetti o inserirli!
- Non appoggiare alcun oggetto sul deumidificatore !
- Non ostruire le feritoie di scarico dell'aria dell'apparecchio e assicurarsi che vi sia spazio sufficiente intorno al ventilatore !
- Assicurarsi che l'apparecchio disponga di un'alimentazione d'aria sufficiente, altrimenti ciò può comportare una riduzione delle prestazioni e, nel peggiore dei casi, un surriscaldamento e/o un incendio !
- Assicurarsi che l'umidità non raggiunga l'impianto elettrico dell'apparecchio !
- Utilizzare esclusivamente la tensione consigliata per il funzionamento dell'apparecchio !
- Assicurarsi che il cavo di alimentazione sia aperto (slegato) prima di collegarlo alla presa !
- Prima di utilizzare l'apparecchio, accertarsi che la spina sia pulita e collegata correttamente alla presa di corrente !
- In caso di problemi o danni, contattare immediatamente il produttore e non ripararli mai da soli!
- Non toccare mai la spina o la presa con le mani bagnate !
- Non utilizzare prese multiple per il funzionamento del deumidificatore !
- Non riparare da soli i cavi difettosi o danneggiati dell'apparecchio, per non incorrere in una grave scossa elettrica !
- Assicurarsi che le sostanze altamente infiammabili (ad es. gas/oli ecc.) non si trovino mai nelle vicinanze dell'apparecchio !
- L'apparecchio è destinato esclusivamente all'uso interno. Non deve essere utilizzato in una lavanderia !
- Se non si utilizza l'apparecchio per un periodo di tempo prolungato, spegnerlo e staccare la spina dalla rete elettrica !
- L'apparecchio deve essere conservato in un locale ben ventilato, le cui dimensioni corrispondono alla superficie del locale indicata per il funzionamento.
- Questo apparecchio può essere utilizzato da bambini a partire dagli 8 anni di età, a condizione che siano stati sorvegliati o istruiti sull'uso dell'apparecchio in modo sicuro e che ne comprendano i pericoli. La pulizia e la manutenzione da parte dell'utente non devono essere eseguite da bambini che non abbiano almeno 8 anni e non siano sorvegliati. L'apparecchio e il suo cavo di collegamento devono essere tenuti lontani dai bambini di età inferiore agli 8 anni.
- Non apportare modifiche al dispositivo !
- Il deumidificatore non deve essere messo in funzione o conservato in un locale con altri apparecchi a combustione/riscaldamento !

Spegnere immediatamente l'apparecchio e scollegarlo dalla rete elettrica se si riscontrano problemi! In questo caso, rivolgersi a un tecnico specializzato e non tentare di riparare l'apparecchio da soli !

Esempi: La ventola non funziona durante il funzionamento, il fusibile è bruciato o il compressore emette un forte rumore.

Importanti istruzioni operative e di sicurezza relative al refrigerante R290 contenuto in questo apparecchio:

(Leggere attentamente queste istruzioni e rispettarle prima di utilizzare l'apparecchio).

- Il gas refrigerante R290 è conforme alle normative ambientali europee.
- L'apparecchio funziona con il refrigerante R290. Questo refrigerante è altamente infiammabile e potenzialmente esplosivo se non vengono rispettate le istruzioni di sicurezza !
- L'apparecchio contiene 0,065 kg di refrigerante R290 - la carica massima autorizzata di refrigerante R290 per i deumidificatori è di 0,3 kg !
- La circolazione minima dell'aria a bassa velocità è di 98 m³/h, ad alta velocità di 115 m³/h !
- L'apparecchio deve essere immagazzinato in un locale privo di fonti di accensione continuamente in funzione (ad esempio fiamme libere, un apparecchio a gas o un riscaldatore elettrico in funzione).
- Proteggere l'apparecchio e soprattutto le parti interne da danni o fiamme/calore !
- Si noti che il refrigerante è inodore e quindi una perdita non può essere rilevata immediatamente dall'odore !
- Se il refrigerante fuoriesce, può incendiarsi o esplodere, soprattutto in locali poco ventilati e in presenza di calore elevato, scintille o fiamme !
- Assicurarsi che l'uscita dell'aria di scarico sia sempre sicura e non sia ostruita da altri oggetti !
- L'apparecchio deve essere installato, utilizzato e immagazzinato in un locale di almeno 4 metri !
- Imballare con cura il dispositivo quando non lo si utilizza più e proteggerlo da eventuali danni ! Fare attenzione quando si ripone il dispositivo per evitare guasti meccanici.
- Durante la pulizia, procedere rigorosamente secondo le istruzioni del produttore e non utilizzare fonti di calore aggiuntive per accelerare il processo di sbrinamento dell'apparecchio !
- Non intervenire mai personalmente sul circuito di raffreddamento o su parti contenenti refrigerante !
- Solo le persone autorizzate e certificate da un ente accreditato per la manipolazione dei refrigeranti devono intervenire sul circuito del refrigerante.
- Se il cavo di collegamento alla rete di questo apparecchio è danneggiato, deve essere sostituito dal produttore o dal suo servizio clienti o da una persona altrettanto qualificata, per evitare rischi.
- L'apparecchio deve essere installato in conformità alle norme nazionali di installazione.
- Non utilizzare oggetti diversi da quelli autorizzati dal produttore per accelerare il processo di sbrinamento.
- Non forare o bruciare.

Questo apparecchio ha parti che non devono essere sostituite o riparate !

Il refrigerante non può essere rinnovato o sostituito !

Non eseguire personalmente riparazioni o modifiche all'apparecchio !

I lavori di manutenzione e riparazione che richiedono l'assistenza di altre persone qualificate devono essere eseguiti sotto la supervisione di specialisti nell'uso di refrigeranti infiammabili !!!

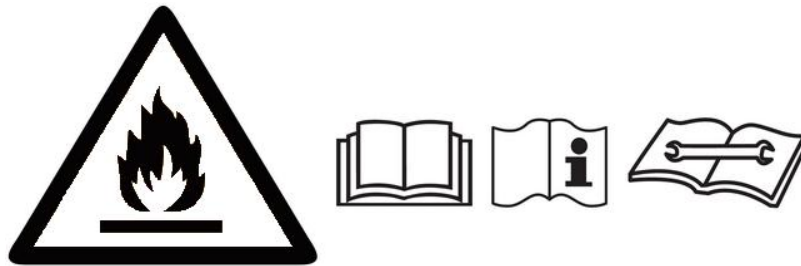

Importanti istruzioni di sicurezza per la riparazione di un apparecchio con refrigerante R290:

1. Controllare l'ambiente

Prima di iniziare a lavorare su impianti che contengono refrigeranti infiammabili, è necessario effettuare controlli di sicurezza per garantire che il rischio di accensione sia ridotto al minimo. Durante la riparazione dell'impianto di refrigerazione, prima di eseguire qualsiasi intervento sull'impianto è necessario osservare e rispettare le seguenti precauzioni di sicurezza.

Procedura

Il lavoro deve essere eseguito in modo controllato per ridurre al minimo il rischio di presenza di gas o vapori infiammabili durante il lavoro.

2. Area di lavoro generale

Tutto il personale addetto alla manutenzione e le altre persone presenti nelle vicinanze devono essere istruiti sul tipo di lavoro da svolgere. Si deve evitare di lavorare in spazi ristretti. L'area circostante la zona di lavoro deve essere delimitata. Assicurarsi che le condizioni dell'area di lavoro siano state rese sicure controllando il materiale infiammabile.

3. Verificare la presenza di refrigeranti

L'area deve essere controllata con un rilevatore di refrigeranti adatto prima e durante il lavoro per garantire che il tecnico sia consapevole di possibili atmosfere infiammabili. Assicurarsi che il rilevatore di refrigeranti utilizzato sia idoneo a lavorare con refrigeranti infiammabili, ad esempio non scintillante, adeguatamente sigillato e a sicurezza intrinseca.

4. Presenza di un estintore

Se si devono eseguire lavori a caldo sull'apparecchiatura refrigerante o sulle parti associate, è necessario avere a disposizione un'attrezzatura antincendio adeguata. Assicurarsi che un estintore a polvere secca o un estintore a CO₂ sia nelle vicinanze.

5. Nessuna fonte di accensione

Le persone che eseguono lavori in relazione a un sistema di refrigerazione che comportano l'esposizione a tubazioni che contengono o hanno contenuto refrigeranti infiammabili devono utilizzare le fonti di accensione in modo tale che non possano causare un rischio di incendio o di esplosione. Tutte le possibili fonti di accensione, compreso il fumo di sigaretta, devono essere tenute sufficientemente lontane dal luogo di installazione, riparazione e smaltimento durante il quale il refrigerante infiammabile può essere rilasciato nell'area circostante. Prima del lavoro, l'area intorno all'apparecchiatura deve essere ispezionata per garantire che non vi siano pericoli di infiammabilità o rischi di accensione. Devono essere apposti cartelli "Vietato fumare".

6. Area ventilata

Assicurarsi che l'area di lavoro sia all'aperto o che sia sufficientemente ventilata prima di intervenire sull'impianto o di eseguire lavori a caldo. È necessario garantire un'adeguata ventilazione per tutta la durata dei lavori da eseguire. La ventilazione deve disperdere in modo sicuro il refrigerante rilasciato e preferibilmente scaricarlo all'esterno nell'atmosfera.

7. Collaudo dell'apparecchiatura refrigerante

Se si sostituiscono componenti elettrici, questi devono essere adatti allo scopo e avere le specifiche corrette. Le linee guida del produttore per la manutenzione e la riparazione devono essere sempre rispettate e seguite. In caso di dubbio, contattare l'ufficio tecnico del produttore per ottenere assistenza.

Le seguenti prove devono essere applicate agli impianti contenenti refrigeranti infiammabili:

- La quantità di riempimento è conforme alle dimensioni del locale in cui sono installate le parti contenenti il refrigerante;
- L'apparecchiatura di ventilazione e le uscite di ventilazione funzionano correttamente e non sono bloccate.
bloccato.

8. Collaudo di dispositivi elettrici

Prima di procedere alla riparazione e alla manutenzione dei componenti elettrici, è necessario eseguire controlli e verifiche preliminari di sicurezza sui componenti stessi. In presenza di un difetto che potrebbe compromettere la sicurezza, l'apparecchio non deve essere collegato alla rete elettrica finché il difetto non è stato eliminato. Se il difetto non può essere eliminato immediatamente ma il funzionamento deve continuare, è necessario trovare una soluzione temporanea adeguata. Questa deve essere comunicata al proprietario dell'apparecchiatura in modo che tutte le parti interessate ne siano informate.

I controlli preliminari di sicurezza devono comprendere

I condensatori devono essere scaricati; questa operazione deve essere eseguita in modo sicuro per evitare la possibilità di scintille.

Durante il riempimento, il ripristino o il lavaggio dell'impianto non devono essere esposti componenti e cablaggi sotto tensione. Continuità del collegamento a terra.

9. Riparazione di componenti ermeticamente sigillati

Durante la riparazione di componenti ermeticamente sigillati, è necessario scollegare l'alimentazione dell'apparecchio prima di rimuovere i coperchi sigillati, ecc. Se durante la manutenzione è indispensabile alimentare l'apparecchio, è necessario predisporre un sistema permanente di rilevamento delle perdite per segnalare una situazione potenzialmente pericolosa. È necessario prestare particolare attenzione al seguente punto per garantire che, durante gli interventi sui componenti elettrici, l'involucro non venga modificato in modo tale da compromettere il grado di protezione. Ciò include danni ai cavi, un numero eccessivo di connessioni, terminali non conformi alle specifiche originali, danni alle guarnizioni, montaggio improprio delle viti di tenuta, ecc. Assicurarsi che l'apparecchio sia montato in modo sicuro. Assicurarsi che le guarnizioni o il materiale di tenuta non siano così usurati da non servire più a prevenire l'ingresso di atmosfere infiammabili. Le parti di ricambio devono essere conformi alle specifiche del produttore.

NOTA: L'uso di sigillanti al silicone può ostacolare l'efficacia di alcuni rilevatori di perdite. I componenti a sicurezza intrinseca non devono essere sigillati prima di intervenire su di essi.

10. Riparazione di componenti a sicurezza intrinseca

Non applicare al circuito un carico induttivo o capacitivo permanente senza assicurarsi che non superi la tensione e la corrente ammesse per l'apparecchiatura utilizzata. I componenti a sicurezza intrinseca sono gli unici che possono essere lavorati mentre sono collegati alla rete elettrica in presenza di un'atmosfera infiammabile. L'apparecchiatura di prova deve avere i valori nominali corretti. Sostituire i componenti solo con quelli specificati dal produttore. Altri componenti possono causare l'accensione del refrigerante nell'atmosfera a causa di una perdita.

11. Cablaggio

Verificare che il cablaggio non sia soggetto a usura, corrosione, pressione eccessiva, vibrazioni, spigoli vivi o altri effetti ambientali dannosi. Il test deve tenere conto anche degli effetti dell'invecchiamento o delle vibrazioni continue provenienti da fonti quali compressori o ventilatori.

12. Rilevamento di refrigeranti infiammabili

Durante la ricerca o l'individuazione di perdite di refrigerante non si devono utilizzare in nessun caso fonti di accensione potenziali. Non si deve utilizzare un faro alogeno (o qualsiasi altro dispositivo di ricerca che utilizzi fiamme libere).

13. Metodi di rilevamento delle perdite

I seguenti metodi di rilevamento delle perdite sono considerati accettabili per i sistemi contenenti refrigeranti infiammabili.

I rilevatori elettronici di perdite devono essere utilizzati per rilevare i refrigeranti infiammabili, ma la loro sensibilità potrebbe non essere sufficiente o potrebbe essere necessario ricalibrarli. (Le apparecchiature di rilevamento devono essere calibrate in un'area priva di refrigerante). Assicurarsi che il rilevatore di perdite non sia una potenziale fonte di accensione e che sia adatto al refrigerante utilizzato. L'apparecchiatura di rilevamento delle perdite deve essere impostata su una percentuale del limite inferiore di esplosione e deve essere calibrata sul refrigerante utilizzato e deve essere confermata la percentuale appropriata del gas (25% massimo).

I liquidi per il rilevamento delle perdite sono adatti all'uso con la maggior parte dei refrigeranti, ma è necessario evitare l'uso di detergenti contenenti cloro, poiché il cloro può reagire con il refrigerante e degradare le tubature in rame.

Se si sospetta una perdita, rimuovere/estinguere tutte le fiamme libere.

Se viene rilevata una perdita di refrigerante che richiede la brasatura, tutto il refrigerante deve essere recuperato dal sistema di raffreddamento o isolato (chiudendo le valvole) in una parte del sistema lontana dalla perdita. L'azoto privo di ossigeno deve quindi essere spurgato nel sistema prima e durante il processo di brasatura.

14. Rimozione e svuotamento

Se si interviene nel circuito del refrigerante per effettuare riparazioni o per qualsiasi altro motivo, è necessario utilizzare i metodi convenzionali. Tuttavia, è importante seguire sempre le migliori pratiche, poiché è necessario tenere conto dell'infiammabilità. Si consiglia di seguire la seguente procedura:

- Rimuovere il refrigerante
- Risciacquare il circuito con gas inerte
- Sgonfiare
- Risciacquare nuovamente con gas inerte
- Aprire il circuito tagliando o saldando

La carica di refrigerante deve essere preparata nelle bombole di preparazione corrette. Il sistema deve essere "spurgato" con azoto privo di ossigeno per garantire la sicurezza dell'apparecchio. Questo processo può essere ripetuto più volte. A tale scopo non si deve utilizzare aria compressa o ossigeno.

Lo spurgo può essere ottenuto intervenendo nel vuoto del sistema con azoto privo di ossigeno e continuando a riempire fino a raggiungere la pressione di esercizio, quindi rilasciando nell'atmosfera e infine aspirando nel vuoto. Questo processo deve essere ripetuto fino a quando non c'è più refrigerante nel sistema. Una volta effettuato l'ultimo riempimento con azoto privo di ossigeno, il sistema deve essere portato a pressione atmosferica. Questa operazione è assolutamente necessaria se si devono eseguire lavori di saldatura sulle tubazioni. Assicurarsi che l'uscita della pompa del vuoto non si trovi in prossimità di fonti di accensione e che sia disponibile una ventilazione.

15. Processo di riempimento

Oltre ai processi di riempimento convenzionali, devono essere rispettati i seguenti requisiti:

- Assicurarsi che durante il riempimento dell'apparecchiatura non si verifichi alcuna contaminazione dei vari refrigeranti. I tubi o i cavi devono essere il più corti possibile per ridurre al minimo la quantità di refrigerante che contengono.
- Le bombole devono rimanere in posizione verticale.
- Assicurarsi che il sistema di raffreddamento sia collegato a terra prima di riempire il sistema con il refrigerante.
- Contrassegnare il sistema al termine del riempimento (se non è già stato fatto).
- È necessario prestare la massima attenzione a non riempire eccessivamente l'impianto di raffreddamento.
- Prima di riempire il sistema, la pressione deve essere testata con azoto privo di ossigeno. Alla fine del riempimento, ma prima della messa in funzione, il sistema deve essere sottoposto a una prova di tenuta. Prima di lasciare il cantiere è necessario eseguire un test di controllo delle perdite.

16. Disattivazione

Prima di eseguire questa procedura, è necessario che il tecnico conosca a fondo l'apparecchiatura e i suoi dettagli. È uno standard raccomandato che tutti i refrigeranti siano ricondizionati in modo sicuro. Prima di eseguire la procedura, è necessario prelevare un campione di olio e di refrigerante, nel caso in cui sia necessaria un'analisi prima del riutilizzo del refrigerante rigenerato. È necessario che l'alimentazione elettrica sia disponibile prima di iniziare l'operazione.

- a) Familiarizzare con l'apparecchiatura e il suo funzionamento.
- b) Scollegare elettricamente il sistema.
- c) Assicurarsi prima di eseguire la procedura;
 - che siano disponibili attrezzature di movimentazione meccanica, se necessario anche per la movimentazione delle bombole di refrigerante;
 - che i dispositivi di protezione individuale siano disponibili e indossati correttamente;
 - che il processo di ritrattamento sia sempre supervisionato da una persona competente;
 - che l'apparecchiatura di ritrattamento e le bombole siano conformi agli standard applicabili.
- d) Se possibile, svuotare il sistema di refrigerazione.
- e) Se non è possibile fare il vuoto, creare un collettore in modo che il refrigerante possa essere rimosso dalle varie parti del sistema.
- f) Assicurarsi che il cilindro sia sulla bilancia.
- g) Avviare il sistema di trattamento e farlo funzionare secondo le istruzioni del produttore.
- h) Non riempire eccessivamente le bombole (non più dell'80% della capacità di riempimento del liquido).
- i) Non superare la pressione massima di esercizio della bombola, nemmeno temporaneamente.
- j) Quando le bombole sono state riempite correttamente e il processo è terminato, assicurarsi che le bombole e l'attrezzatura siano immediatamente rimosse dal sito e che tutte le valvole di intercettazione dell'attrezzatura siano chiuse.
- k) Il refrigerante ricondizionato non deve essere immesso in altri sistemi di raffreddamento se non è stato pulito e testato.

17. Etichettatura

L'apparecchiatura deve essere etichettata per indicare che è stata smantellata e che il refrigerante è stato scaricato. L'etichettatura deve essere datata e firmata. Assicurarsi che sull'apparecchiatura siano presenti etichette che indichino che l'apparecchiatura contiene refrigerante infiammabile.

18. Ritrattamento

Quando si rimuove il refrigerante da un sistema, sia per la manutenzione che per lo smantellamento, si raccomanda come standard di rimuovere tutto il refrigerante in modo sicuro. Quando si trasferisce il refrigerante nelle bombole, assicurarsi che vengano utilizzate solo bombole di recupero del refrigerante adatte. Assicurarsi che sia disponibile il numero corretto di bombole per contenere la quantità totale di refrigerante. Tutte le bombole utilizzate devono essere idonee ed etichettate per il refrigerante ricondizionato (ad esempio, bombole speciali per il refrigerante ricondizionato). Le bombole devono essere dotate di una valvola di scarico della pressione e di una valvola di intercettazione collegata e devono essere in buono stato di funzionamento. Le bombole di ricondizionamento vuote devono essere depressurizzate e, se possibile, raffreddate prima del ricondizionamento.

L'impianto di ritrattamento deve essere in buono stato di funzionamento, con istruzioni adeguate sull'attrezzatura e deve essere adatto al ritrattamento di refrigeranti infiammabili. Inoltre, deve essere disponibile un set di bilance calibrate in buono stato di funzionamento. I tubi flessibili devono essere completi di raccordi senza perdite e con scollegamento adeguato. Prima di utilizzare il ricondizionatore, verificare che sia in buone condizioni di funzionamento, che sia stato sottoposto a una manutenzione adeguata e che tutti i componenti elettrici associati siano sigillati per evitare l'accensione in caso di perdita di refrigerante. In caso di dubbio, contattare il produttore.

Il refrigerante ricondizionato deve essere restituito al fornitore di refrigerante nella bombola di ricondizionamento corretta e deve essere predisposta la prova di smaltimento appropriata. Non mescolare il refrigerante nelle unità di rigenerazione e soprattutto non nelle bombole.

Se un compressore o gli oli per compressori devono essere rimossi, assicurarsi che siano stati evacuati a un livello accettabile per garantire che non rimanga refrigerante infiammabile nel lubrificante. Il processo di evacuazione deve essere eseguito prima di restituire il compressore al fornitore. Per accelerare questo processo è possibile utilizzare solo il riscaldamento elettrico dell'alloggiamento del compressore. Se l'olio viene drenato da un sistema, l'operazione deve essere eseguita in modo sicuro.

19. Componenti elettrici

I componenti elettrici che possono generare archi o scintille e che non sono considerati fonti di accensione ai sensi del punto 22.116.1 lettere b), c), d) o f) possono essere sostituiti solo con parti specificate dal produttore dell'apparecchio. La sostituzione con altre parti può provocare l'accensione del refrigerante in caso di perdite.

Avvertenze:

Non attorcigliare o piegare il cavo di alimentazione !



Assicurarsi che la spina sia inserita completamente e saldamente nella presa !

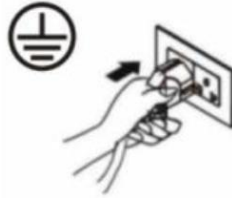

Non utilizzare prese multiple, adattatori e prolunghere !

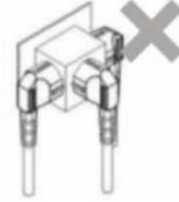

Assicurarsi che la spina sia pulita !

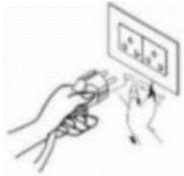

Se non si utilizza più l'apparecchio, estrarre la spina dalla presa !

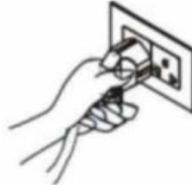

Non azionare mai la spina di rete con le mani bagnate !



Misure precauzionali:

Per favore, niente oggetti sul pannello di controllo !

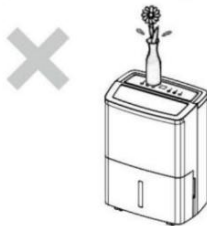

Non collocare alcun oggetto sopra l'apertura di uscita !



Tenere i bambini lontani dall'apparecchio !



Proteggere il dispositivo dall'umidità !



Proteggere l'apparecchio da solventi, sostanze irritanti e infiammabili !

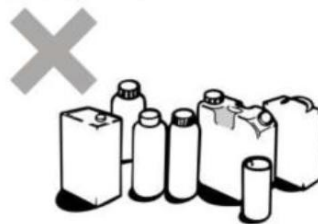

Fate eseguire la manutenzione solo da specialisti !



Descrizione delle parti del dispositivo:

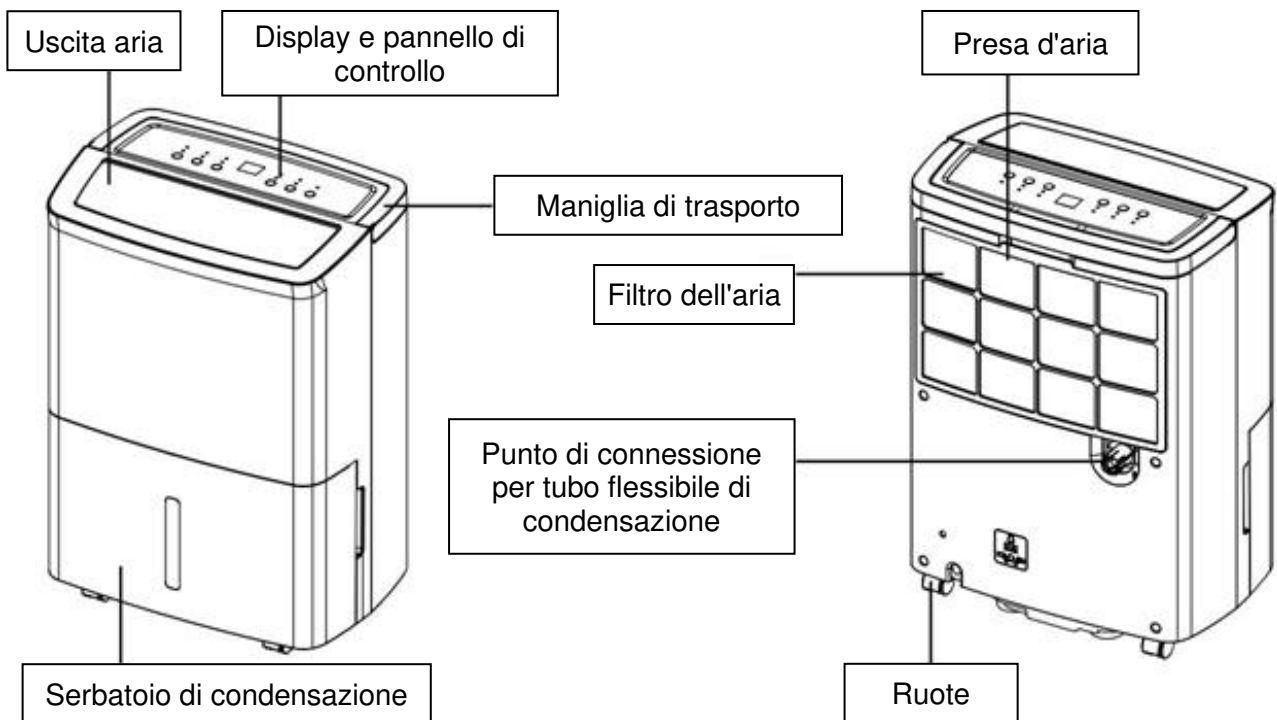

Descrizione funzionale:

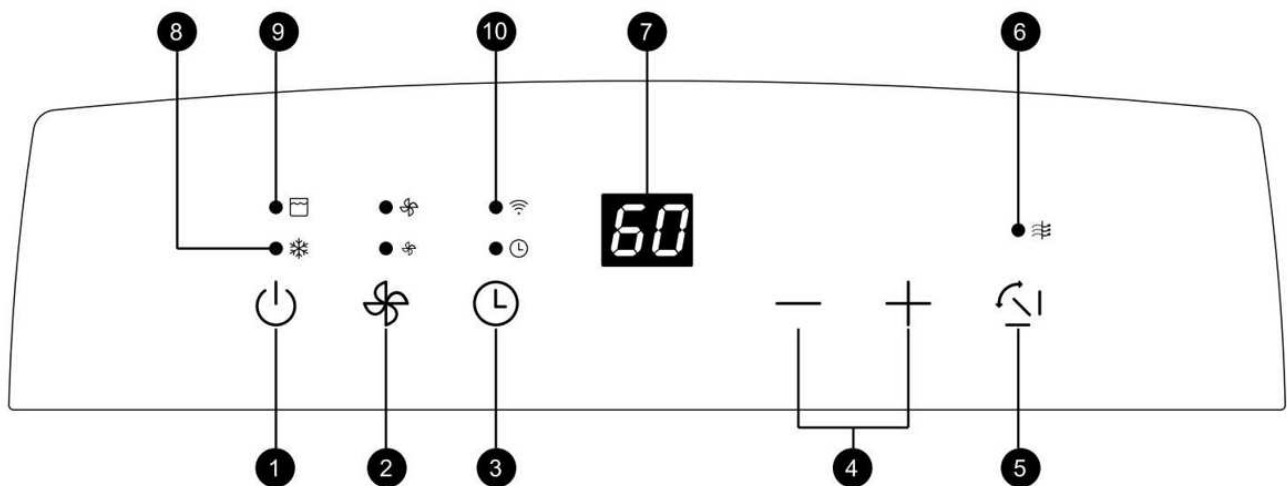

- 1.) Interruttore di funzionamento (On / Off)
- 2.) Pulsante di potenza della ventola (bassa/alta)
- 3.) Pulsante timer (da 1-24 ore)
- 4.) Pulsanti di impostazione (umidità)
- 5.) Pulsante di oscillazione (per le lamelle)

- 6) Indicatore di pulizia del filtro
- 7) Schermo del display
- 8) Spia di sbrinatorio (apparecchio in modalità sbrinatorio)
- 9) Segnalazione luminosa "Serbatoio della condensa pieno".
- 10) Funzione WiFi

La funzione WiFi

L'apparecchio può anche essere comodamente controllato a distanza tramite un'app. A tale scopo, utilizzare l'app "SmartLife" o „TuyaSmart“ disponibile nell'*Apple App Store* o nel *Google PlayStore*. Per configurarla, seguire le istruzioni dell'app. La spia WI-FI indica lo stato attuale del dispositivo. La spia passa attraverso le fasi 1-5 durante una nuova impostazione. Una volta che il dispositivo è stato collegato correttamente, può essere controllato tramite l'app. Tutte le funzioni del dispositivo sono disponibili nell'app.

Per ricevere le notifiche, ad esempio "Serbatoio pieno", è necessario creare una "Scena" nell'applicazione Tuya. È possibile selezionare il metodo desiderato per ricevere le notifiche.

Esistono due modi per interrompere la connessione tra il dispositivo e il router collegato:

- Rimuovere il dispositivo tramite l'app **SmartLife**.
- Premere il tasto POWER per almeno 5 secondi.

Descrizione del	LED
Configurazione dell'accoppiamento	Lampeggio veloce (250 ms)
Accoppiamento con l'app	Lampeggio veloce (1500 ms)
Accoppiamento riuscito, ma nessuna connessione al router	Spento
L'accoppiamento è riuscito e la connessione al router è avvenuta con successo	Su
Connessione riuscita all'app	Su
WI-FI in modalità stand-by	Spento

Nota bene: Se il deumidificatore viene fatto funzionare per un periodo di tempo prolungato (più di 24 ore ininterrotte), il deumidificatore si accende per 24 ore e poi si spegne per un'ora. Durante la fase di spegnimento, l'apparecchio può ancora essere regolato, ma le spie della velocità della ventola lampeggiano per 3 secondi. L'apparecchio si riaccende automaticamente allo scadere dell'ora.

Pulsante di sbrinamento

Se l'apparecchio funziona a basse temperature (inferiori a 12°C), sulla superficie dell'evaporatore si forma della brina che compromette l'efficienza del deumidificatore. In questo caso, l'apparecchio passa automaticamente alla modalità di sbrinamento periodico. Questo è del tutto normale. La spia di sbrinamento si accende. L'apparecchio funziona a temperature inferiori a 5°C. Il tempo di sbrinamento può variare. Se il deumidificatore si blocca, spegnere l'apparecchio per qualche ora e poi riavviarlo. Si sconsiglia di utilizzare il deumidificatore a temperature inferiori a 5°C.

Deflusso continuo:

Il drenaggio continuo dell'acqua può essere effettuato in un ambiente adatto utilizzando le seguenti fasi:

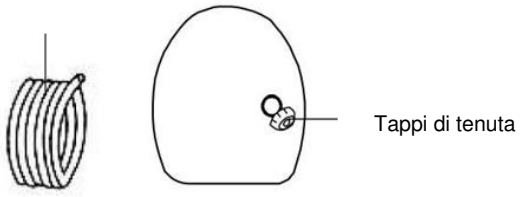
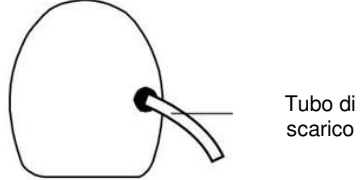
<p>1. Preparare il tubo per lo scarico dell'acqua (il tubo disponibile in commercio ha un diametro interno di 13 mm).</p> <p>2. Rimuovere il tappo di scarico.</p>	<p style="text-align: center;">Parte posteriore del</p> <p>Tubo di scarico</p>  <p style="text-align: right;">Tappi di tenuta</p>
<p>3. Collegare il tubo flessibile all'uscita dello scarico.</p>	 <p style="text-align: right;">Tubo di scarico</p>

Il modo corretto di posizionare il tubo di scarico dell'acqua:

Per un drenaggio continuo, il tubo deve essere fissato sotto il foro di drenaggio. Evitare le superfici irregolari e non attorcigliare il tubo.

Istruzioni per l'uso:

1 Messa in servizio

1.1. Inserire la spina in una presa di corrente adeguata. Il deumidificatore è adatto al funzionamento con una rete di alimentazione con la stessa tensione indicata sulla targhetta.

1.2. Assicurarsi che il serbatoio dell'acqua sia posizionato correttamente. (Se la spia "Serbatoio della condensa pieno" si accende dopo la prima accensione dell'apparecchio, è sufficiente estrarre il serbatoio dell'acqua, controllare che il "galleggiante" possa muoversi liberamente e rimettere il serbatoio dell'acqua nella posizione corretta.

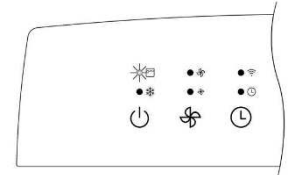

1.3. Se l'apparecchio funziona a basse temperature (inferiori a 12°C), sulla superficie dell'evaporatore si forma della brina che compromette l'efficienza del deumidificatore. In questo caso, l'apparecchio passa automaticamente alla modalità di sbrinamento periodico. Questo è del tutto normale. La spia di sbrinamento si accende. L'apparecchio funziona a temperature fino a 5°C. Il tempo di sbrinamento può variare. Se il deumidificatore si blocca, spegnere l'apparecchio per qualche ora e poi riavviarlo. Si sconsiglia di utilizzare il deumidificatore a temperature inferiori a 5°C.

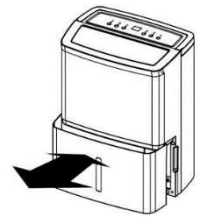

1.4. Accendere l'apparecchio con l'interruttore di funzionamento. Premete ora i pulsanti di impostazione dell'umidità con i tasti +/- e impostate l'umidità nominale desiderata. L'umidità può essere impostata con incrementi del 5% in un intervallo compreso tra il 30% e il 90% di umidità. Il valore nominale del 30% di umidità corrisponde al funzionamento continuo!

Nota: il valore impostato deve essere inferiore all'umidità ambiente attuale affinché l'apparecchio possa deumidificare. Se il valore impostato è superiore all'umidità ambiente attuale, il ventilatore funziona per 3 minuti e l'apparecchio si spegne. Se l'umidità ambientale supera il valore impostato, l'apparecchio riavvia automaticamente la modalità di deumidificazione.

1.5. Utilizzare il pulsante della velocità  della ventola per selezionare la velocità bassa e alta della ventola o la circolazione dell'aria.

1.6. Se si desidera attivare/utilizzare la funzione timer (funzione per determinare il tempo di funzionamento residuo o funzione per specificare un orario di avvio), premere il tasto TIMER.

Determinazione del tempo di funzionamento residuo: Premere il tasto TIMER durante il funzionamento per selezionare il tempo di funzionamento residuo desiderato del deumidificatore. (È possibile selezionare un valore compreso tra 1 e 24 ore utilizzando i pulsanti di impostazione dell'umidità). Una volta trascorso il tempo di funzionamento selezionato, l'apparecchio si spegne automaticamente.

Determinazione dell'ora di avvio: Quando il deumidificatore è spento, premere il tasto TIMER per selezionare l'ora di avvio desiderata. (È possibile selezionare un valore compreso tra 1 e 24 ore utilizzando i pulsanti di impostazione dell'umidità). Allo scadere del tempo selezionato, l'apparecchio si accende automaticamente (con le ultime impostazioni utilizzate, a condizione che la spina di rete non sia stata nel frattempo scollegata).

1.7. Scaricare innanzitutto l'app "Tuya Smart" (in alternativa l'app "SmartLife") sul proprio smartphone (tablet) dall'app store. Dopo il download, aprire l'app e assicurarsi che lo smartphone sia collegato alla rete Wi-Fi e che la funzione Bluetooth dello smartphone sia attivata. Seguire le istruzioni dell'app per registrarsi. Dopo la registrazione, fare clic su "Aggiungi dispositivo" nell'app. Selezionate il pulsante "Deumidificatore" nella categoria "Piccoli elettrodomestici". Il deumidificatore dovrebbe essere visualizzato. Fare clic su di esso per collegarlo allo smartphone tramite l'app. Non appena lo smartphone è associato al deumidificatore, la spia della funzione WLAN sul display smette di lampeggiare e si accende in modo continuo.

Ora è possibile impostare comodamente il deumidificatore tramite l'app e allo stesso tempo leggere valori come l'umidità attuale della stanza senza dover stare davanti all'apparecchio.

Nota: Se non si utilizza la funzione WLAN per un periodo di tempo prolungato o non si collega il deumidificatore a una rete WLAN, questa funzione passa in modalità standby e la spia luminosa smette di lampeggiare. Per riattivare la funzione WLAN, spegnere l'apparecchio e poi tenere premuto il pulsante On/Off per 5 secondi fino a quando un suono conferma l'attivazione. A questo punto l'apparecchio si accende e la spia luminosa torna a lampeggiare. La funzione WLAN è di nuovo attiva.

- 1.8. Quando il serbatoio della condensa è pieno, la spia si accende e il deumidificatore interrompe automaticamente l'operazione di deumidificazione. Rimuovere il serbatoio della condensa e svuotarlo. Una volta reinserito ordinatamente il serbatoio della condensa nell'apparecchio, il deumidificatore si riavvia automaticamente.

Utilizzare entrambe le mani per svuotare con cura il serbatoio dell'acqua!

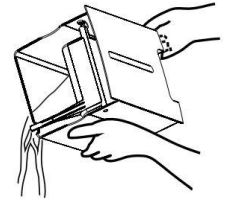

2. Collegamento di un tubo flessibile

- 2.1. È necessario un tubo di plastica da 1/2 pollice.
2.2. Il raccordo del tubo flessibile è chiuso da un coperchio. Svitare questo coperchio e rimuovere il tappo a vite e il tappo di gomma nera all'interno (vedere l'illustrazione "Descrizione delle parti dell'apparecchio").
2.3. Ora guidate il tubo di plastica sul rubinetto di scarico nero in dotazione. Spingere il tubo il più possibile sul rubinetto di scarico e assicurarsi che il tubo sia ben fissato e non possa allentarsi.
2.4. Drenaggio corretto dell'acqua di condensa con il collegamento del tubo flessibile! Assicurarsi che il tubo abbia sempre una leggera pendenza (vedere i diagrammi seguenti).

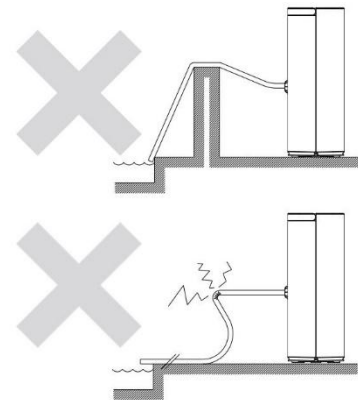
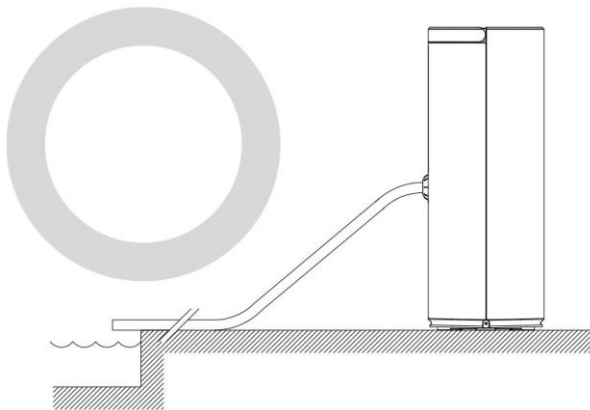

3. Altre istruzioni per l'uso

- 3.1. Non staccare la spina tirando il cavo di alimentazione !
3.2. Non utilizzare repellenti per insetti, oli o vernici spray ecc. in prossimità del deumidificatore. Ciò potrebbe danneggiare l'apparecchio o addirittura provocare un incendio !
3.3. Non collocare l'apparecchio su una superficie inclinata o irregolare !
3.4. Mantenere sempre una distanza di circa 20 cm dalla parete per evitare il surriscaldamento dell'apparecchio. Anche per l'asciugatura del bucato è necessario mantenere una distanza di circa 50 cm dalla parte superiore !
3.5. Per un funzionamento efficace ed economico della deumidificazione, chiudere tutte le porte e le finestre nel locale del deumidificatore !
3.6. Tenere l'apparecchio lontano da fonti di calore !
3.7. Mantenere sempre l'apparecchio in posizione corretta e verticale.
3.8. Rimuovere l'acqua residua dal serbatoio della condensa prima di spostare l'apparecchio.

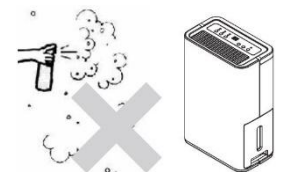
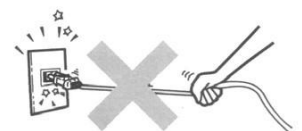

4. Pulizia

Per motivi di sicurezza, assicurarsi che il deumidificatore sia scollegato dall'alimentazione elettrica prima di eseguire interventi di manutenzione o pulizia dell'apparecchio!

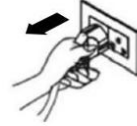

4.1. Pulizia dell'alloggiamento

- Pulire l'alloggiamento con un panno morbido e pulito.
- Se il deumidificatore è molto sporco, utilizzare un detergente neutro e asciugarlo con un panno semiasciutto.
- Non lavare l'apparecchio con un tubo flessibile, per evitare la fuoriuscita di elettricità.

4.2. Pulizia del filtro dell'aria

Dopo 500 ore di funzionamento continuo, il simbolo "Pulizia filtro" si accende sopra il " Pulsante di oscillazione". Ciò indica che il filtro dell'aria deve essere pulito.

Nota: se si utilizza l'app Tuya, verrà visualizzata anche la notifica della necessità di pulire il filtro.

- Per disattivare questo simbolo sul dispositivo, tenere premuto il "pulsante Swing" per circa 10-15 secondi.
- La notifica non verrà più visualizzata nell'app Tuya.
- Pulire sempre il filtro se si può presumere che l'aspirazione dell'aria sia ridotta a causa del filtro dell'aria sporco!

Il filtro dell'aria filtra lanugine, capelli e polvere grossolana. Questo filtro dell'aria garantisce un minore accumulo di polvere sulle alette di raffreddamento, assicurando così una maggiore efficienza.

4.3. Fasi di pulizia:

- Rilasciare il filtro estraendolo dal suo supporto.



- È preferibile pulire con cura il filtro dell'aria sotto l'acqua tiepida o con un aspirapolvere a bassa potenza di aspirazione.

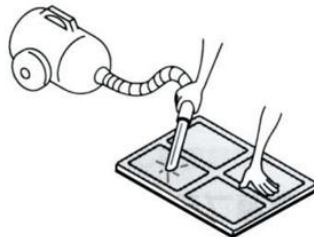

- Spingere il filtro nella sua posizione originale.

Dati tecnici:

Designazione del modello:	WDH-214US
Tensione:	220-240 V / 50Hz
Consumo massimo di energia:	195 W
Capacità di deumidificazione (ottimale):	16 litri/giorno (32°C / 90% u.r.)
Capacità di deumidificazione (standard):	14 litri/giorno (30°C / 80% u.r.)
Circolazione d'aria minima:	98 m³/h
Max. Circolazione dell'aria:	115 m³/h
Max. Emissione di rumore:	30,5 dB (A)
Compressore:	Compressore rotativo
Serbatoio di condensazione:	Circa 4,4 litri
Refrigerante:	R290 (65 g)
Pressione di raffreddamento (max.):	2,4 MPa
Pressione di vapore (max.):	1,2 MPa
Scambiatore di calore a pressione massima:	2,6 MPa
Banda di frequenza:	2,4 GHz (WLAN) con: < 20 dBm di potenza di trasmissione
Dimensioni (H/W/D):	490 x 350 x 235 mm
Peso:	10,8 kg
Campo di applicazione:	5°C ~ 32°C
Fusibile:	T3. 15A 250 V
GWP:	3 (R290)

Risoluzione dei problemi:

L'apparecchio non deumidifica a sufficienza / Nel serbatoio di condensa si raccoglie troppo poca acqua

Ricordate che l'obiettivo principale non è quello di estrarre la maggior quantità possibile di acqua di condensa, ma di asciugare l'aria della stanza o i soffitti, le pareti e gli infissi e/o di mantenerli asciutti !

Tenete inoltre presente che il deumidificatore può rimuovere l'umidità solo dall'aria e solo indirettamente dai materiali. A seconda delle condizioni di soffitti, pareti e arredi, possono essere necessarie diverse settimane per rilasciare nuovamente nell'aria l'umidità immagazzinata! Per questo motivo, se si utilizza il proprio misuratore di umidità (igrometro), si consiglia di posizionarlo il più liberamente possibile e a una certa distanza da pareti e soffitti, poiché altrimenti il valore di umidità determinato nell'aria della stanza risulterà falsato !

Come per tutti i deumidificatori, le prestazioni di deumidificazione sono influenzate in modo decisivo dai seguenti fattori:

- A) Contenuto di umidità dell'aria ambiente e
- B) Calore/temperatura della stanza.

Per sicurezza, ecco un estratto della tabella di deumidificazione di FUNZIONAMENTO CONTINUO:

32 gradi e <u>80% u.r.</u> = circa 15 litri	e al <u>90% u.r.</u> = circa 16 litri	e al <u>60% u.r.</u> = circa 8 litri
30 gradi e <u>80% u.r.</u> = circa 14 litri	e al <u>90% u.r.</u> = circa 15 litri	e al <u>60% u.r.</u> = circa 7 litri
20 gradi e <u>80% u.r.</u> = circa 7 litri	e al <u>90% u.r.</u> = circa 8 litri	e al <u>60% u.r.</u> = circa 5 litri
15 gradi e <u>80% u.r.</u> = circa 6 litri	e al <u>90% u.r.</u> = circa 7 litri	e al <u>60% u.r.</u> = circa 4 litri
10 gradi e <u>80% u.r.</u> = circa 5 litri	e al <u>90% u.r.</u> = circa 6 litri	e al <u>60% u.r.</u> = circa 3 litri
5 gradi e <u>80% u.r.</u> = circa 3 litri	e al <u>90% u.r.</u> = circa 5 litri	e al <u>60% u.r.</u> = circa 2 litri

Tutti i valori sono approssimativi al giorno (tolleranza di fluttuazione) se misurati direttamente all'ingresso dell'apparecchio e naturalmente si applicano solo se la temperatura e il contenuto di umidità rimangono costanti!

Nonostante il collegamento del tubo flessibile, la maggior parte dell'acqua finisce nel serbatoio di condensazione.

Controllare che il tubo della condensa abbia una pendenza e non sia attorcigliato o bloccato. Verificare inoltre che il deumidificatore sia in posizione orizzontale e che le rotelle non siano necessariamente nelle fughe di un pavimento piastrellato.

Altro:

Dichiarazione di garanzia:

A prescindere dai diritti di garanzia previsti dalla legge, il produttore concede una garanzia in conformità alle leggi del vostro Paese, ma di almeno 1 anno (in Germania 2 anni per i privati). La garanzia decorre dalla data di vendita dell'apparecchio all'utente finale.

La garanzia copre solo i difetti attribuibili a difetti di materiale o di fabbricazione sono.

Le riparazioni in garanzia possono essere effettuate solo da un centro di assistenza clienti autorizzato. A La ricevuta di acquisto originale (con la data di acquisto) deve essere allegata alla richiesta di garanzia.

Sono esclusi dalla garanzia:

- Normale usura
- Uso improprio, ad esempio sovraccarico dell'apparecchio o accessori non autorizzati.
- Danni dovuti a influssi esterni, all'uso della forza o a oggetti estranei
- Danni causati dall'inosservanza delle istruzioni per l'uso, ad esempio il collegamento a una tensione di rete non corretta o l'inosservanza delle istruzioni per l'installazione.
- Apparecchiature completamente o parzialmente smontate

Conformità:

Il deumidificatore è stato testato ed è stato prodotto in conformità alle seguenti norme (di sicurezza):

GS" testato da BUREAU VERITAS, e naturalmente con conformità CE e conformità EMC.

Sicurezza testata secondo:	EN 60335-1:2012+A11:2014+A13:2017+A1:2019+A2:2019+A14:2019+A15:2021 +A16:2023 EN 60335-2-40:2003+A11:2004+A12:2005+A1:2006+A2:2009+A13:2012 EN 62233:2008 AfPS GS 2019:01 PAK
Conformità CE (LVD) testata secondo:	EN 60335-1:2012+A11:2014+A13:2017+A1:2019+A2:2019+A14:2019+A15:2021 +A16:2023 EN 60335-2-40:2003+A11:2004+A12:2005+A1:2006+A2:2009+A13:2012 EN 62233:2008
Conformità EMC testata secondo:	EN IEC 55014-1:2021 EN IEC 55014-2:2021 EN IEC 61000-3-2:2019+A1:2021 EN 61000-3-3:2013+A2:2021
Conformità RF testata secondo:	EN 301 489-1 V2.2.3 (2019-11) EN IEC 61000-3-2:2019+A1:2021 EN 61000-3-3:2013+A2:2021 EN 301489-17 V3.2.4 (2020-09) EN 300328 V2.2.2 (2019-07) EN 18031-1:2024

- Salute e sicurezza in conformità con l'articolo 3.1 a)
- Compatibilità elettromagnetica, Articolo 3.1 b)
- Uso efficiente dello spettro radio Articolo 3, paragrafo 2
- Protezione della rete ai sensi dell'articolo 3.3 d)

Smaltimento corretto di questo prodotto:



All'interno dell'UE, questo simbolo indica che questo prodotto non deve essere smaltito con i rifiuti domestici. I vecchi apparecchi contengono preziosi materiali riciclabili che dovrebbero essere riciclati. Inoltre, l'ambiente e la salute umana non devono essere danneggiati da uno smaltimento incontrollato dei rifiuti. Pertanto, si prega di smaltire i vecchi apparecchi attraverso sistemi di raccolta adeguati o di inviare l'apparecchio al luogo in cui è stato acquistato per lo smaltimento. Questi provvederà a riciclare l'apparecchio.



Ci auguriamo che l'utilizzo di questo dispositivo sia piacevole

Il vostro Aktobis AG

Conservare queste istruzioni per l'uso in un luogo sicuro !