

## Deumidificatore WDH-106LE



Gentile cliente,

Avete scelto un prodotto di alta qualità. Ecco alcuni consigli che vi aiuteranno a godervi questo prodotto:

### **Dopo il trasporto:**

Poiché l'apparecchio funziona con il refrigerante, a volte può verificarsi un trasporto non corretto, nonostante l'attenta etichettatura sull'imballaggio. Vi chiediamo pertanto di lasciarlo in posizione verticale per almeno 4 ore prima di utilizzarlo per la prima volta, in modo che il refrigerante contenuto nell'apparecchio possa depositarsi correttamente.

### **In caso di problemi:**

Ci auguriamo che l'apparecchio soddisfi le vostre aspettative! Se, nonostante la massima cura, dovessero esserci dei motivi di reclamo, vi preghiamo di contattarci brevemente, poiché ci teniamo molto alla vostra soddisfazione e vorremmo chiarire ogni malinteso.

### **Durante la prima operazione:**

**Attenzione:** Quando le tubature interne entrano per la prima volta in contatto con l'umidità, possono essere necessarie fino a circa 3 ore perché il liquido si raccolga nel contenitore di raccolta, a seconda dell'umidità dell'ambiente.

### **Tempo di avvio/ritardo:**

Per proteggere il compressore, questo non si riaccende subito dopo che l'apparecchio ha smesso di funzionare o dopo un'interruzione del funzionamento (ad esempio, lo svuotamento del serbatoio della condensa). Il compressore si trova inizialmente in una cosiddetta "modalità di protezione" per circa 3 minuti, in cui funziona solo la ventola prima che il compressore si riaccenda.

## **Umidità ambientale e prestazioni di deumidificazione:**

Se si desidera verificare l'umidità dell'ambiente e le relative prestazioni di deumidificazione con un proprio misuratore di umidità (igrometro), assicurarsi che questo misuratore di umidità non sia attaccato a una parete, in quanto ciò falserebbe il reale contenuto di umidità dell'aria dell'ambiente. Vedere anche le spiegazioni alla voce Risoluzione dei problemi!

## **Importanti istruzioni di sicurezza:**

- Per la messa in funzione, l'uso e la pulizia dell'apparecchio, seguire attentamente le istruzioni per l'uso!
- Sorvegliare il deumidificatore quando i bambini si trovano nelle vicinanze dell'apparecchio!
- Prestare attenzione all'elettricità, non entrare mai nell'apparecchio con oggetti o inserirli!
- Non appoggiare alcun oggetto sul deumidificatore!
- Non ostruire le feritoie di scarico dell'aria dell'apparecchio e assicurarsi che vi sia spazio sufficiente intorno al ventilatore!
- Assicurarsi che l'apparecchio disponga di un'alimentazione d'aria sufficiente, altrimenti ciò può comportare una riduzione delle prestazioni e, nel peggiore dei casi, un surriscaldamento e/o un incendio!
- Assicurarsi che l'umidità non raggiunga l'impianto elettrico dell'apparecchio!
- Utilizzare esclusivamente la tensione consigliata per il funzionamento dell'apparecchio!
- Assicurarsi che il cavo di alimentazione sia aperto (slegato) prima di collegarlo alla presa!
- Prima di utilizzare l'apparecchio, accertarsi che la spina sia pulita e collegata correttamente alla presa!
- In caso di problemi o danni, contattare immediatamente il produttore e non ripararli mai da soli!
- Non toccare mai la spina o la presa con le mani bagnate!
- Non utilizzare prese multiple per il funzionamento del deumidificatore!
- Non riparare da soli i cavi difettosi o danneggiati dell'apparecchio, per non incorrere in una grave scossa elettrica!
- Assicurarsi che le sostanze altamente infiammabili (ad es. gas/oli ecc.) non si trovino mai nelle vicinanze dell'apparecchio!
- L'apparecchio è destinato esclusivamente all'uso interno. Inoltre, non deve essere utilizzato in una lavanderia commerciale!
- Se non si utilizza l'apparecchio per un periodo di tempo prolungato, spegnerlo e scollegarlo dalla rete elettrica!
- L'apparecchio deve essere conservato in un locale ben ventilato, le cui dimensioni corrispondano alla superficie del locale indicata per il funzionamento.
- Questo apparecchio può essere utilizzato da bambini a partire dagli 8 anni di età, a condizione che siano stati sorvegliati o istruiti sull'uso dell'apparecchio in modo sicuro e che ne comprendano i pericoli. La pulizia e la manutenzione da parte dell'utente non devono essere eseguite da bambini che non abbiano almeno 8 anni e non siano sorvegliati. L'apparecchio e il suo cavo di collegamento devono essere tenuti lontani dai bambini di età inferiore agli 8 anni.
- Non apportare modifiche al dispositivo!
- Il deumidificatore non deve essere messo in funzione o conservato in un locale con altri apparecchi a combustione/riscaldamento!

Spegnere immediatamente l'apparecchio e scollegarlo dalla rete elettrica se qualcosa non va! In questo caso, rivolgersi a un tecnico specializzato e non tentare di riparare l'apparecchio da soli!

**Esempi:** La ventola non funziona durante il funzionamento, il fusibile è bruciato o il compressore emette un forte rumore.

## **Importanti istruzioni operative e di sicurezza relative al refrigerante R290 contenuto in questo apparecchio:**

(Leggere attentamente queste istruzioni e rispettarle prima di utilizzare l'apparecchio).

- Il gas refrigerante R290 è conforme alle normative ambientali europee.
- L'apparecchio funziona con il refrigerante R290. Questo refrigerante è altamente infiammabile e potenzialmente esplosivo se non vengono rispettate le istruzioni di sicurezza!
- L'apparecchio contiene 0,04 kg di refrigerante R290 - la carica massima autorizzata di refrigerante R290 per i deumidificatori è di 0,3 kg!
- La circolazione minima dell'aria a bassa velocità del ventilatore è di 75 m<sup>3</sup>/h, ad alta velocità del ventilatore di 95 m<sup>3</sup>/h.
- L'apparecchio deve essere immagazzinato in un locale privo di fonti di accensione continuamente in funzione (ad es. fiamme libere, un apparecchio a gas o un riscaldatore elettrico in funzione).
- Proteggere l'apparecchio e soprattutto le parti interne da danni o fiamme/calore!
- Si noti che il refrigerante è inodore e quindi una perdita non può essere immediatamente rilevata dall'odore!
- Se il refrigerante fuoriesce, può incendiarsi o esplodere, soprattutto in locali poco ventilati e in presenza di calore elevato, scintille o fiamme!
- Assicurarsi che l'uscita dell'aria di scarico sia sempre sicura e non sia ostruita da altri oggetti!
- L'installazione, il funzionamento e lo stoccaggio dell'apparecchio devono avvenire in un locale di almeno 4 m<sup>2</sup>!
- Imballare con cura il dispositivo quando non lo si utilizza più e proteggerlo da eventuali danni! Fare attenzione quando si ripone il dispositivo per evitare guasti meccanici.
- Durante la pulizia, procedere rigorosamente secondo le istruzioni del produttore e non utilizzare fonti di calore aggiuntive per accelerare il processo di sbrinamento dell'apparecchio!
- Non intervenire mai personalmente sul circuito di raffreddamento o su parti contenenti refrigerante!
- Solo le persone autorizzate e certificate da un ente accreditato per la manipolazione dei refrigeranti devono intervenire sul circuito del refrigerante.
- Se il cavo di collegamento alla rete di questo apparecchio è danneggiato, deve essere sostituito dal produttore o dal suo servizio clienti o da una persona altrettanto qualificata, per evitare rischi.
- L'apparecchio deve essere installato in conformità alle norme nazionali di installazione.
- Non utilizzare oggetti diversi da quelli autorizzati dal produttore per accelerare il processo di sbrinamento.
- Non forare o bruciare.

**Questo apparecchio ha parti che non devono essere sostituite o riparate!**

**Il refrigerante non può essere rinnovato o sostituito!**

**Non eseguire personalmente riparazioni o modifiche all'apparecchio!**

**I lavori di manutenzione e riparazione che richiedono l'assistenza di altre persone qualificate devono essere eseguiti sotto la supervisione di specialisti nell'uso di refrigeranti infiammabili.**



## **Importanti istruzioni di sicurezza per la riparazione di un apparecchio con refrigerante R290:**

### **1. Controllare l'ambiente**

Prima di iniziare a lavorare su impianti che contengono refrigeranti infiammabili, è necessario effettuare controlli di sicurezza per garantire che il rischio di accensione sia ridotto al minimo. Durante la riparazione dell'impianto di refrigerazione, prima di eseguire qualsiasi intervento sull'impianto è necessario osservare e rispettare le seguenti precauzioni di sicurezza.

#### **Procedura**

Il lavoro deve essere eseguito in modo controllato per ridurre al minimo il rischio di presenza di gas o vapori infiammabili durante il lavoro.

### **2. Area di lavoro generale**

Tutto il personale addetto alla manutenzione e le altre persone presenti nelle vicinanze devono essere istruiti sul tipo di lavoro da svolgere. Si deve evitare di lavorare in spazi ristretti. L'area circostante la zona di lavoro deve essere delimitata. Assicurarsi che le condizioni dell'area di lavoro siano state rese sicure controllando il materiale infiammabile.

### **3. Verificare la presenza di refrigeranti**

L'area deve essere controllata con un rilevatore di refrigeranti adatto prima e durante il lavoro per garantire che il tecnico sia consapevole di possibili atmosfere infiammabili. Assicurarsi che il rilevatore di refrigeranti utilizzato sia idoneo a lavorare con refrigeranti infiammabili, ad esempio non scintillante, adeguatamente sigillato e a sicurezza intrinseca.

### **4. Presenza di un estintore**

Se si devono eseguire lavori a caldo sull'apparecchiatura refrigerante o sulle parti associate, è necessario avere a disposizione un'attrezzatura antincendio adeguata. Assicurarsi di avere nelle vicinanze un estintore a polvere secca o un estintore a CO<sub>2</sub>.

### **5. Nessuna fonte di accensione**

Le persone che eseguono lavori in relazione a un sistema di refrigerazione che comportano l'esposizione a tubazioni che contengono o hanno contenuto refrigeranti infiammabili devono utilizzare le fonti di accensione in modo tale che non possano causare un rischio di incendio o di esplosione. Tutte le possibili fonti di accensione, compreso il fumo di sigaretta, devono essere tenute sufficientemente lontane dal luogo di installazione, riparazione e smaltimento durante il quale il refrigerante infiammabile può essere rilasciato nell'area circostante. Prima del lavoro, l'area intorno all'apparecchiatura deve essere ispezionata per garantire che non vi siano pericoli di infiammabilità o rischi di accensione. Devono essere apposti cartelli "Vietato fumare".

### **6. Area ventilata**

Assicurarsi che l'area di lavoro sia all'aperto o che sia sufficientemente ventilata prima di intervenire sull'impianto o di eseguire lavori a caldo. È necessario garantire una ventilazione sufficiente per tutta la durata del lavoro da svolgere. La ventilazione deve disperdere in modo sicuro il refrigerante rilasciato e preferibilmente scaricarlo all'esterno nell'atmosfera.

### **7. Collaudo dell'apparecchiatura refrigerante**

Se si sostituiscono componenti elettrici, questi devono essere adatti allo scopo e avere le specifiche corrette. Le linee guida del produttore per la manutenzione e la riparazione devono essere sempre rispettate e seguite. In caso di dubbio, contattare l'ufficio tecnico del produttore per assistenza.

Le seguenti prove devono essere applicate agli impianti contenenti refrigeranti infiammabili:

- La quantità di riempimento è conforme alle dimensioni del locale in cui sono installati i componenti contenenti il refrigerante;
- Le apparecchiature di ventilazione e le uscite di ventilazione funzionano correttamente e non sono bloccate.

## 8. Collaudo di dispositivi elettrici

Prima di procedere alla riparazione e alla manutenzione dei componenti elettrici, è necessario eseguire controlli e verifiche preliminari di sicurezza sui componenti stessi. In presenza di un difetto che potrebbe compromettere la sicurezza, l'apparecchio non deve essere collegato alla rete elettrica finché il difetto non è stato eliminato. Se il difetto non può essere eliminato immediatamente ma il funzionamento deve continuare, è necessario trovare una soluzione temporanea adeguata. Questa deve essere comunicata al proprietario dell'apparecchiatura in modo che tutte le parti interessate ne siano informate.

I controlli preliminari di sicurezza devono comprendere

- I condensatori devono essere scaricati; questa operazione deve essere eseguita in modo sicuro per evitare la possibilità di scintille.
- Durante il riempimento, il ripristino o il lavaggio del sistema non devono essere esposti componenti e cablaggi sotto tensione.
- Continuità del collegamento a terra.

## 9. Riparazione di componenti ermeticamente sigillati

Durante la riparazione di componenti ermeticamente sigillati, è necessario scollegare l'alimentazione dell'apparecchio prima di rimuovere i coperchi sigillati, ecc. Se è essenziale che l'apparecchio sia alimentato durante la manutenzione, è necessario predisporre un sistema permanente di rilevamento delle perdite per segnalare una situazione potenzialmente pericolosa. È necessario prestare particolare attenzione al seguente punto per garantire che, durante gli interventi sui componenti elettrici, l'involucro non venga modificato in modo tale da compromettere il grado di protezione. Ciò include danni ai cavi, un numero eccessivo di connessioni, terminali non conformi alle specifiche originali, danni alle guarnizioni, montaggio improprio delle viti di tenuta, ecc.

Assicurarsi che l'apparecchio sia montato in modo sicuro.

Assicurarsi che le guarnizioni o il materiale di tenuta non siano così usurati da non servire più a prevenire l'ingresso di atmosfere infiammabili. Le parti di ricambio devono essere conformi alle specifiche del produttore.

**NOTA:** L'uso di sigillanti al silicone può ostacolare l'efficacia di alcuni rilevatori di perdite. I componenti a sicurezza intrinseca non devono essere sigillati prima di intervenire su di essi.

## 10. Riparazione di componenti a sicurezza intrinseca

Non applicare al circuito un carico induttivo o capacitivo permanente senza assicurarsi che non superi la tensione e la corrente ammesse per l'apparecchiatura utilizzata. I componenti a sicurezza intrinseca sono gli unici che possono essere lavorati mentre sono collegati alla rete elettrica in presenza di un'atmosfera infiammabile. L'apparecchiatura di prova deve avere i valori nominali corretti. Sostituire i componenti solo con quelli specificati dal produttore. Altri componenti possono causare l'accensione del refrigerante nell'atmosfera a causa di una perdita.

## 11. Cablaggio

Verificare che il cablaggio non sia soggetto a usura, corrosione, pressione eccessiva, vibrazioni, spigoli vivi o altri effetti ambientali dannosi. Il test deve tenere conto anche degli effetti dell'invecchiamento o delle vibrazioni continue provenienti da fonti quali compressori o ventilatori.

## 12. Rilevamento di refrigeranti infiammabili

Durante la ricerca o l'individuazione di perdite di refrigerante non si devono utilizzare in nessun caso fonti di accensione potenziali. Non si deve utilizzare un faro alogeno (o qualsiasi altro dispositivo di ricerca che utilizzi fiamme libere).

## 13. Metodi di rilevamento delle perdite

I seguenti metodi di rilevamento delle perdite sono considerati accettabili per i sistemi contenenti refrigeranti infiammabili. I rilevatori elettronici di perdite devono essere utilizzati per rilevare i refrigeranti infiammabili, ma la loro sensibilità potrebbe non essere sufficiente o potrebbe essere necessario ricalibrarli. (Le apparecchiature di rilevamento devono essere calibrate in un'area priva di refrigerante). Assicurarsi che il rilevatore di perdite non sia una potenziale fonte di accensione e che sia adatto al refrigerante utilizzato. L'apparecchiatura di rilevamento delle perdite deve essere impostata su una percentuale del limite inferiore di esplosione e deve essere calibrata sul refrigerante utilizzato e deve essere confermata la percentuale appropriata del gas (25% massimo).

I liquidi per il rilevamento delle perdite sono adatti all'uso con la maggior parte dei refrigeranti, ma è necessario evitare l'uso di detergenti contenenti cloro, poiché il cloro può reagire con il refrigerante e degradare le tubature in rame.

Se si sospetta una perdita, rimuovere/estinguere tutte le fiamme libere.

Se viene rilevata una perdita di refrigerante che richiede la brasatura, tutto il refrigerante deve essere recuperato dal sistema di raffreddamento o isolato (chiudendo le valvole) in una parte del sistema lontana dalla perdita. L'azoto privo di ossigeno deve quindi essere spruzzato nel sistema prima e durante il processo di brasatura.

## 14. Rimozione e svuotamento

Se si interviene nel circuito del refrigerante per effettuare riparazioni o per qualsiasi altro motivo, è necessario utilizzare i metodi convenzionali. Tuttavia, è importante seguire sempre le migliori pratiche, poiché è necessario tenere conto dell'infiammabilità. Si consiglia di seguire la seguente procedura:

- Rimuovere il refrigerante
- Risciacquare il circuito con gas inerte
- Sgonfiare
- Risciacquare nuovamente con gas inerte
- Aprire il circuito tagliando o saldando

La carica di refrigerante deve essere preparata nelle bombole di preparazione corrette. Il sistema deve essere "spurgato" con azoto privo di ossigeno per garantire la sicurezza dell'apparecchio. Questo processo può essere ripetuto più volte. A tale scopo non si deve utilizzare aria compressa o ossigeno.

Lo spurgo può essere ottenuto intervenendo nel vuoto del sistema con azoto privo di ossigeno e continuando a riempire fino a raggiungere la pressione di esercizio, quindi rilasciando nell'atmosfera e infine aspirando nel vuoto. Questo processo deve essere ripetuto fino a quando non c'è più refrigerante nel sistema. Una volta effettuato l'ultimo riempimento con azoto privo di ossigeno, il sistema deve essere portato a pressione atmosferica. Questa operazione è assolutamente necessaria se si devono eseguire lavori di saldatura sulle tubazioni. Assicurarsi che l'uscita della pompa per vuoto non si trovi in prossimità di fonti di accensione e che sia disponibile una ventilazione.

## 15. Processo di riempimento

Oltre ai processi di riempimento convenzionali, devono essere rispettati i seguenti requisiti:

- Assicurarsi che durante il riempimento dell'apparecchiatura non si verifichi alcuna contaminazione dei vari refrigeranti. I tubi o i cavi devono essere il più corti possibile per ridurre al minimo la quantità di refrigerante che contengono.
- Le bombole devono rimanere in posizione verticale.
- Assicurarsi che il sistema di raffreddamento sia collegato a terra prima di riempire il sistema con il refrigerante.
- Contrassegnare il sistema al termine del riempimento (se non è già stato fatto).
- È necessario prestare la massima attenzione a non riempire eccessivamente l'impianto di raffreddamento.
- Prima di riempire il sistema, la pressione deve essere testata con azoto privo di ossigeno. Alla fine del riempimento, ma prima della messa in funzione, il sistema deve essere sottoposto a una prova di tenuta. Prima di lasciare il cantiere è necessario eseguire un test di controllo delle perdite.

## 16. Disattivazione

Prima di eseguire questa procedura, è necessario che il tecnico conosca a fondo l'apparecchiatura e i suoi dettagli. È uno standard raccomandato che tutti i refrigeranti siano ricondizionati in modo sicuro. Prima di eseguire la procedura, è necessario prelevare un campione di olio e di refrigerante, nel caso in cui sia necessaria un'analisi prima del riutilizzo del refrigerante rigenerato. È necessario che l'alimentazione elettrica sia disponibile prima di iniziare l'operazione.

- a) Familiarizzare con l'apparecchiatura e il suo funzionamento.
- b) Scollegare elettricamente il sistema.
- c) Accertarsi prima di eseguire la procedura;
  - che siano disponibili attrezzature di movimentazione meccanica, se necessario anche per la movimentazione delle bombole di refrigerante;
  - che i dispositivi di protezione individuale siano disponibili e indossati correttamente;
  - che il processo di ritrattamento sia sempre supervisionato da una persona competente;
  - che l'apparecchiatura di ritrattamento e le bombole siano conformi agli standard applicabili.
- d) Se possibile, svuotare il sistema di refrigerazione.
- e) Se non è possibile fare il vuoto, creare un collettore in modo che il refrigerante possa essere rimosso dalle varie parti del sistema.
- f) Assicurarsi che il cilindro sia sulla bilancia.
- g) Avviare il sistema di trattamento e farlo funzionare secondo le istruzioni del produttore.
- h) Non riempire eccessivamente le bombole (non più dell'80% della capacità di riempimento del liquido).
- i) Non superare la pressione massima di esercizio della bombola, nemmeno temporaneamente.
- j) Quando le bombole sono state riempite correttamente e il processo è terminato, assicurarsi che le bombole e l'attrezzatura siano immediatamente rimosse dal sito e che tutte le valvole di intercettazione dell'attrezzatura siano chiuse.
- k) Il refrigerante ricondizionato non deve essere immesso in altri sistemi di raffreddamento se non è stato pulito e testato.

## 17. Etichettatura

L'apparecchiatura deve essere etichettata per indicare che è stata smantellata e che il refrigerante è stato scaricato. L'etichettatura deve essere datata e firmata. Assicurarsi che sull'apparecchiatura siano presenti etichette che indichino che l'apparecchiatura contiene refrigerante infiammabile.

## 18. Ritrattamento

Quando si rimuove il refrigerante da un sistema, sia per la manutenzione che per lo smantellamento, si raccomanda come standard di rimuovere tutto il refrigerante in modo sicuro. Quando si trasferisce il refrigerante nelle bombole, assicurarsi che vengano utilizzate solo bombole di recupero del refrigerante adatte. Assicurarsi che sia disponibile il numero corretto di bombole per contenere la quantità totale di refrigerante. Tutte le bombole utilizzate devono essere idonee ed etichettate per il refrigerante ricondizionato (ad esempio, bombole speciali per il refrigerante ricondizionato). Le bombole devono essere dotate di una valvola di scarico della pressione e di una valvola di intercettazione collegata e devono essere in buone condizioni di funzionamento. Le bombole di ricondizionamento vuote devono essere depressurizzate e, se possibile, raffreddate prima del ricondizionamento.

L'impianto di ritrattamento deve essere in buono stato di funzionamento, con istruzioni adeguate sulle attrezzature e deve essere adatto al ritrattamento di refrigeranti infiammabili. Inoltre, deve essere disponibile un set di bilance calibrate in buono stato di funzionamento. I tubi flessibili devono essere completi di raccordi senza perdite e con scollegamento adeguato. Prima di utilizzare il ricondizionatore, verificare che sia in buone condizioni di funzionamento, che sia stato sottoposto a una manutenzione adeguata e che tutti i componenti elettrici associati siano sigillati per evitare l'accensione in caso di perdita di refrigerante. In caso di dubbio, contattare il produttore.

Il refrigerante ricondizionato deve essere restituito al fornitore di refrigerante nella bombola di ricondizionamento corretta e deve essere predisposta la prova di smaltimento appropriata. Non mescolare il refrigerante nelle unità di ricondizionamento e soprattutto nelle bombole.

Se un compressore o gli oli per compressori devono essere rimossi, assicurarsi che siano stati evacuati a un livello accettabile per garantire che non rimanga refrigerante infiammabile nel lubrificante. Il processo di evacuazione deve essere eseguito prima di restituire il compressore al fornitore. Per accelerare questo processo è possibile utilizzare solo il riscaldamento elettrico dell'alloggiamento del compressore. Se l'olio viene drenato da un sistema, l'operazione deve essere eseguita in modo sicuro.

## 19 Componenti elettrici

I componenti elettrici che possono generare archi o scintille e che non sono considerati fonti di accensione ai sensi del punto 22.116.1 lettere b), c), d) o f) possono essere sostituiti solo con parti specificate dal produttore dell'apparecchio. La sostituzione con altri componenti può provocare l'accensione del refrigerante in caso di perdite.

## Avvertenze:

Non attorcigliare o piegare il cavo di alimentazione!



Assicurarsi che la spina sia inserita completamente e saldamente nella presa!

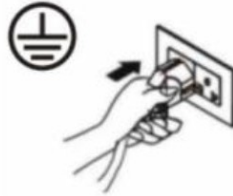

Non utilizzare prese multiple, adattatori e prolunghhe!

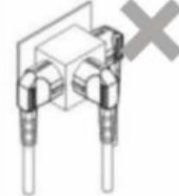

Assicurarsi che la spina sia pulita!

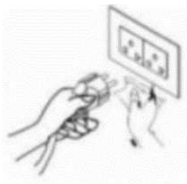

Se non si utilizza più l'apparecchio, estrarre la spina dalla presa!



Non azionare mai la spina di rete con le mani bagnate!



## Misure precauzionali:

Per favore, niente oggetti sul pannello di controllo!

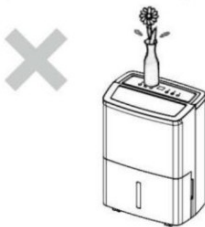

Non collocare alcun oggetto sopra l'apertura di uscita!



Tenere i bambini lontani dall'apparecchio!



Proteggere il dispositivo dall'umidità!



Proteggere l'apparecchio da solventi, sostanze irritanti e infiammabili!

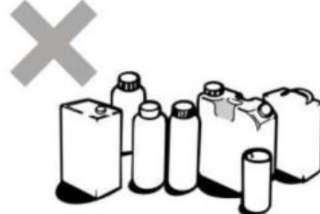

Fate eseguire la manutenzione solo da specialisti!





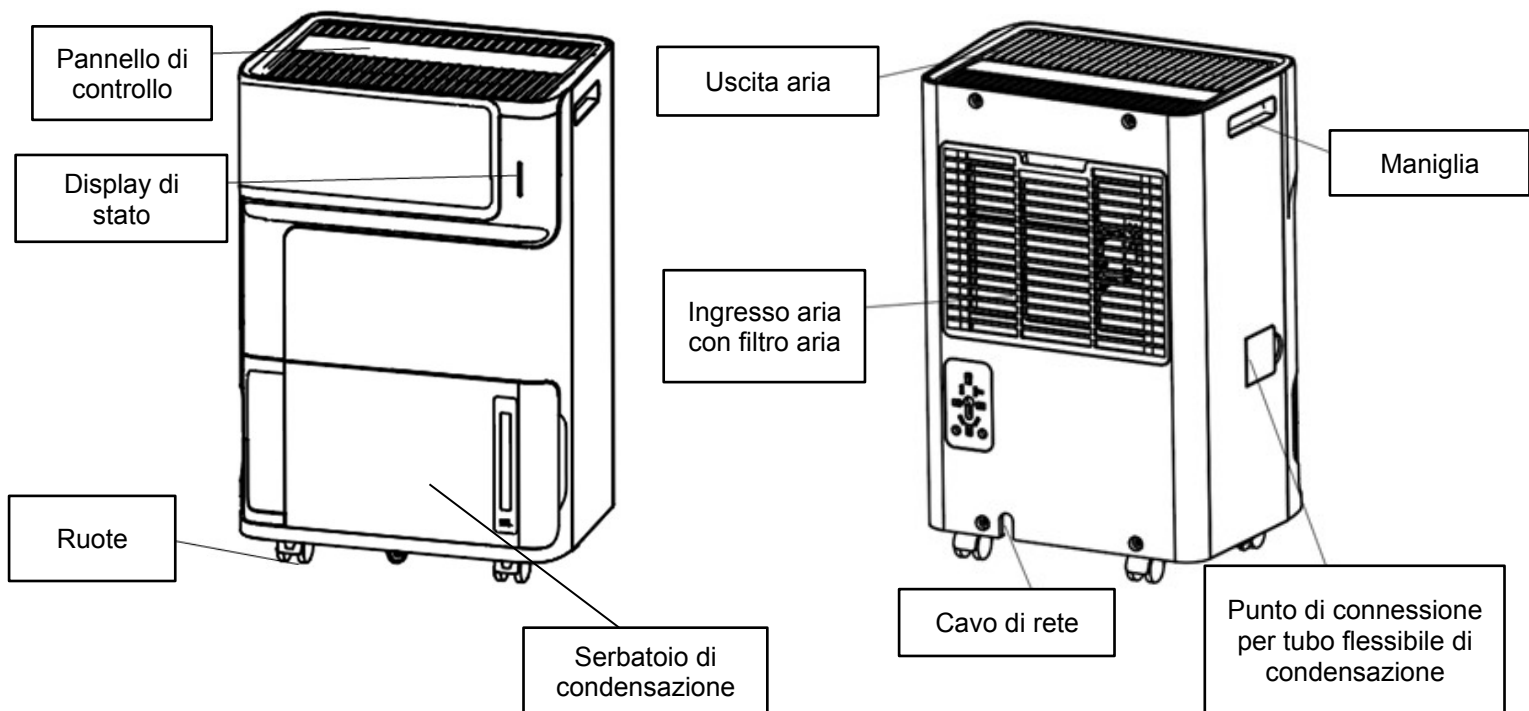



## Descrizione delle parti del dispositivo:



## Descrizione funzionale:



-  Interruttore di funzionamento (on / off)
-  Pulsante di modalità (modalità deumidificazione / modalità asciugatura / modalità sleep)
-  Impostazione dell'umidità target (Nota: Tenere premuto per visualizzare la temperatura ambiente corrente).
-  Pulsante del timer (da 1-24)
-  Impostazione della velocità della ventola (bassa / alta)
-  Blocco bambini (Nota: Tenendo premuto questo pulsante si attiva il blocco bambini. Il blocco bambini può essere nuovamente disattivato tenendo premuto il pulsante).

## Istruzioni per l'uso:

### 1. Prima del funzionamento

- Controllare che il dispositivo non presenti danni o graffi dopo il disimballaggio!
- Utilizzare l'apparecchio a una temperatura ambiente compresa tra 5°C e 35°C!
- Non utilizzare l'apparecchio all'aperto. Questo deumidificatore è destinato esclusivamente all'uso interno!
- Non utilizzare l'apparecchio in prossimità di pareti, tende o altri oggetti che potrebbero bloccare l'ingresso dell'aria e l'uscita!
- Mantenere l'ingresso e l'uscita dell'aria liberi da ostacoli!
- Se l'apparecchio è inclinato di oltre 45°, lasciarlo in posizione verticale per almeno 24 ore prima della messa in funzione!
- Tenete chiuse porte e finestre per risparmiare energia in modo più efficace!
- Non utilizzare o conservare il dispositivo alla luce diretta del sole o sotto la pioggia!
- È normale che l'uscita dell'aria sia calda dopo un funzionamento continuo in giornate calde!
- Svuotare il serbatoio della condensa prima di spostare l'apparecchio!
- Assicurarsi che il serbatoio di condensa sia inserito correttamente, altrimenti l'apparecchio non funzionerà correttamente!
- Il deumidificatore si avvia nella modalità selezionata al momento dell'ultimo utilizzo!
- Il deumidificatore inizia la deumidificazione quando l'umidità dell'ambiente è superiore del 3% rispetto all'umidità selezionata!

### 2. Messa in servizio



- 2.1. Inserire la spina in una presa di corrente adeguata. Il deumidificatore è adatto al funzionamento con una rete di alimentazione con la stessa tensione indicata sulla targhetta.

Nota: non appena il dispositivo viene collegato, sul display viene visualizzata l'umidità attuale dell'aria ambiente. È quindi necessario accenderlo con l'interruttore di funzionamento per avviare il processo di deumidificazione.

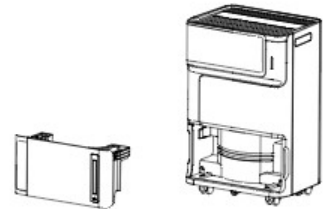

- 2.2. Assicurarsi che il serbatoio della condensa sia posizionato correttamente. (Se la spia "Serbatoio della condensa pieno" si accende dopo la prima dell'apparecchio, è sufficiente estrarre il serbatoio dell'acqua, controllare che il galleggiante possa muoversi liberamente e rimettere il serbatoio dell'acqua nella posizione corretta.



- 2.3. Se l'apparecchio funziona a temperature troppo basse o troppo alte (inferiori a 5°C o superiori a 35°C), si arresta automaticamente. Se la temperatura dell'ambiente è compresa tra 5°C e 16°C, sulla superficie dell'evaporatore si forma della brina che compromette l'efficienza del deumidificatore. In questo caso, l'apparecchio passa automaticamente alla modalità di sbrinamento periodico. Questo è del tutto normale. Il tempo di sbrinamento può variare. Durante la modalità di sbrinamento, il compressore si ferma e la ventola continua a funzionare. Se il deumidificatore si blocca, spegnere l'apparecchio per qualche ora e poi riavviarlo. Non si consiglia di utilizzare il deumidificatore a temperature inferiori a 5°C.



- 2.4. Accendere l'apparecchio con l'interruttore di funzionamento . Premere ora  per impostare l'umidità desiderata. L'umidità può essere impostata con incrementi del 5% in un intervallo compreso tra il 30% e l'80% di umidità. Il valore nominale del 30% di umidità corrisponde al funzionamento continuo!

Nota: Perché l'apparecchio deumidifichi, il valore impostato deve essere inferiore all'umidità ambiente attuale. Se il valore è superiore all'umidità ambiente attuale, il ventilatore funziona per circa 30 secondi e l'apparecchio si spegne. Se l'umidità ambientale supera il valore impostato, l'apparecchio riavvia automaticamente la modalità di deumidificazione.

- 2.5. Utilizzare il pulsante dell'intensità del ventilatore per scegliere tra un'intensità del ventilatore bassa  e alta  o la circolazione dell'aria.

- 2.6. Se si desidera attivare/utilizzare la funzione timer (funzione per determinare il tempo di funzionamento rimanente o funzione per specificare l'ora di inizio), premere il pulsante del timer .

È possibile attivare o impostare il timer sia in modalità di funzionamento che in modalità di spegnimento

Determinazione del tempo di funzionamento rimanente in modalità di funzionamento: Premere il tasto TIMER  e selezionare il tempo di funzionamento rimanente desiderato con il tasto . Una volta trascorso il tempo di funzionamento selezionato, l'apparecchio si spegne automaticamente dopo 20 secondi.



Determinazione dell'ora di avvio in modalità spenta: Quando il deumidificatore è spento, premere il pulsante del timer per selezionare l'ora di avvio desiderata. Con il pulsante  è possibile selezionare un valore compreso tra 1 e 24 ore. Allo scadere del tempo selezionato, l'apparecchio si accende automaticamente (con le ultime impostazioni utilizzate e a condizione che la spina di rete non sia stata nel frattempo scollegata).

Nota: Per visualizzare il tempo di funzionamento residuo o il tempo mancante all'avvio dell'apparecchio è sufficiente premere nuovamente il pulsante del timer. Il timer impostato può essere disattivato premendolo nuovamente. Il simbolo del timer illuminato si spegne.

2.7. È possibile passare da una modalità all'altra utilizzando il pulsante di modalità 

All'accensione l'apparecchio è in modalità deumidificazione per impostazione predefinita.

Premere una volta il pulsante di modalità per passare alla modalità "Asciugatura". Premere nuovamente il pulsante per tornare alla "Modalità deumidificazione". Una pressione prolungata porta l'apparecchio in "modalità Sleep".

	<b>Modalità di deumidificazione:</b> La modalità di deumidificazione si attiva automaticamente all'accensione dell'apparecchio. Durante la modalità di deumidificazione l'apparecchio funziona al livello più basso.
	<b>Modalità di asciugatura:</b> In modalità di asciugatura, l'apparecchio funziona al massimo livello. In modalità di asciugatura non è possibile impostare l'umidità target.
	<b>Modalità sleep:</b> Se la modalità sleep viene attivata tenendo premuto il pulsante della modalità, dopo 10 secondi tutti i simboli si spengono e si accendono solo i simboli dell'interruttore di funzionamento e della modalità sleep. Il compressore si ferma e l'apparecchio diventa silenzioso. Durante la modalità sleep è ancora possibile regolare l'umidità, ma non la velocità del ventilatore. Premere un pulsante qualsiasi per riavviare l'apparecchio. Premere il tasto mode per uscire dalla modalità sleep.

2.8. Quando il serbatoio della condensa è pieno, la spia "Serbatoio della condensa pieno"  lampeggia accanto al pulsante di comando e sul display lampeggia "FL". Dopo aver svuotato il serbatoio della condensa e averlo reinserto ordinatamente nell'apparecchio, il funzionamento della deumidificazione riprende automaticamente.

**Utilizzare entrambe le mani per svuotare con cura il serbatoio dell'acqua!**

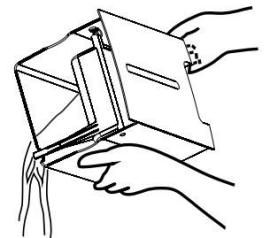

### **Attenzione:**

- Non smaltire mai il magnete del serbatoio della condensa e il rivetto di plastica! In caso contrario, l'apparecchio non smetterà di funzionare automaticamente quando il serbatoio della condensa sarà pieno e l'acqua di condensa traboccherà.
- Se il serbatoio della condensa è sporco, sciacquarlo con acqua pulita. Non utilizzare detersivi, detersivi chimici, gasolio, benzene, diluenti o altri solventi! In caso contrario, il serbatoio della condensa si danneggia e perde.
- Riposizionare il serbatoio vuoto nella sua posizione originale nell'apparecchio. In caso contrario, il messaggio "Serbatoio della condensa pieno" (rosso) rimane e l'apparecchio non può essere riavviato.



### 3. Collegamento di un tubo flessibile per il drenaggio continuo dell'acqua

- 3.1. È necessario il tubo flessibile per la condensa in dotazione.
- 3.2. Il collegamento del tubo flessibile è chiuso da un coperchio. Aprirlo e collegarvi il tubo flessibile della condensa.
- 3.3. A questo punto, mettete il tubo di plastica in un secchio in cui possa scorrere l'acqua di condensa.
- 3.4. Drenaggio corretto dell'acqua di condensa con il collegamento del tubo flessibile! Assicurarsi che il tubo abbia sempre una leggera pendenza (vedere i diagrammi seguenti). Evitare le superfici irregolari!

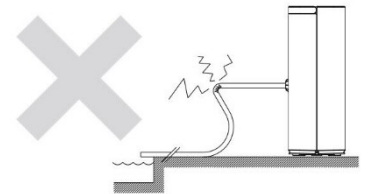
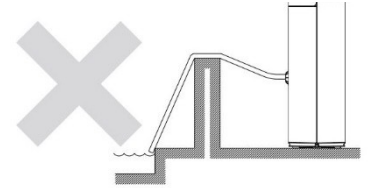
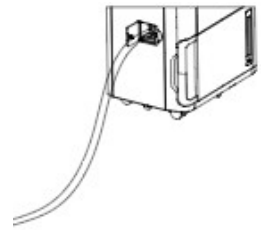
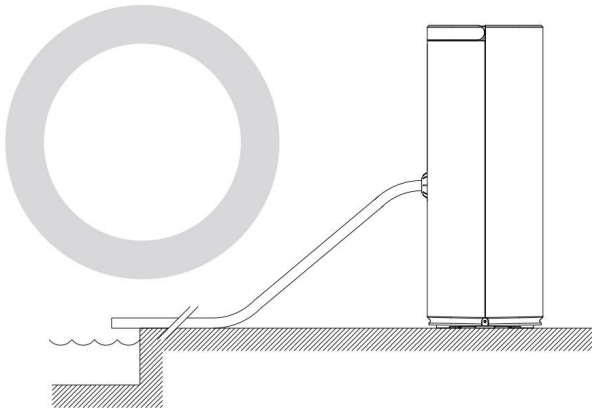

### 4. Altre istruzioni per l'uso

- 4.1. Non staccare la spina tirando il cavo di alimentazione!
- 4.2. Non utilizzare repellenti per insetti, oli o vernici spray, ecc. in prossimità del deumidificatore. Ciò può danneggiare l'apparecchio o addirittura provocare un incendio!
- 4.3. Non collocare l'apparecchio su una superficie inclinata o irregolare!
- 4.4. Mantenere sempre una distanza di circa 30 cm dalla parete e da altri oggetti per evitare il surriscaldamento dell'apparecchio e consentire una circolazione ottimale dell'aria. Inoltre, durante l'asciugatura del bucato, mantenere una distanza di circa 50 cm verso l'alto!
- 4.5. Per un funzionamento efficace ed economico della deumidificazione, chiudere tutte le porte e le finestre nel locale del deumidificatore!
- 4.6. Tenere l'apparecchio lontano da fonti di calore!
- 4.7. Mantenere sempre il dispositivo in posizione corretta e verticale. e trasportarlo!
- 4.8. Rimuovere l'acqua residua dal serbatoio di condensa prima di spostare l'apparecchio.

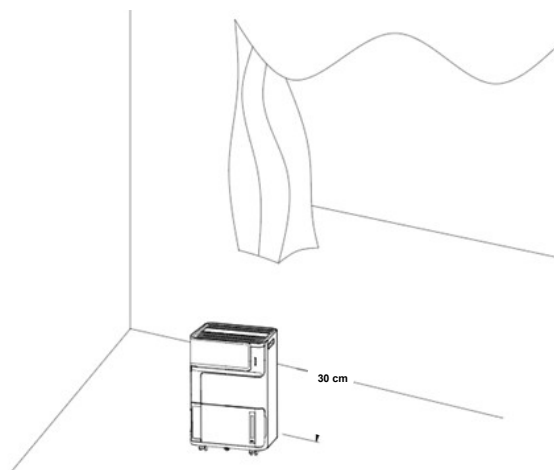
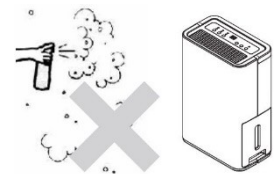
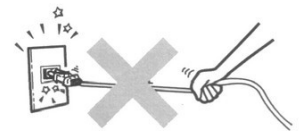

## 5. Pulizia

Per motivi di sicurezza, assicurarsi che il deumidificatore sia scollegato dall'alimentazione elettrica prima di eseguire interventi di manutenzione o pulizia dell'apparecchio!

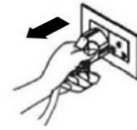

### 5.1. Pulizia dell'alloggiamento

- Pulire l'alloggiamento con un panno morbido e pulito.
- Se il deumidificatore è molto sporco, utilizzare un detergente delicato e asciugarlo con un panno umido.
- Non spruzzare MAI il deumidificatore (ad esempio con acqua o simili).

### 5.2. Pulizia del filtro dell'aria

Il filtro dell'aria filtra lanugine, capelli e polvere grossolana. Il filtro dell'aria è rivestito con uno smalto antibatterico per inibire la crescita dei batteri. Il filtro dell'aria assicura inoltre un minore deposito di polvere sulle alette di raffreddamento, garantendo così una maggiore efficienza.

Pulire il filtro ogni quindici giorni, in modo da non ridurre l'efficienza della presa d'aria a causa del filtro sporco!

### 5.3. Fasi di pulizia:

- Rilasciare il filtro estraendolo dal suo supporto.

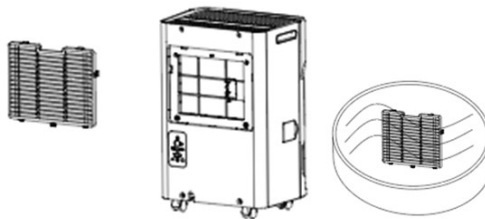

- È preferibile pulire con cura il filtro dell'aria sotto l'acqua tiepida o con un aspirapolvere a bassa potenza di aspirazione.

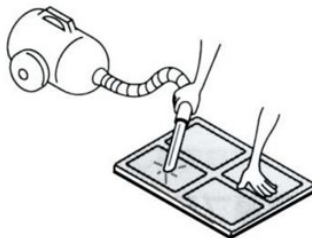

- Spingere il filtro nella sua posizione originale.

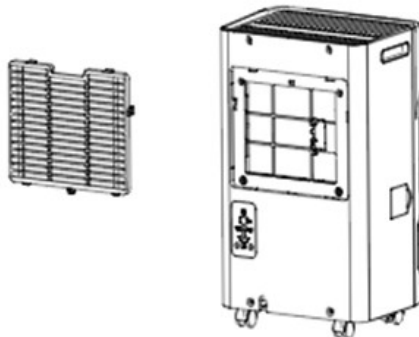

## Dati tecnici:

<b>Designazione del modello:</b>	WDH-106LE
<b>Tensione:</b>	220-240 V / 50Hz
<b>Consumo massimo di energia:</b>	140 W (30°C / 80% u.r.)
<b>Capacità di deumidificazione (ottimale):</b>	8 litri/giorno (32°C / 90% u.r.)
<b>Capacità di deumidificazione (standard):</b>	6 litri/giorno (30°C / 80% u.r.)
<b>Circolazione d'aria minima:</b>	75 m³/h
<b>Max. Circolazione dell'aria:</b>	95 m³/h
<b>Max. Emissione di rumore:</b>	≤ 38 dB (A)
<b>Compressore:</b>	Compressore rotativo
<b>Serbatoio di condensazione:</b>	1,3 litri
<b>Refrigerante:</b>	R290 (40 g)
<b>Pressione di raffreddamento (max.):</b>	3,0
<b>Pressione di vapore (max.):</b>	1,5
<b>Dimensioni (H/W/D):</b>	413 x 273 x 195 mm
<b>Peso:</b>	8,1 kg
<b>Campo di applicazione:</b>	5°C ~ 35°C
<b>Dimensioni consigliate della camera:</b>	10-15 m² (in camere > 4 m²)
<b>GWP:</b>	3 (R290)

## Risoluzione dei problemi:

### L'apparecchio non deumidifica a sufficienza / Nel serbatoio di condensa si raccoglie troppo poca acqua

Ricordate che l'obiettivo principale non è quello di estrarre la maggior quantità possibile di acqua di condensa, ma di asciugare l'aria della stanza o i soffitti, le pareti e gli infissi e/o di mantenerli asciutti!

Tenete inoltre presente che il deumidificatore può rimuovere l'umidità solo dall'aria e solo indirettamente dai materiali. A seconda delle condizioni di soffitti, pareti e arredi, possono essere necessarie diverse settimane per rilasciare nuovamente nell'aria l'umidità immagazzinata! Per questo motivo, se si utilizza il proprio misuratore di umidità (igrometro), si consiglia di posizionarlo il più liberamente possibile e a una certa distanza da pareti e soffitti, poiché altrimenti il valore di umidità determinato nell'aria della stanza risulterà falsato!

Come per tutti i deumidificatori, le prestazioni di deumidificazione sono influenzate in modo decisivo dai seguenti fattori:

- A) Contenuto di umidità dell'aria ambiente e
- B) Calore/temperatura della stanza.

Per sicurezza, ecco un estratto della tabella di deumidificazione DI FUNZIONAMENTO CONTINUO:

<b>32 gradi</b> e <u>80% di u.r.</u> = circa 7,0 litri	e al <u>90% di u.r.</u> = circa 8,0 litri	e al <u>60% di u.r.</u> = circa 4,5 litri
<b>30 gradi</b> e <u>80% di u.r.</u> = circa 6,0 litri	e al <u>90% di u.r.</u> = circa 7,0 litri	e al <u>60% di u.r.</u> = circa 3,5 litri
<b>20 gradi</b> e <u>80% di u.r.</u> = circa 3,5 litri	e al <u>90% di u.r.</u> = circa 5,0 litri	e al <u>60% di u.r.</u> = circa 2,5 litri
<b>15 gradi</b> e <u>80% di u.r.</u> = circa 3,0 litri	e al <u>90% di u.r.</u> = circa 3,5 litri	e al <u>60% di u.r.</u> = circa 1,5 litri
<b>10 gradi</b> e <u>80% di u.r.</u> = circa 2,0 litri	e al <u>90% di u.r.</u> = circa 2,5 litri	e al <u>60% di u.r.</u> = circa 1,0 litri
<b>5 gradi</b> e <u>80% di u.r.</u> = circa 1,5 litri	e al <u>90% di u.r.</u> = circa 2,0 litri	e al <u>60% di u.r.</u> = circa 0,5 litri

Tutti i valori sono approssimativi al giorno (tolleranza di fluttuazione) se misurati direttamente all'ingresso dell'apparecchio e naturalmente si applicano solo se la temperatura e il contenuto di umidità rimangono costanti!

### Nonostante il collegamento del tubo flessibile, la maggior parte dell'acqua finisce nel serbatoio della condensa.

Controllare che il tubo della condensa abbia una pendenza e non sia attorcigliato o bloccato. Verificare inoltre che il deumidificatore sia in posizione orizzontale e che le rotelle non siano necessariamente nelle fughe di un pavimento piastrellato.

Nota: Prima di contattare il servizio clienti, consultare il seguente elenco di risoluzione dei problemi. Questo elenco contiene problemi comuni che non sono dovuti a difetti di lavorazione o di materiale.

Problema	Possibile causa	Soluzione
<b>Il dispositivo non funziona</b>	Fonte di alimentazione non funzionante o mancante	Collegare il cavo di rete a una presa di corrente funzionante.
	La spia "serbatoio della condensa pieno" lampeggia/si accende	Svuotare il serbatoio della condensa o rimetterlo nella posizione originale.
	La temperatura ambiente è inferiore a 5°C o superiore a 35°C.	Autoprotezione dell'apparecchio. Il dispositivo non può funzionare in queste condizioni.
<b>Il dispositivo funziona male</b>	Il filtro dell'aria è intasato o sporco?	Pulire il filtro dell'aria secondo le istruzioni.
	L'ingresso o l'uscita dell'aria sono bloccati?	Rimuovere l'ostruzione che blocca il condotto di ingresso o di uscita.
<b>L'apparecchio non aspira aria</b>	Il filtro dell'aria è sporco?	Pulire il filtro dell'aria secondo le istruzioni.
<b>L'apparecchio emette rumori forti durante il funzionamento</b>	L'apparecchio si trova su una superficie piana?	In caso contrario, collocare l'apparecchio su una superficie piana.
	Il filtro è sporco?	Pulire il filtro secondo le istruzioni.
<b>LO</b>	L'umidità ambientale è inferiore al 20%.	L'apparecchio si spegne per motivi di sicurezza.
<b>HI</b>	L'umidità ambientale è superiore al 90%	
<b>CL</b>	Protezione contro le temperature eccessivamente basse quando la temperatura ambiente scende sotto i 5°C	
<b>CH</b>	Protezione contro le temperature eccessive se la temperatura ambiente supera i 38°C	
<b>E1</b>	Problemi con il sensore di temperatura	Far sostituire il sensore della temperatura ambiente da un tecnico specializzato.
<b>E2</b>	Problemi con il sensore di umidità	Far sostituire il sensore di umidità da un tecnico specializzato.
<b>FL</b>	Serbatoio della condensa pieno	Svuotare il serbatoio della condensa e reinserirlo.
<b>EF</b>	Mancanza di feedback dal motore	Spegnere l'apparecchio e rivolgersi a un tecnico specializzato.

### Display di stato colorato:

- Umidità ambientale < 45% = luce blu
- Umidità ambientale tra 45 <=> 60% = luce verde
- Umidità ambientale > 60% = luce rossa
- Se il display visualizza E1, E2, FL o EF = luce rossa

## Altro:

### **Dichiarazione di garanzia:**

A prescindere dai diritti di garanzia previsti dalla legge, il produttore concede una garanzia in conformità alle leggi del vostro Paese, ma di almeno 1 anno (in Germania 2 anni per i privati). La garanzia decorre dalla data di vendita dell'apparecchio all'utente finale.

La garanzia copre solo i difetti imputabili a difetti di materiale o di fabbricazione.

Le riparazioni in garanzia possono essere effettuate solo da un centro di assistenza clienti autorizzato. Per richiedere la garanzia, allegare lo scontrino fiscale originale (con la data di acquisto).

Sono esclusi dalla garanzia

- Normale usura
- Uso improprio, come ad esempio il sovraccarico dell'apparecchio o l'uso di accessori non autorizzati.
- Danni dovuti a influssi esterni, uso della forza o oggetti estranei
- Danni causati dall'inosservanza delle istruzioni per l'uso, ad esempio il collegamento a una tensione di rete non corretta, oppure  
Mancata osservanza delle istruzioni di montaggio
- Apparecchiature completamente o parzialmente smontate

### **Conservazione a lungo termine:**

Se non si utilizza l'apparecchio per un periodo di tempo prolungato (più di qualche settimana), è meglio pulirlo e asciugarlo completamente. Conservare l'apparecchio seguendo le indicazioni riportate di seguito:

- Premere il pulsante di accensione per spegnere l'apparecchio e scollegare la spina di rete.
- Scaricare l'acqua rimanente dall'apparecchio.
- Pulire il filtro e lasciarlo asciugare completamente in un luogo ombreggiato.
- Rimettere il filtro al suo posto.
- Durante lo stoccaggio, l'apparecchio deve essere tenuto in posizione verticale.

### **Conformità:**

Il deumidificatore è stato testato ed è stato prodotto in conformità alle seguenti norme (di sicurezza):

### **Naturalmente con conformità CE.**

Conformità CE (LVD) testata secondo: EN 60335-1:2012/A16:2023  
EN IEC 60335-2-40:2023/A11:2023  
EN 62233:2008  
AfPS GS 2019:01 PAK  
EK1 527-12 Rev. 2

Conformità CE (EMC) testata secondo: EN IEC 55014-1:2021  
EN IEC 55014-2:2021  
EN IEC 61000-3-2:2019/A2:2024  
EN 61000-3-3:2013/A2:2021

## Smaltimento corretto di questo prodotto:



All'interno dell'UE, questo simbolo indica che questo prodotto non deve essere smaltito con i rifiuti domestici. I vecchi apparecchi contengono preziosi materiali riciclabili che dovrebbero essere riciclati. Inoltre, l'ambiente e la salute umana non devono essere danneggiati da uno smaltimento incontrollato dei rifiuti. Pertanto, si prega di smaltire i vecchi apparecchi attraverso sistemi di raccolta adeguati o di inviare l'apparecchio al luogo in cui è stato acquistato per lo smaltimento. Questi provvederà a riciclare l'apparecchio.

Ci auguriamo che l'utilizzo di questo dispositivo sia piacevole

*Il vostro Aktobis AG*

***Conservare queste istruzioni per l'uso in un luogo sicuro!***

