

USER MANUAL
AP2301 True HEPA Air Purifier

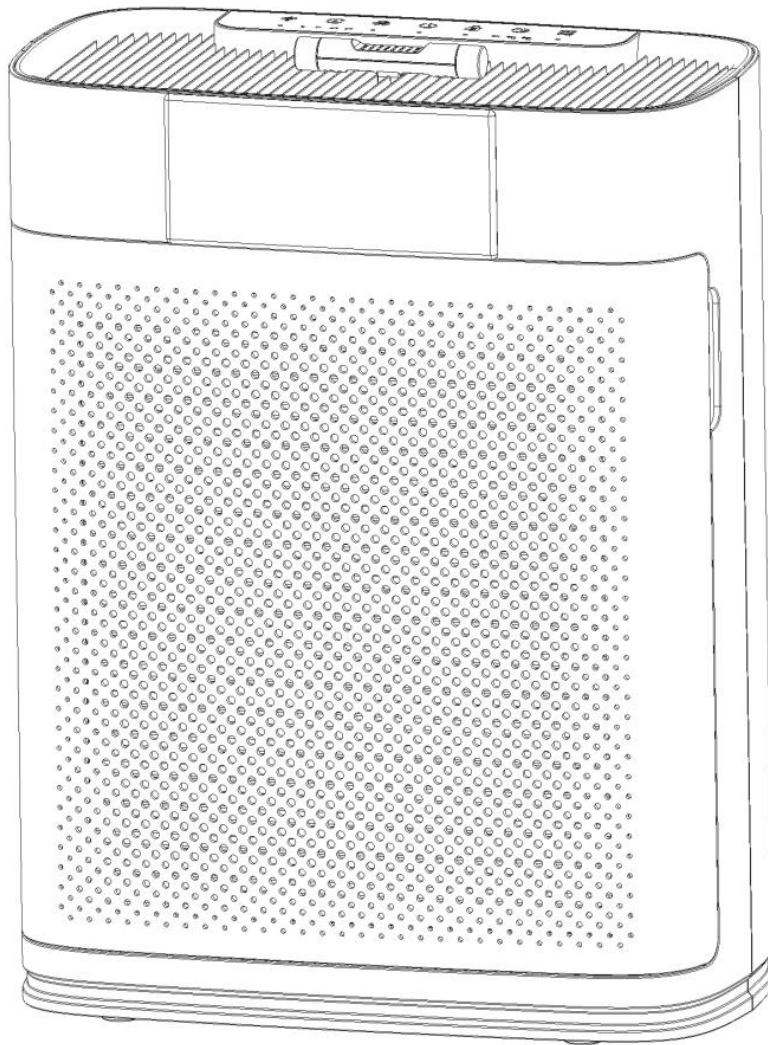

PLEASE KEEP THIS MANUAL CAREFULLY FOR FUTURE REFERENCE. FOR HOUSEHOLD USE ONLY.

TABLE OF CONTENTS

General Safety
Product Map
Controls & Display
What's in The Box
Getting Started
Use Your Smart Air Purifier
About The Filter
Care & Maintenance
Specifications
Troubleshooting
Warranty

General Safety

- Take necessary precautions to reduce the risk of fire, electric shock or injury.

·READ AND SAVE THESE INSTRUCTIONS

WARNING: To Reduce The Risk Of Fire Or Electric Shock, Do Not Use This Air Purifier With Any Solid-State Speed Control Device.

- Only use your air purifier as described in this manual.
- Do not use without removing the plastic wrap from the filter. The air purifier will not filter air and may overheat, causing a fire hazard.
- Keep your air purifier away from water and wet or damp areas. Never place it in water or liquid.
- Do not use in excessively humid areas.
- Keep your air purifier away from heat sources.
- Do not use when combustible gases, vapors, metallic dust, aerosol (spray) products, or fumes from industrial oil are present.
- Keep 5 ft /1.5 m away from where oxygen is being administered.
- This appliance is not intended for use by persons (including children) with reduced physical, sensory or mental capabilities, or lack of experience and knowledge, unless they have been given supervision or instruction concerning the use of the appliance by a person responsible for their safety
- Do not allow children to play with the plastic package. Immediately discard the package after unwrapping the filter.
- Do not place anything into any opening on the air purifier

- Do not sit or place heavy objects on the air purifier
- Keep inside of the air purifier dry. To prevent moisture buildup, do not place it in rooms with major temperature changes.
- Always unplug your air purifier before servicing (such as changing the filter).
- Do not use your air purifier if it is damaged or not working correctly, or if the cord or plug is damaged. Do not try to repair it yourself.
- Children should not clean or perform maintenance for the air purifier without supervision.
- Keep the appliance, including the power cable, at a safe distance from heated surfaces and open fire.
- Never clean with gasoline, chemical solvents, or corrosive materials as these agents may damage the air purifier.
- Never place the cord near heat sources.
- Do not cover the cord with a rug, carpet, or other covering. Do not place the cord under funitures or appliances.
- Keep the cord away from areas where people walk around. Place the cord where it will not be tripped over.
- This air purifier can only be used with the power supply adapter provided with the air purifier.



Product Map

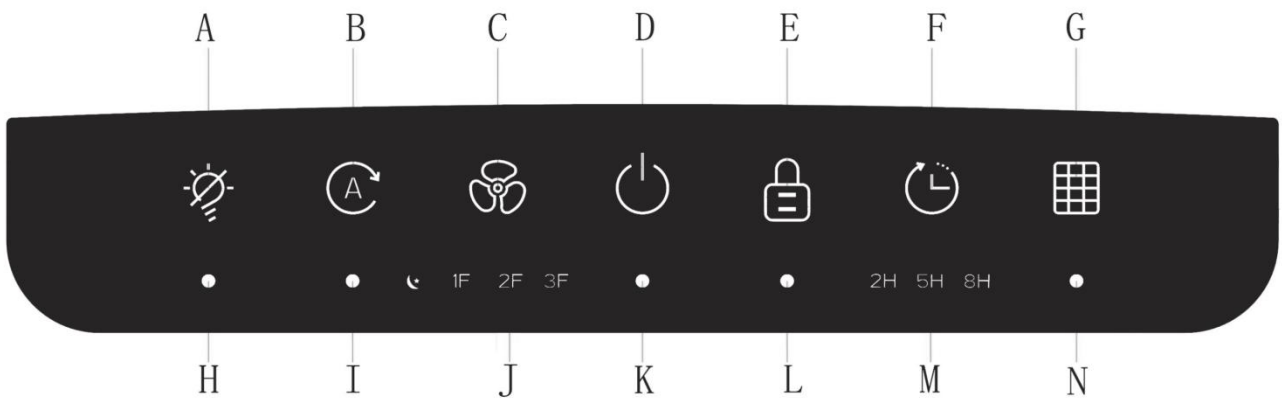

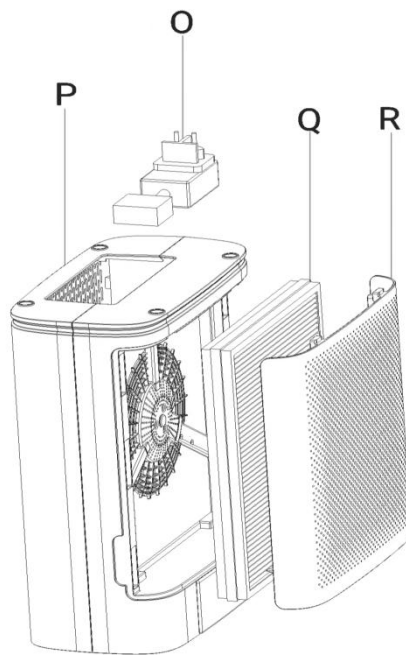

- | | | |
|-------------------------|----------------------------|-------------------------|
| A. Light Off/On Button | B. Auto Mode Button | C. Fan Speed Button |
| D. Power On/Off Button | E. Child Lock Button | F. Timer Button |
| G. Filter Reset Button | H. Light Off/On Indicator | I. Auto Mode Indicator |
| J. Fan Speed Indicators | K. Power On/Off Indicator | L. Child Lock Indicator |
| M. Timer Indicators | N. Change Filter Indicator | O. Power Adapter |
| P. Housing | Q. 3 Stage Filter | R. Filter Cove |

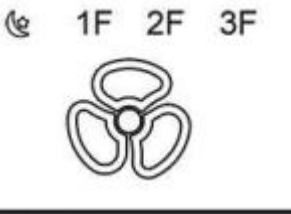



Controls & Display

	<p>On/Off Button</p> <p>Turns the air purifier on/off.</p>
	<p>Fan Speed Button & Indicators</p> <p>Cycles through fan speeds: low (1F), medium (2F), high (3F), and sleep.</p>
	<p>Auto Mode Button</p> <p>Turns Auto Mode on/off.</p>
	<p>Timer Button</p> <p>Sets the timer for 2 hours, 5 hours, or 8 hours.</p> <p>Note: The timer indicators will light up with the corresponding time selected. To cancel the timer, tap the button until all timer indicators are off.</p>

	<p>Change Filter Indicator & Reset Button</p> <p>Lights up when the filter needs to be replaced. To reset the indicator (after replacing the filter), press and hold the button for 5 seconds. Device will beep 3 times and then turn off.</p>
	<p>Light Off/On Button</p> <p>Turns the Display Lights off.</p> <p>When lights are off, tap to turn back on.</p>
	<p>Child Lock Button</p> <p>Prevents current settings from being changed. Press and hold for 3 seconds to lock or unlock the Control Panel. When the Control Panel is locked, the Child Lock indicator will light up and beep twice when any other button is tapped to indicate the control panel is locked.</p>
	<p>Air Quality Indicator</p> <p>Displays the air quality using an automatic infrared dust sensor: Green(Very Good),Orange(Moderate),Red(Bad)</p>
	<p>Display</p> <p>Displays the Fan Speed, PM 2.5 level , Filter Life.</p>

What' s in The Box

- 1x Air Purifier
- 1x Adapter (In the bottom of Air Purifier)

1x 3-Stage Filter (Pre-installed, protected by plastic wrap, which must be removed before first use.)

1x User Manual

Getting Started

1. Place the air purifier on a flat, stable surface such as the floor.
2. Pull both sides of the filter cover to remove it.

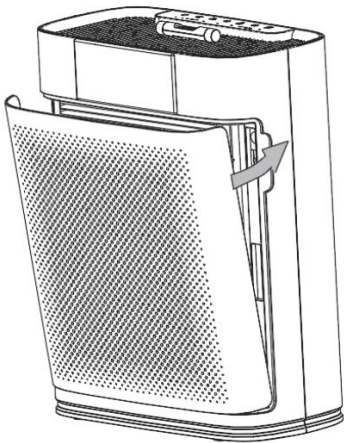

3. Remove the Filter (protected by plastic package) from inside of the air purifier.

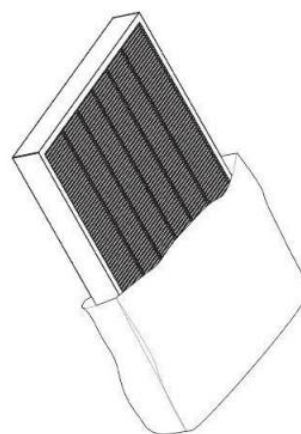
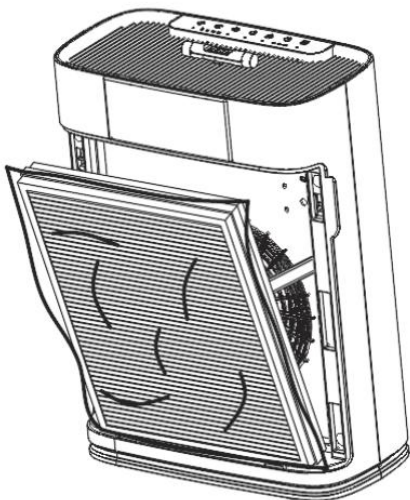

4. Remove the plastic package from the filter and place the filter back into the air purifier.

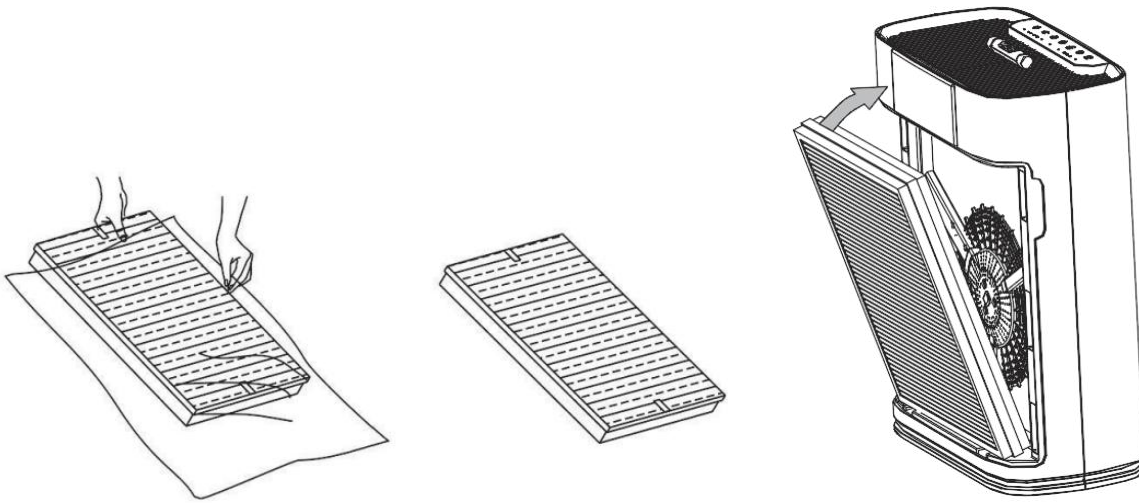

Note: Be sure to remove the filter package before use. Otherwise the air purifier will not filter air and may overheat, causing a fire hazard. Make sure the side marked with "**FRONT**" is facing outward when you insert the filter.

5. Replace the filter cover. Make sure to align the tabs on the cover with the slots on the bottom of the air purifier.

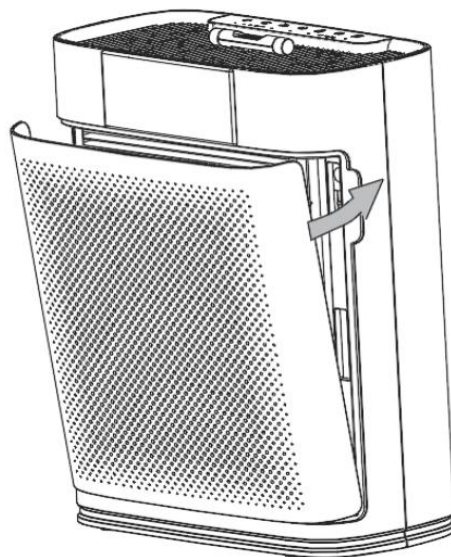

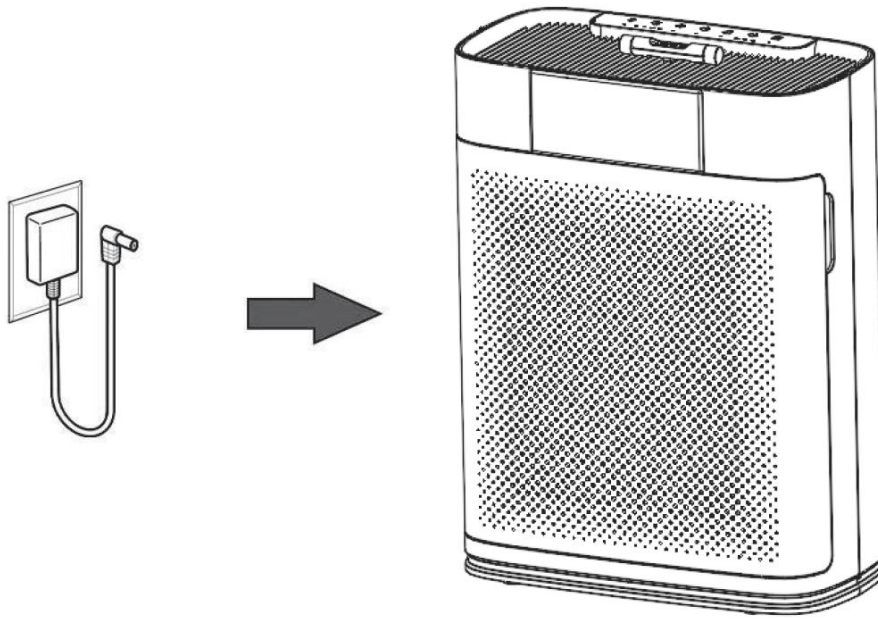

6. Insert the power adapter plug into the side of the air purifier.



Note: The power adapter is located underneath of the air purifier.

Use Your Smart Air Purifier

1. Plug in and tap  to turn on the air purifier. The air purifier will start on low (1F) speed by default.
2. Tap  to change fan speed between low (1F), medium (2F), high (3F), and sleep  .

Note:





High fan speed (3F) is the loudest, but the quickest to clean air.

For best result, or to address a specific air quality issue such as smoke, run the air purifier on High fan speed for 15-20 minutes before turning to slower gear.

To effectively clean air, keep windows and doors closed while the air purifier is on.

Sleep Mode

Sleep Mode operates quietly by using a fan speed slower than speed 1F



1. Tap  to switch to Sleep Mode(indicator  lights up).
2. Sleep Mode will turn off the display except   (semi bright) after 5 seconds if no other buttons are tapped.

Note:

- When the display is turned off, tap any button to turn the display back on. If no further action is taken, the display will turn off again after 5 seconds.

Auto Mode

Auto Mode uses an infrared dust sensor inside the air purifier, to adjust the fan speed automatically based on air quality. For example, if the air quality is bad, the fan will automatically be set to high speed.

1. Tap  to turn Auto Mode on.
2. The Auto Mode indicator will light up while Auto Mode is active.
3. To switch from Auto Mode, tap  to select a fan speed.

Air Quality Indicator Chart		
Light Color	Air Quality	Auto Fan Speed
Green	Very Good	1F
Orange	Moderate	2F
Red	Bad	3F

Timer

1. You can manually set the timer for 2 hours, 5 hours, or 8 hours.
2. When the timer reaches the setted time, the air purifier will shuts down automatically.

3. To cancel the time setting, tap  until all timer indicators are off.

Note:

You can change the fan speed at any time while the timer is on.

The timer will restart if the time setting is changed.

Light Off/On

This turns off the air quality indicator on the air purifier.

Tap  to turn off the air quality lights.

Tap  to turn the air quality lights back on.

Standby Mode

The air purifier is in Standby Mode when it is turned off, but plugged in.

Aromatherapy

Function

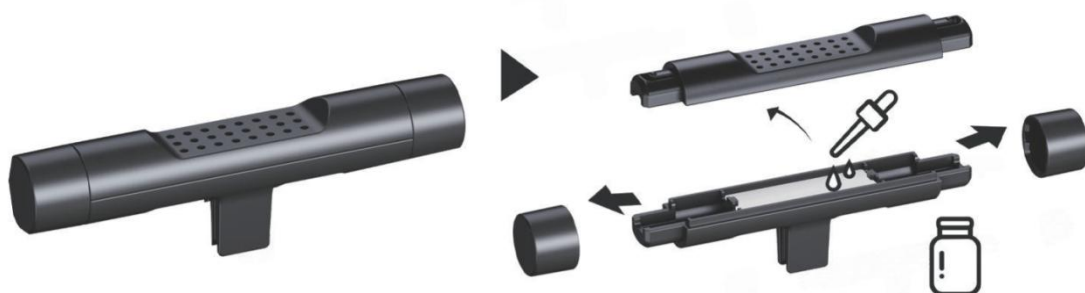

1. Remove covers at both ends. Open the top cover of the essential oil

box. Add your chosen essential oil (4-5 drops each time). Reassemble the parts.

2. Put it back in the slot. (Fit for a Machine with a grille)

Note:

Turn off the machine before adding oils.

Use provided droppers: don't pour directly. Add 4-5 drops each time.

About The Filter

The air purifier uses a 3-stage filtration system to purify air.

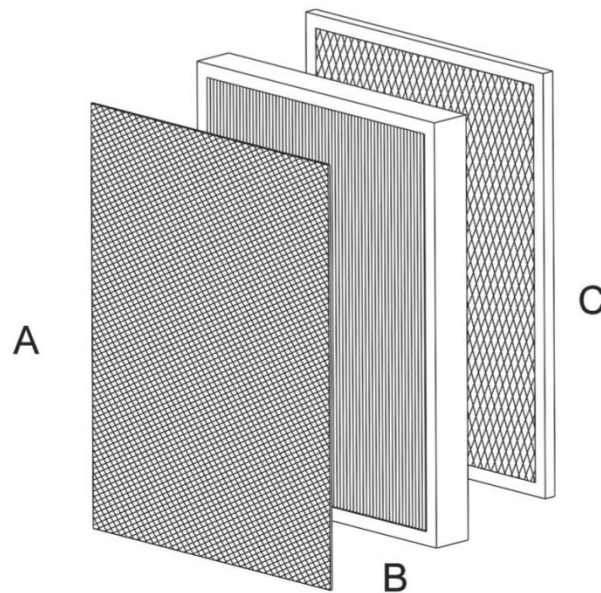

A. Pre-Filter

Captures large particles such as dust, lint, fibers, hair, and pet fur.

Protects the filter and maximizes its life.

B. True HEPA Filter

Filters small particles such as fine dust, smoke particles, and allergens such as pollen and pet dander.

C. Activated Carbon Filter

Helps to capture and neutralize cooking smell, smoke, odors, fumes and VOCs.

Care & Maintenance

Cleaning the Air Purifier

- Unplug before cleaning.
- Wipe outside of the air purifier with a soft, dry cloth. If necessary, wipe the housing with a damp cloth, then immediately dry it off.
- Vacuum inside of the air purifier.
- Do not clean it with abrasive chemicals or flammable cleaning agents.

Cleaning the Pre-Filter

- The outer Pre-Filter should be cleaned every 2-4 weeks to increase efficiency and extend life of the filter. Clean the pre-filter with a soft brush or vacuum hose to remove hair, dust, and large particles.

Note:

- Do not clean the filter with water or other liquids.
- Do not clean the True HEPA and Activated Carbon filters.
- Moisture may damage the filter. This air purifier should be used in an area with humidity level below 85% RH. If you use the air purifier in excessively humid areas, surface of the filter will become moldy.
- Do not add essential oils to the air purifier or filter. The filter will become damaged by the oil and will eventually release an unpleasant smell.

- Do not use oil diffusers near the air purifier.

Replacing the Filter

1. Unplug the air purifier, then pull the front cover to remove it. (see Getting Started 2)
2. Remove the used filter from the air purifier.
3. Clean out any remaining dust or hair inside the air purifier with a vacuum hose.

Note: Do not use water or liquids to clean the air purifier.

4. Remove the plastic package of the new filter and place the filter inside the air purifier.

Note: Make sure the filter (the side marked with "**FRONT**") is facing outward when you insert the filter.

5. Put back the filter cover.
6. Plug the adapter in and turn on the air purifier. Reset the Filter Life. To

reset the Filter Life, press and hold  for 5 seconds. The Indicator will flash and beep 2 times, and turn to off.

Storage

If not using the air purifier for an extended period of time, wrap both the air purifier and the filter in a plastic package and store it in a dry place to avoid moisture damage

Specifications

Model	AP2301
Power supply (Input)	AC100-240V,50/60Hz



Power supply(output)	DC24V,1.0A
Dimensions	310*160*400mm
Net Weight	3.2 KG

Troubleshooting

Problem	Reasons	Possible Solutions
Air purifier cannot be turned on or control panel has no response.	No electricity.	Check if the unit is properly plugged into an electrical outlet.
	The air purifier is malfunctioned.	Contact us.
	Power cord is damaged.	Contact us.
	The outlet is damaged.	Try a different outlet
Airflow is significantly reduced.	The airflow is blocked by plastic wrap of filter. Note: Air filter was pre-installed and protected by plastic wrap.	The plastic wrap of filter must be removed before first use.
	There is no enough clearance for the air to come in.	(1)Leave 12inch/30cm clearance on all sides of the air purifier.

		(2)Keep air purifier away from anything that would block airflow, such as curtains.
	The Pre-filter maybe clogged by large particles so that the airflow is blocked.	Clean the Pre-filter or replace the filter. Refer to Care & Maintenance.
Air purifier makes an unusual noise while the fan is on.	The airflow is blocked by plastic wrap of filter.	The plastic wrap of filter must be removed before first use.
	Appliance is on an uneven place.	Make sure the air purifier is operating on a hard, flat. even surface.
	Appliance may be damaged, or foreign objects may be inside.	Contact us.
Strange smell comes from the purifier.	Filter has serviced a significant time.	Clean the filter or replace it.
	Appliance worked in	(1)This air purifier

	an area with a humidity level above 85% RH. The surface of the filter will become moldy.	should be used in an area with a humidity level below 85% RH. (2)Replace your filter.
Poor air purification efficiency.	Low speed is used when air is in high pollution.	Turn up the fan speed. /switch to AUTO Mode.
	(1)Airflow is blocked by plastic wrap of filter. (2)Airflow of inlet/outlet is blocked	(1)The plastic wrap of filter must be removed before first use. (2)Make sure no objects are blocking the front or top of the air purifier (the inlet or outlet).
	Windows or doors not closed.	Keep windows and doors closed while the air purifier is on.
Air purifier always detects high level of particulates.	The air purifier is operating in a very dusty environment.	Turn the fan speed to High /switch to AUTO Mode.

 is still on after replacing the filter.	Forget to reset the replacement indicator.	Long press the  button for 5 seconds to reset the filter life.

Warranty

We are delighted that you have chosen the air purifier and hope you have fun with it. The warranty from manufacturer covers the product for a period of 12 months from the date of purchasing if manufacturing faults are determined.

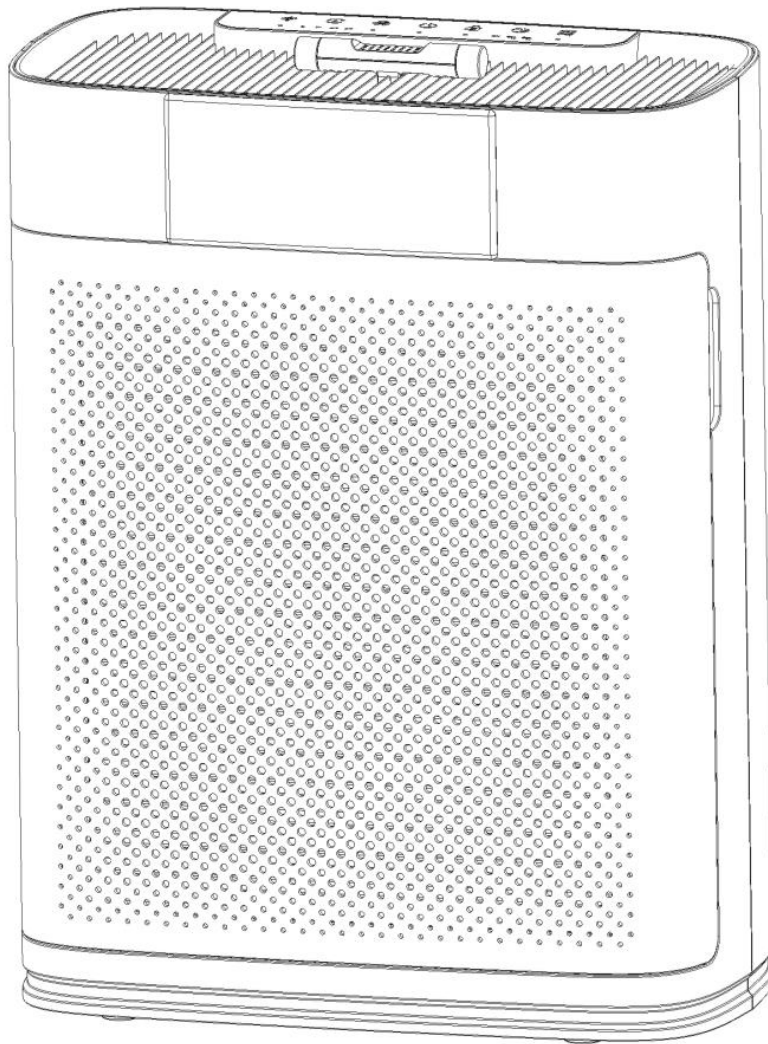

BITTE BEWAHREN SIE DIESE ANLEITUNG ZUM NACHSCHLAGEN SORGFÄLTIG AUF. NUR FÜR DEN HAUSGEBRAUCH.

INHALTSVERZEICHNIS

Allgemeine Sicherheit
Produkt karte
Bedienelemente & Display
Was ist in der Box?
Erste Schritte
Verwenden Sie Ihren intelligenten Luftreiniger
Über den Filter
Pflege & Wartung
Spezifikationen
Fehlersuche
Garantie

- **Allgemeine Sicherheit**

- Treffen Sie die erforderlichen Vorkehrungen, um die Gefahr von Bränden, Stromschlägen oder Verletzungen zu verringern.

·LESEN UND SPEICHERN SIE DIESE ANLEITUNG

WARNUNG: Um das Risiko eines Brandes oder elektrischen Schlages zu verringern, verwenden Sie diesen Luftreiniger nicht mit einem Festkörper-Drehzahlsteuergerät.

- Verwenden Sie Ihren Luftreiniger nur wie in dieser Anleitung beschrieben.
- Verwenden Sie das Gerät nicht, ohne die Plastikfolie vom Filter zu entfernen. Der Luftreiniger filtert keine Luft und kann sich überhitzen, was eine Brandgefahr darstellt.
- Halten Sie Ihren Luftreiniger von Wasser und nassen oder feuchten Bereichen fern. Stellen Sie ihn niemals in Wasser oder Flüssigkeiten
- Nicht in übermäßig feuchten Gebieten verwenden.
- Halten Sie Ihren Luftreiniger von Wärmequellen fern.
- Nicht verwenden, wenn brennbare Gase, Dämpfe, Metallstaub, Aerosolprodukte (Sprays) oder Dämpfe von Industrieöl vorhanden sind.
- Halten Sie einen Abstand von 1,5 m zu dem Ort, an dem der Sauerstoff verabreicht wird.
- Dieses Gerät ist nicht dafür bestimmt, durch Personen (einschließlich Kinder) mit eingeschränkten physischen, sensorischen oder geistigen Fähigkeiten oder mangels Erfahrung und Wissen benutzt zu werden, es sei denn, sie werden

durch eine für ihre Sicherheit zuständige Person beaufsichtigt oder erhalten von ihr Anweisungen, wie das Gerät zu benutzen ist.

- Lassen Sie Kinder nicht mit der Kunststoffverpackung spielen. Entsorgen Sie die Verpackung sofort nach dem Auspacken des Filters
- Stecken Sie keine Gegenstände in eine Öffnung des Luftreinigers
- Setzen Sie sich nicht auf den Luftreiniger und stellen Sie keine schweren Gegenstände darauf.
- Halten Sie das Innere des Luftreinigers trocken. Stellen Sie ihn nicht in Räumen mit starken Temperaturschwankungen auf, um Feuchtigkeitsbildung zu vermeiden.
- Ziehen Sie immer den Stecker des Luftreinigers aus der Steckdose, bevor Sie Wartungsarbeiten (z. B. einen Filterwechsel) durchführen.
- Benutzen Sie Ihren Luftreiniger nicht, wenn er beschädigt ist oder nicht richtig funktioniert, oder wenn das Kabel oder der Stecker beschädigt ist. Versuchen Sie nicht, ihn selbst zu reparieren.
- Kinder sollten den Luftreiniger nicht ohne Aufsicht reinigen oder warten.
- Halten Sie das Gerät, einschließlich des Netzkabels, in sicherer Entfernung von erhitzten Oberflächen und offenem Feuer.
- Reinigen Sie das Gerät niemals mit Benzin, chemischen Lösungsmitteln oder ätzenden Materialien, da diese Mittel den Luftreiniger beschädigen können.
- Legen Sie das Kabel niemals in die Nähe von Wärmequellen.
- Decken Sie das Kabel nicht mit einem Teppich oder einer anderen Abdeckung ab. Legen Sie das Kabel nicht unter Rauch oder Geräte.





- Halten Sie das Kabel von Bereichen fern, in denen Menschen herumlaufen.
Verlegen Sie das Kabel so, dass niemand darüber stolpern kann.
- Dieser Luftreiniger kann nur mit dem mitgelieferten Netzadapter verwendet werden.

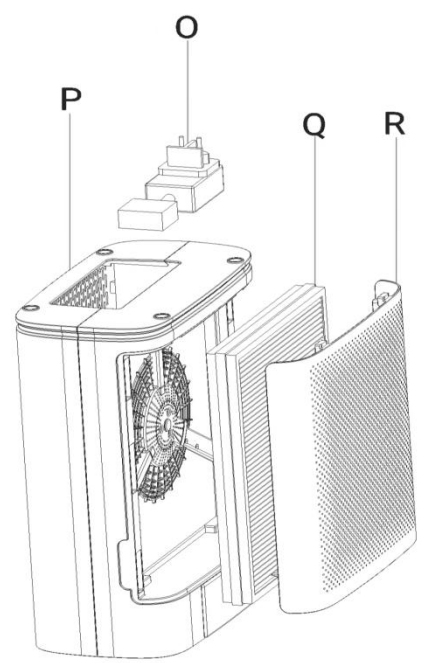
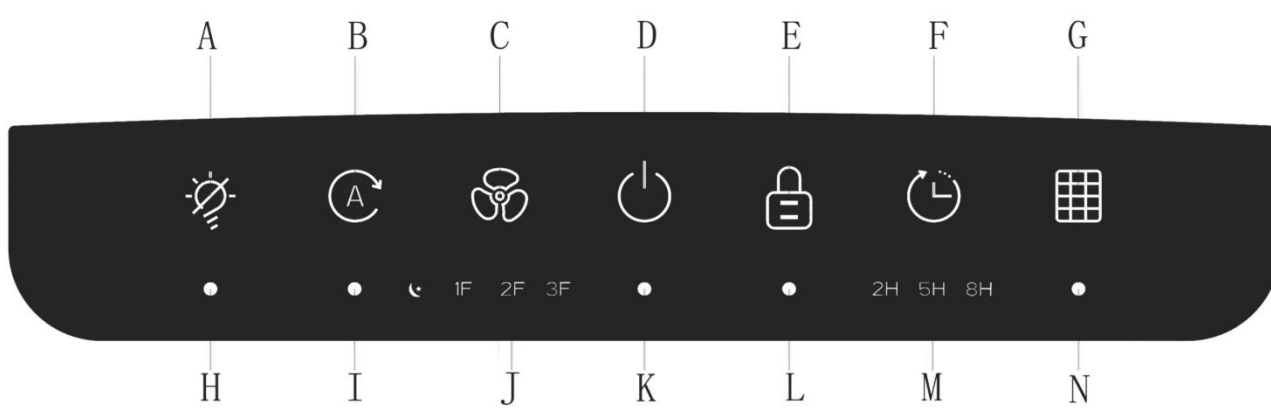

Produkt karte

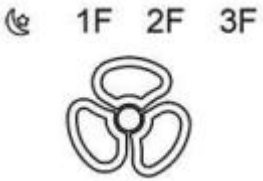
- A. Taste Licht aus/ein B. Taste Automodus C. Taste Gebläsedrehzahl
D. Ein/Ausschalt Taste E. Kindersicherungs Taste F. Timer Taste
G. Filter Reset Taste H. Licht Aus/Ein Anzeige I. Auto Modus Anzeige
J. Gebläsedrehzahl Anzeige K. Netz Ein/Aus Anzeige
L. Kindersicherungs Anzeige M. Timer Anzeigen N. Filterwechsel Anzeige
O. Netzadapter P. Gehäuse Q.3-Stufen Filter R. Filterhülse



Bedienelemente & Display

	<p>Ein/Aus Taste</p> <p>Schaltet den Luftreiniger ein/aus.</p>
	<p>Gebläsedrehzahl Taste & Anzeigen</p> <p>Wechselt zwischen den Lüfterstufen: niedrig (1F), mittel (2F), hoch (3F) und Ruhezustand.</p>
	<p>Auto Modus Taste</p> <p>Schaltet den Auto Modus ein/aus.</p>
	<p>Timer Taste</p> <p>Stellt den Timer für 2 Stunden, 5 Stunden oder 8 Stunden ein. Hinweis: Die Timer Anzeigen leuchten bei der entsprechend gewählten Zeit auf. Um den Timer abubrechen, tippen Sie auf die Taste, bis alle Timer-Anzeigen erloschen sind.</p>
	<p>Filterwechsel Anzeige & Reset Taste</p> <p>Leuchtet auf, wenn der Filter ausgetauscht werden muss. Zum Zurücksetzen der Anzeige (nach dem Auswechseln des Filters) halten Sie die Taste 5 Sekunden lang gedrückt. Das Gerät piept 3 Mal und schaltet sich dann aus.</p>
	<p>Taste Licht aus/ein</p> <p>Schaltet die Display Beleuchtung aus. Wenn die Beleuchtung ausgeschaltet ist, tippen Sie auf , um sie wieder einzuschalten.</p>

	<p>Kindersicherungstaste</p> <p>Verhindert, dass die aktuellen Einstellungen geändert werden. Halten Sie die Taste 3 Sekunden lang gedrückt, um das Bedienfeld zu sperren oder zu entsperren. Wenn das Bedienfeld gesperrt ist, leuchtet die Kindersicherungsanzeige auf und piept zweimal, wenn eine andere Taste gedrückt wird.</p>
	<p>Luftqualität Indikator</p> <p>Zeigt die Luftqualität mit Hilfe eines automatischen Infrarot Staubmessers an: Grün (sehr gut), Orange (mäßig), Rot (schlecht)</p>
	<p>Anzeige</p> <p>Zeigt die Gebläsedrehzahl, den PM 2,5 Wert und die Filterlebensdauer an.</p>

Was in der Box ist

1x Luftreiniger

1x Adapter (an der Unterseite des Luftreinigers)

1x 3-Stufen Filter (vorinstalliert, geschützt durch Plastikfolie, die vor der ersten Verwendung entfernt werden muss)

1x Benutzerhandbuch

Erste Schritte

1. Stellen Sie den Luftreiniger auf eine ebene, stabile Fläche, z. B. auf den Boden.
2. Ziehen Sie an beiden Seiten der Filterabdeckung, um sie zu entfernen.

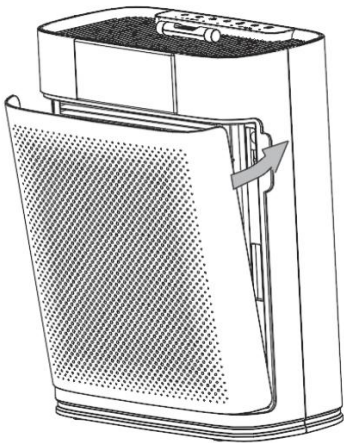

3. Nehmen Sie den Filter (geschützt durch eine Plastikverpackung) aus dem Inneren des Luftreinigers.

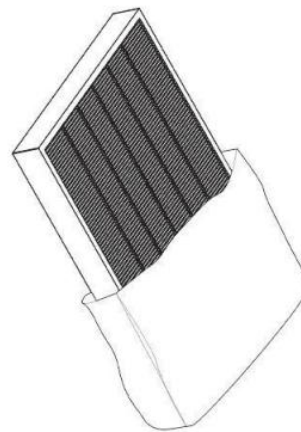
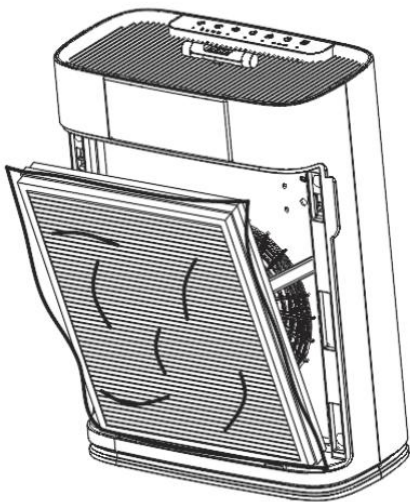

4. Entfernen Sie die Kunststoffverpackung vom Filter und setzen Sie den Filter wieder in den Luftreiniger ein.

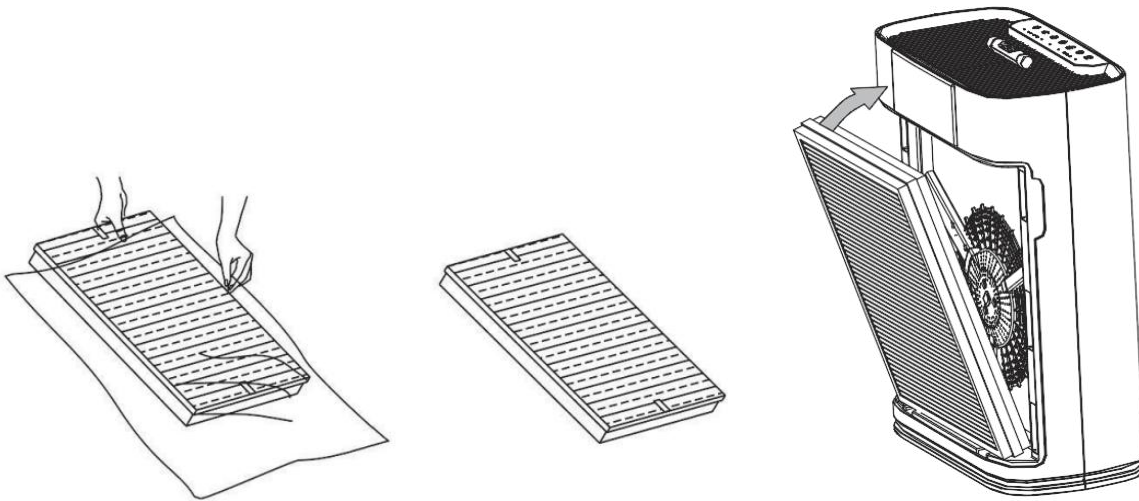

Hinweis: Achten Sie darauf, die Filterverpackung vor der Verwendung zu entfernen. Andernfalls filtert der Luftreiniger keine Luft und kann sich überhitzen, was eine Brandgefahr darstellt. Achten Sie darauf, dass die mit „**FRONT**“ gekennzeichnete Seite nach außen zeigt, wenn Sie den Filter einsetzen.

5. Bringen Sie die Filterabdeckung wieder an. Achten Sie darauf, dass die Laschen an der Abdeckung mit den Schlitzen an der Unterseite des Luftreinigers übereinstimmen.

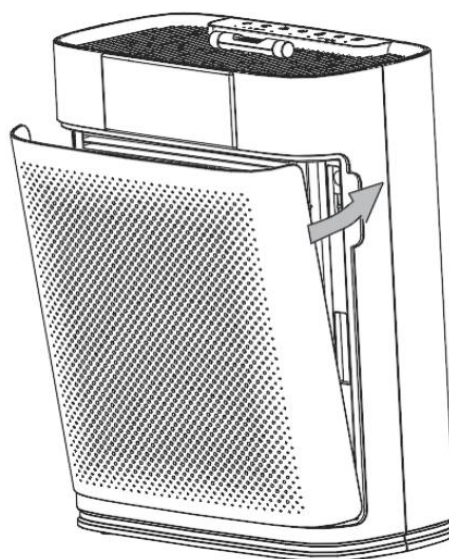

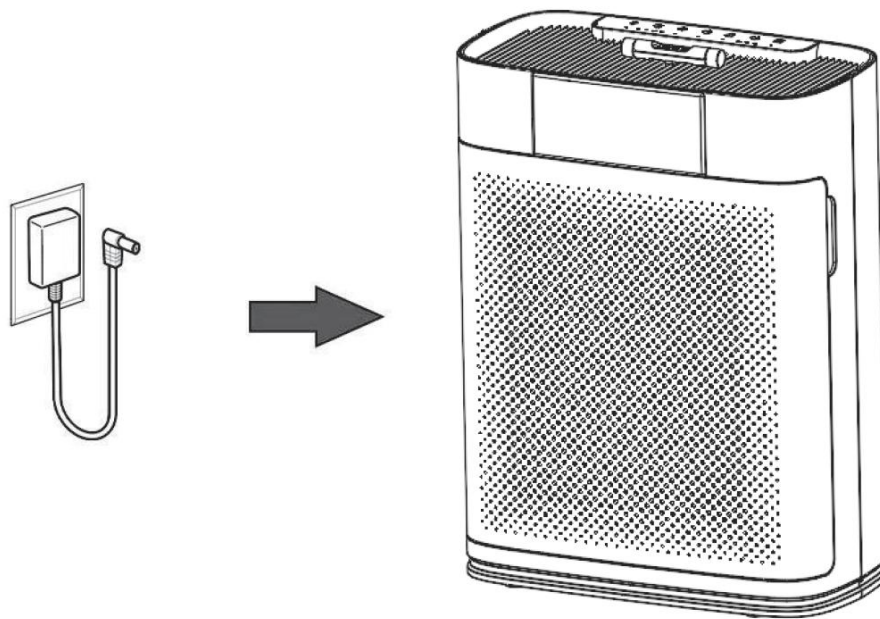

6. Stecken Sie den Stecker des Netzteils in die Seite des Luftreinigers.



Hinweis: Der Netzadapter befindet sich an der Unterseite des Luftreinigers.

Verwenden Sie Ihren intelligenten Luftreiniger

1. Einstecken und anzapfen  um den Luftreiniger einzuschalten. Der Luftreiniger startet standardmäßig auf niedriger Stufe (1F).
2. Tippen Sie auf,  um die Lüftergeschwindigkeit zwischen niedrig (1F), mittel (2F), hoch (3F) und Ruhezustand zu ändern. .

Anmerkung:



Die höchste Gebläsestufe (3F) ist die lauteste, reinigt die Luft aber auch am schnellsten.



Um ein optimales Ergebnis zu erzielen oder um ein bestimmtes Luftqualitätsproblem wie z. B. Rauch zu behandeln, lassen Sie den Luftreiniger 15-20 Minuten lang mit hoher Gebläsegeschwindigkeit laufen, bevor Sie in den langsameren Gang schalten.

Um die Luft effektiv zu reinigen, halten Sie Fenster und Türen geschlossen, während der Luftreiniger eingeschaltet ist.

Schlaf Modus

Der Ruhe modus arbeitet leise mit einer niedrigeren Lüfter geschwindigkeit als 1F

1. Tippen Sie auf,  um in den Ruhemodus zu wechseln(Anzeige  leuchtet auf).

2. Der Ruhemodus schaltet das Display aus, außer   (halbhell) nach 5 Sekunden aus, wenn keine anderen Tasten betätigt werden.

Hinweis:

- Wenn das Display ausgeschaltet ist, tippen Sie auf eine beliebige Taste, um das Display wieder einzuschalten. Wenn Sie nichts weiter unternehmen, schaltet sich das Display nach 5 Sekunden wieder aus.

Auto Modus

Der Auto Modus verwendet einen InfrarotStaubfühler im Inneren des Luftreinigers, um die Gebläsegeschwindigkeit automatisch an die Luftqualität anzupassen. Wenn die Luftqualität beispielsweise schlecht ist, wird das Gebläse automatisch auf hohe Geschwindigkeit eingestellt.

1. Tippen Sie auf,  um den automatischen Modus einzuschalten.
2. Die Anzeige für den Automatikmodus leuchtet auf, wenn der Automatikmodus aktiviert ist.

3. Um vom Auto-Modus zu wechseln, tippen Sie auf,  um eine Lüftergeschwindigkeit auszuwählen.

Luft Qualität Indikator Diagramm		
Licht Farbe	Luftqualität	Auto Lüftergeschwindigkeit
Grün	Sehr Gut	1F
Orange	Mäßig	2F
Rot	Schlecht	3F

Zeitschaltuhr

1. Sie können den Timer manuell auf 2 Stunden, 5 Stunden oder 8 Stunden einstellen.

2. Wenn der Timer die eingestellte Zeit erreicht, schaltet sich der Luftreiniger automatisch ab.

3. Um die Zeiteinstellung abubrechen, tippen Sie auf  bis alle Timer Anzeigen erloschen sind.

Anmerkung:

Sie können die Gebläsegeschwindigkeit jederzeit ändern, während die Zeitschaltuhr eingeschaltet ist. Die Zeitschaltuhr wird neu gestartet, wenn die Zeiteinstellung geändert wird.

Licht aus/ein

Dadurch wird die Luftqualitätsanzeige des Luftreinigers ausgeschaltet.

Tippen Sie auf  um die Luftqualitätsleuchten auszuschalten.

Tippen Sie auf  um die Luftqualitätsleuchten wieder einzuschalten.
Standby Modus

Der Luftreiniger befindet sich im Standby Modus, wenn er ausgeschaltet, aber an das Stromnetz angeschlossen ist

Aromatherapie

Funktion

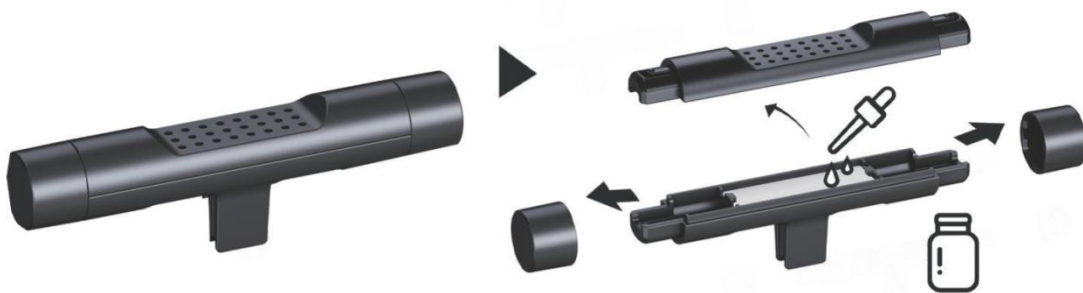

1. Entfernen Sie die Abdeckungen an beiden Enden. Öffnen Sie den oberen Deckel des Behälters für ätherische Öle. Fügen Sie das von Ihnen gewählte ätherische Öl hinzu (jeweils 4-5 Tropfen). Setzen Sie die Teile wieder zusammen.
2. Setzen Sie ihn wieder in den Schlitz ein. (Passend für eine Maschine mit einem Gitter)

Achtung:

Schalten Sie das Gerät aus, bevor Sie Öle hinzufügen.

Verwenden Sie die mitgelieferten Tropfenzähler: nicht direkt einfüllen.

Jedes Mal 4-5 Tropfen hinzufügen

Über den Filter

Der Luftreiniger verwendet ein 3-stufiges Filtersystem zur Luftreinigung.

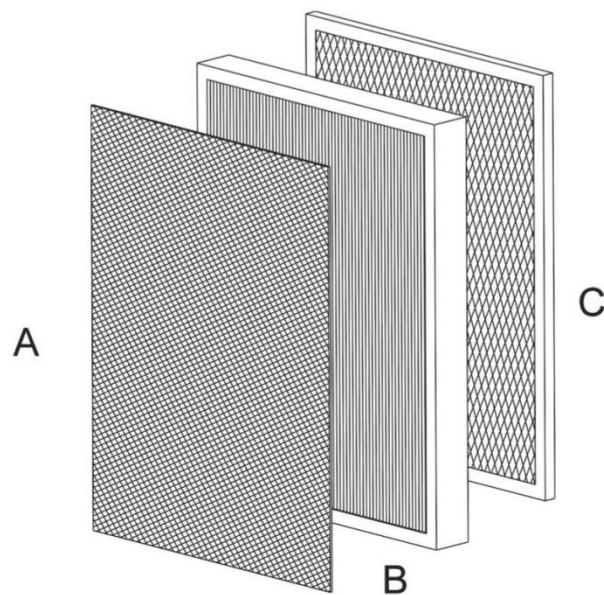

A. Vorfilter

Fängt große Partikel wie Staub, Flusen, Fasern, Haare und Tierhaare auf. Schützt den Filter und maximiert seine Lebensdauer.

B. Echter HEPA Filter

Filtiert kleine Partikel wie Feinstaub, Rauchpartikel und Allergene wie Pollen und Tierhaare.

C. Aktivkohle Filter

Hilft beim Einfangen und Neutralisieren von Kochgeruch, Rauch, Gerüchen, Dämpfen und VOCS.

Pflege & Wartung

Reinigung des Luftreinigers

- Ziehen Sie vor der Reinigung den Netzstecker.
- Wischen Sie die Außenseite des Luftreinigers mit einem weichen, trockenen Tuch ab. Falls erforderlich, wischen Sie das Gehäuse mit einem feuchten Tuch ab und trocknen Sie es anschließend sofort ab.

- Vakuum im Inneren des Luftreinigers.
- Reinigen Sie es nicht mit scheuernden Chemikalien oder brennbaren Reinigungsmitteln.

Reinigung des Vorfilters

- Der äußere Vorfilter sollte alle 2-4 Wochen gereinigt werden, um die Effizienz zu erhöhen und die Lebensdauer des Filters zu verlängern. Reinigen Sie den Vorfilter mit einer weichen Bürste oder einem Staubsaugerschlauch, um Haare, Staub und große Partikel zu entfernen.

Hinweis:

- Reinigen Sie den Filter nicht mit Wasser oder anderen Flüssigkeiten.
- Reinigen Sie die True HEPA und Aktivkohlefilter nicht.
- Feuchtigkeit kann den Filter beschädigen. Dieser Luftreiniger sollte in einem Bereich mit einer Luftfeuchtigkeit von unter 85% RH verwendet werden. Wenn Sie den Luftreiniger in zu feuchten Bereichen verwenden, wird die Oberfläche des Filters schimmeln.
- Geben Sie keine ätherischen Öle in den Luftreiniger oder Filter. Der Filter wird durch das Öl beschädigt und gibt schließlich einen unangenehmen Geruch ab.
- Verwenden Sie keine Öldiffusoren in der Nähe des Luftreinigers.

Auswechseln des Filters

1. Ziehen Sie den Stecker des Luftreinigers aus der Steckdose und entfernen Sie dann die Frontabdeckung. (siehe „Erste Schritte“ 2)

2. Entfernen Sie den gebrauchten Filter aus dem Luftreiniger.

3. Reinigen Sie das Innere des Luftreinigers mit einem Staubsaugerschlauch von Staub und Haaren.

Hinweis: Verwenden Sie kein Wasser oder Flüssigkeiten zur Reinigung des Luftreinigers.

4. Entfernen Sie die Plastikverpackung des neuen Filters und setzen Sie den Filter in den Luftreiniger ein.

Hinweis: Achten Sie darauf, dass der Filter (die mit „**FRONT**“ gekennzeichnete Seite) nach außen zeigt, wenn Sie den Filter einsetzen.

5. Bringen Sie den Filterdeckel wieder an.

6. Schließen Sie den Adapter an und schalten Sie den Luftreiniger ein.

Um die Lebensdauer des Filters zurückzusetzen,  halten Sie die Taste 5 Sekunden lang gedrückt. Die Anzeige blinkt und piept 2 Mal, dann schaltet sie sich aus.

Lagerung

Wenn Sie den Luftreiniger über einen längeren Zeitraum nicht benutzen, wickeln Sie ihn und den Filter in eine Plastikverpackung und lagern Sie ihn an einem trockenen Ort, um Feuchtigkeitsschäden zu vermeiden.

Spezifikationen

Modell	AP2301
Stromversorgung(Eingang)	AC100-240V,50/60Hz
Stromversorgung(Ausgang)	DC24V,1.0A



Abmessungen	310*160*400mm
Nettogewicht	3.2 KG

Fehlersuche

Problem	Gründe	Mögliche Lösungen
Der Luftreiniger lässt sich nicht einschalten oder das Bedienfeld reagiert nicht.	Kein Strom.	Prüfen Sie, ob das Gerät richtig an eine Steckdose angeschlossen ist.
	Der Luftreiniger hat eine Funktionsstörung.	Kontakt wir.
	Das Netzkabel ist beschädigt.	Kontakt wir.
	Die Steckdose ist beschädigt.	Versuchen Sie eine andere Steckdose
Der Luftstrom wird erheblich reduziert.	Der Luftstrom wird durch die Plastikfolie des Filters blockiert. Hinweis: Der Luftfilter wurde vorinstalliert und durch Plastikfolie geschützt.	Die Plastikfolie des Filters muss vor dem ersten Gebrauch entfernt werden.
	Es gibt nicht genug	(1)Lassen Sie an allen

	<p>Spielraum für die Luft, um hineinzukommen.</p>	<p>Seiten des Luftreinigers einen Freiraum von 30cm/ 12 Zoll.</p> <p>(2)Halten Sie den Luftreiniger von allem fern, was den Luftstrom blockieren könnte, z. B. von Vorhängen.</p>
	<p>Der Vorfilter kann durch große Partikel verstopft sein, so dass der Luftstrom blockiert wird.</p>	<p>Reinigen Sie den Vorfilter oder ersetzen Sie den Filter. Siehe Pflege und Wartung.</p>
<p>Der Luftreiniger macht ein ungewöhnliches Geräusch, wenn der Ventilator eingeschaltet ist.</p>	<p>Der Luftstrom wird durch die Plastikfolie des Filters blockiert.</p>	<p>Die Plastikfolie des Filters muss vor dem ersten Gebrauch entfernt werden.</p>
	<p>Das Gerät steht auf einer unebenen Fläche.</p>	<p>Stellen Sie sicher, dass der Luftreiniger auf einer harten, flachen und ebenen</p>

		Oberfläche steht.
	Das Gerät könnte beschädigt sein, oder es könnten sich Fremdkörper darin befinden.	Kontakt wir.
Aus dem Luftreiniger kommt ein seltsamer Geruch.	Der Filter hat eine erhebliche Zeit gewartet.	Reinigen Sie den Filter oder tauschen Sie ihn aus.
	Das Gerät wurde in einem Bereich mit einer Luftfeuchtigkeit von über 85 % RH betrieben. Die Oberfläche des Filters wird schimmelig.	(1)The appliance was operated in an area with a humidity of over 85 % RH. The surface of the filter becomes moldy. (2)Ersetzen Sie Ihren Filter.
Schlechte Luftreinigungseffizienz.	Die niedrige Geschwindigkeit wird verwendet, wenn die Luftverschmutzung hoch ist.	Erhöhen Sie die Lüftergeschwindigkeit. /Schalten Sie in den AUTO Modus.
	(1)Der Luftstrom wird	(1)Die Plastikfolie des

	<p>durch die Plastikfolie des Filters blockiert.</p> <p>(2)Luftstrom von Einlass/Auslass ist blockiert</p>	<p>Filters muss vor dem ersten Gebrauch entfernt werden.</p> <p>(2)Vergewissern Sie sich, dass keine Gegenstände die Vorder- oder Oberseite des Luftreinigers (Einlass oder Auslass) blockieren.</p>
	<p>Nicht geschlossene Fenster oder Türen.</p>	<p>Halten Sie Fenster und Türen geschlossen, wenn der Luftreiniger eingeschaltet ist.</p>
<p>Der Luftreiniger erkennt stets eine hohe Partikelkonzentration.</p>	<p>Der Luftreiniger wird in einer sehr staubigen Umgebung betrieben.</p>	<p>Stellen Sie die Gebläsedrehzahl auf Hoch / schalten Sie in den AUTO Modus.</p>
<p> ist nach dem Austausch des Filters immer noch</p>	<p>Vergessen Sie, das Ersatzkennzeichen zurückzusetzen.</p>	<p>Halten Sie die Taste  5 Sekunden lang gedrückt, um die</p>

eingeschaltet.		Filterlebensdauer zurückzusetzen.

Garantie

Wir freuen uns, dass Sie sich für den Luftreiniger entschieden haben und wünschen Ihnen viel Spaß mit ihm. Die Herstellergarantie deckt das Produkt für einen Zeitraum von 12 Monaten ab dem Kaufdatum ab, wenn Herstellungsfehler festgestellt werden.

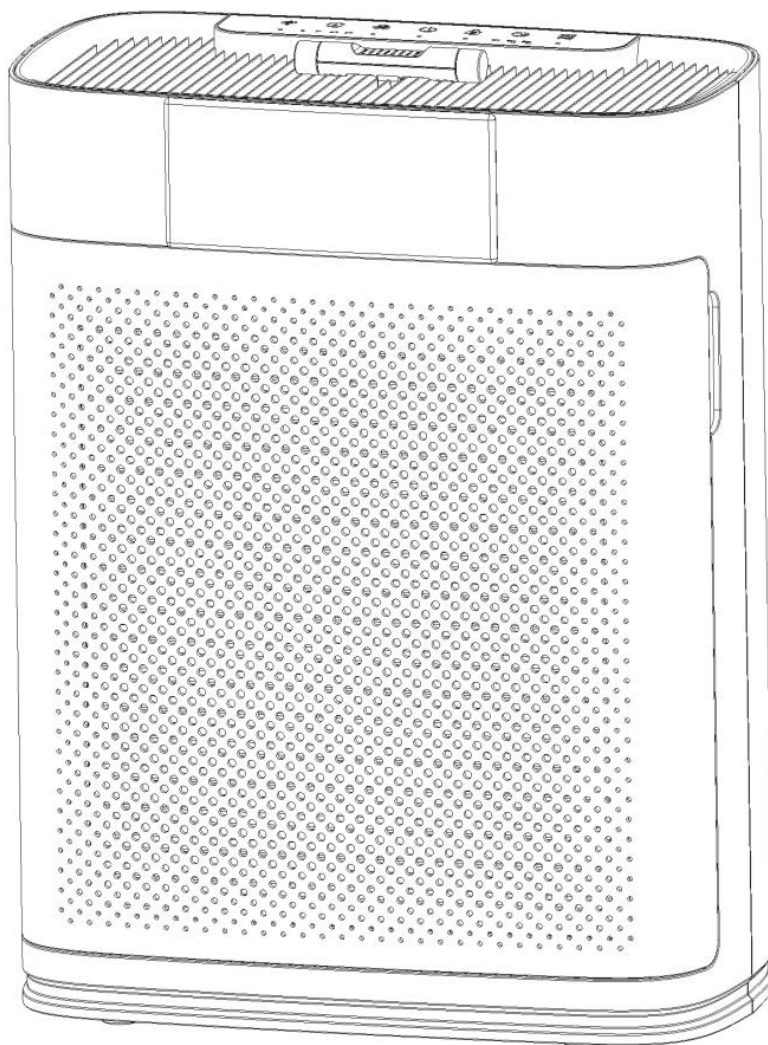

VEUILLEZ CONSERVER SOIGNEUSEMENT CE MANUEL POUR TOUTE RÉFÉRENCE ULTÉRIEURE. POUR UN USAGE DOMESTIQUE UNIQUEMENT.

TABLE DES MATIÈRES

Sécurité Générale.....	
Plan du produit.....	
Contrôles & Affichage.....	
Contenu de la boîte.....	
Pour commencer.....	
Utilisez votre purificateur d'air intelligent.....	
A propos du filtre.....	
Entretien & Maintenance.....	
Spécifications.....	
Dépannage.....	
Garantie.....	

Sécurité générale

- Prenez les précautions nécessaires pour réduire les risques d'incendie, d'électrocution ou de blessure.

LIRE ET CONSERVER CES INSTRUCTIONS

AVERTISSEMENT: Pour réduire le risque d'incendie ou de choc électrique, n'utilisez pas ce purificateur d'air avec un dispositif de contrôle de vitesse à semi-conducteurs.

- N'utilisez votre purificateur d'air que de la manière décrite dans ce manuel.
- N'utilisez pas l'appareil sans avoir retiré le film plastique du filtre. Le purificateur d'air ne filtrera pas l'air et pourrait surchauffer, ce qui entraînerait un risque d'incendie.
- Tenez votre purificateur d'air à l'écart de l'eau et des zones humides. Ne le placez jamais dans l'eau ou dans un liquide.
- Ne pas utiliser dans des zones excessivement humides.
- Tenez votre purificateur d'air éloigné des sources de chaleur.
- Ne pas utiliser en présence de gaz combustibles, de vapeurs, de poussières métalliques, d'aérosols ou de fumées d'huile industrielle.
- Tenir l'appareil à une distance de 1,5m de l'endroit où l'oxygène est administré.
- Cet appareil n'est pas destiné à être utilisé par des personnes (y compris des enfants) dont les capacités physiques, sensorielles ou mentales sont réduites, ou qui manquent d'expérience et de connaissances, à moins qu'elles n'aient

été surveillées ou instruites quant à l'utilisation de l'appareil par une personne responsable de leur sécurité.

- Ne laissez pas les enfants jouer avec l'emballage en plastique. Jetez immédiatement l'emballage après avoir déballé le filtre.
- Ne placez rien dans les ouvertures du purificateur d'air.
- Ne pas s'asseoir ou placer des objets lourds sur le purificateur d'air.
- Gardez l'intérieur du purificateur d'air sec. Pour éviter l'accumulation d'humidité, ne le placez pas dans des pièces où les changements de température sont importants.
- Débranchez toujours votre purificateur d'air avant toute opération d'entretien (comme le remplacement du filtre).
- N'utilisez pas votre purificateur d'air s'il est endommagé ou ne fonctionne pas correctement, ou si le cordon ou la fiche est endommagé. N'essayez pas de le réparer vous-même.
- Les enfants ne doivent pas nettoyer ou effectuer l'entretien du purificateur d'air sans surveillance.
- Maintenez l'appareil, y compris le câble d'alimentation, à une distance sûre des surfaces chauffées et des feux ouverts.
- Ne jamais nettoyer avec de l'essence, des solvants chimiques ou des matériaux corrosifs, car ces agents peuvent endommager le purificateur d'air.
- Ne jamais placer le cordon à proximité de sources de chaleur.
- Ne pas recouvrir le cordon d'un tapis, d'une moquette ou d'une autre couverture. Ne pas placer le cordon sous des fumées ou des appareils.

- Éloignez le cordon des zones de passage. Placez le cordon dans un endroit où l'on ne risque pas de trébucher dessus.
- Ce purificateur d'air ne peut être utilisé qu'avec l'adaptateur d'alimentation fourni avec le purificateur d'air.



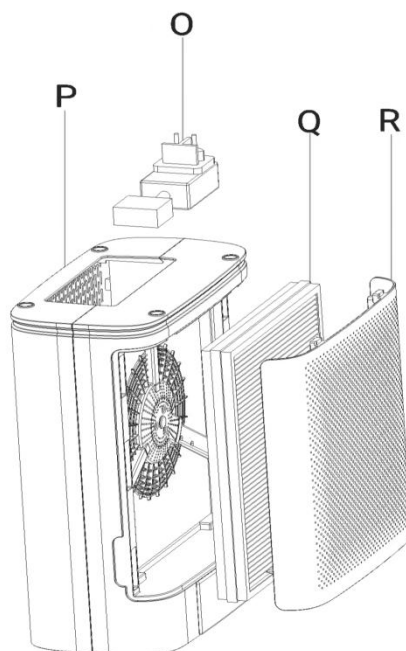
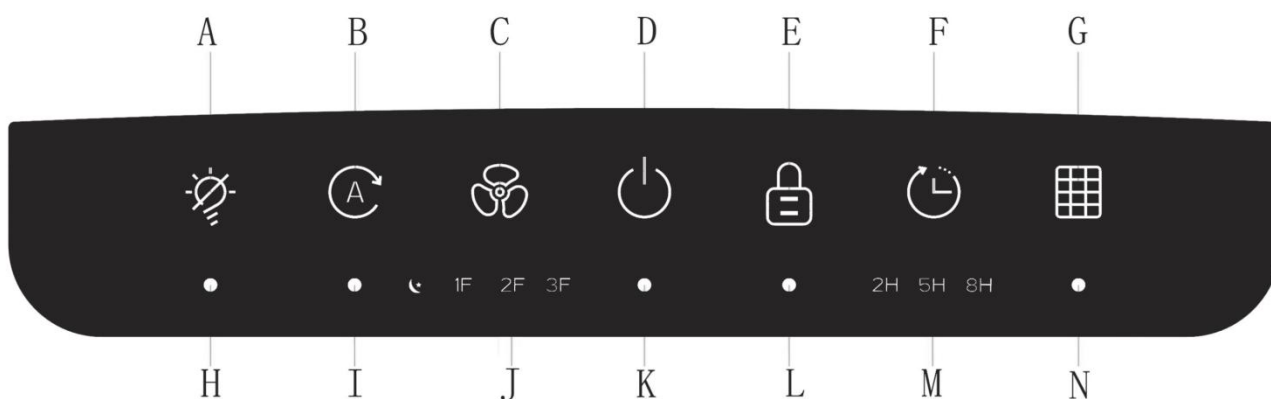

Plan du produit

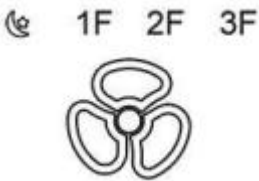

- A. Bouton d'extinction de la lumière B. Bouton de mode automatique
- C. Bouton de vitesse du ventilateur
- D. Bouton Marche/Arrêt E. Bouton Marche/Arrêt F. Bouton de minuterie
- G. Bouton de réinitialisation du filtre
- H. Indicateur d'extinction de la lumière I. Indicateur de mode automatique
- J. Indicateurs de vitesse du ventilateur K. Indicateur de mise sous tension/hors tension L. Indicateur de verrouillage des enfants
- M. Indicateurs de minuterie N. Indicateur de changement de filtre
- O. Adaptateur d'alimentation P. Boîtier Q.3 Filtre à 3 étages R. Couvercle du filtre



Contrôles & Affichage

	<p>Bouton marche/arrêt</p> <p>Met en marche le purificateur d'air marche/arrêt.</p>
	<p>Bouton de vitesse du ventilateur & Indicateurs</p> <p>Fait défiler les vitesses du ventilateur : faible (1F), moyenne (2F), élevée (3F) et veille.</p>

	<p>Bouton Mode Auto</p> <p>Tournants Mode Auto activé/désactivé.</p>
	<p>Bouton de minuterie</p> <p>Permet de régler la minuterie sur 2 heures, 5 heures ou 8 heures.</p> <p>Remarque : Les indicateurs de la minuterie s'allument en fonction de la durée sélectionnée. Pour annuler la minuterie, appuyez sur le bouton jusqu'à ce que tous les indicateurs de la minuterie soient éteints.</p>
	<p>Indicateur de changement de filtre & Bouton de réinitialisation</p> <p>S'allume lorsque le filtre doit être remplacé. Pour réinitialiser l'indicateur (après avoir remplacé le filtre), appuyez sur le bouton et maintenez-le enfoncé pendant 5 secondes. L'appareil émet 3 bips puis s'éteint.</p>
	<p>Lumière Touche Off/On Bouton</p> <p>Permet d'éteindre l'éclairage de l'écran.</p> <p>Lorsque les lumières sont éteintes, appuyez sur ce bouton pour les rallumer.</p>
	<p>Bouton de verrouillage enfant</p> <p>Empêche la modification des réglages en cours.</p> <p>Appuyez sur ce bouton pendant 3 secondes pour</p>

	<p>verrouiller ou déverrouiller le panneau de commande.</p> <p>Lorsque le panneau de commande est verrouillé, l'indicateur de verrouillage enfant s'allume et émet deux bips lorsque l'on appuie sur un autre bouton pour indiquer que le panneau de commande est verrouillé.</p>
	<p>Indicateur de qualité de l'air</p> <p>Affiche la qualité de l'air à l'aide d'un capteur de poussière infrarouge automatique : Vert (très bonne), Orange (modérée), Rouge (mauvaise)</p>
	<p>Affichage</p> <p>Affiche la vitesse du ventilateur, le niveau de PM 2.5, la durée de vie du filtre.</p>

Contenu de la boîte

1x purificateur d'air

1x Adaptateur (dans le fond du purificateur d'air)

1x Filtre à 3 niveaux (préinstallé, protégé par un film plastique, qui doit être retiré avant la première utilisation).

1x Manuel de l'utilisateur

Pour commencer

1. Placez le purificateur d'air sur une surface plane et stable, telle que le sol.
2. Tirez sur les deux côtés du couvercle du filtre pour le retirer.

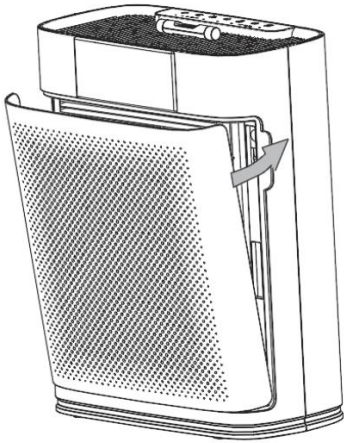

3. Retirez le filtre (protégé par un emballage en plastique) de l'intérieur du purificateur d'air.

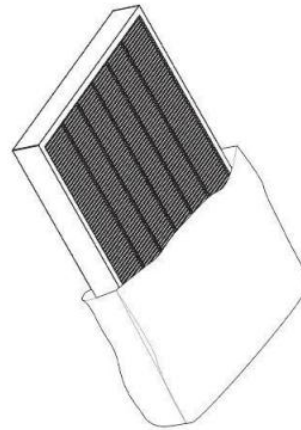
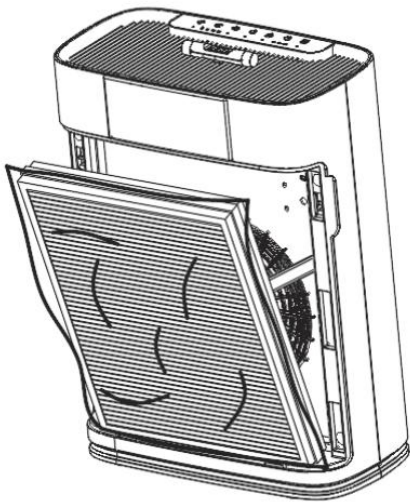

4. Retirez l'emballage plastique du filtre et remplacez le filtre dans le purificateur d'air.

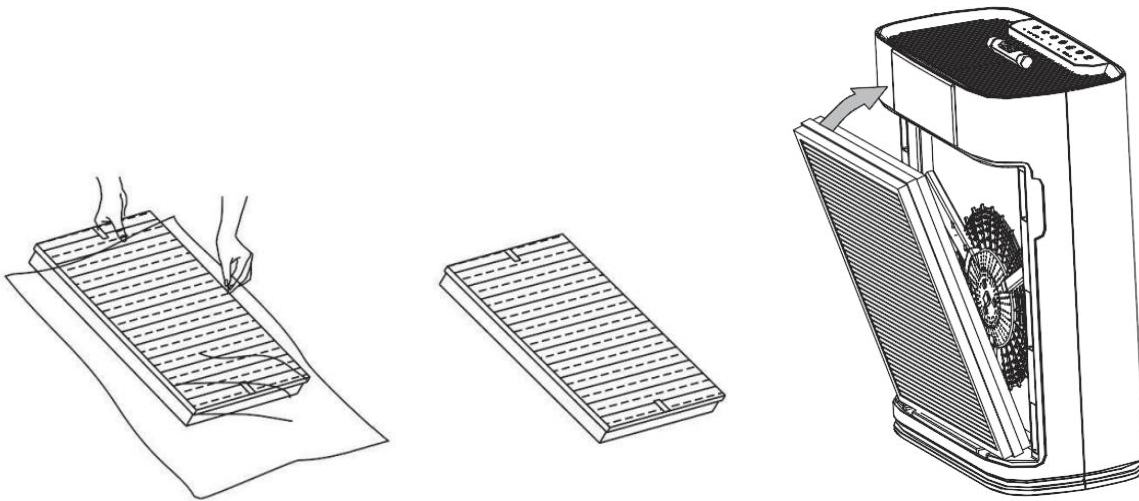

Remarque: Veuillez à retirer l'emballage du filtre avant de l'utiliser.

Sinon, le purificateur d'air ne filtrera pas l'air et pourrait surchauffer, ce qui entraînerait un risque d'incendie. Veuillez à ce que le côté marqué

“ **FRONT** ” soit orienté vers l'extérieur lorsque vous insérez le filtre.

5. Remettez le couvercle du filtre en place. Veuillez à aligner les languettes du couvercle sur les fentes situées sous le purificateur d'air.

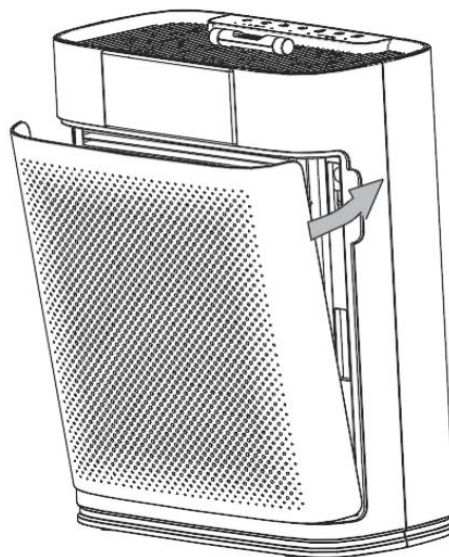

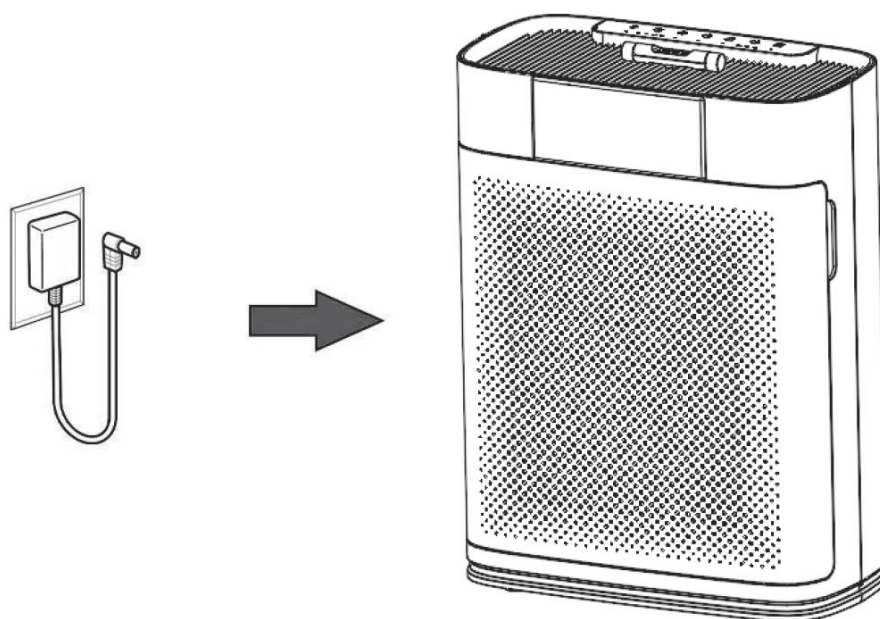

6. Insérer la fiche de l'adaptateur électrique sur le côté du purificateur d'air.



Remarque: L'adaptateur d'alimentation se trouve sous le purificateur d'air.

Utilisez votre purificateur d'air intelligent

1. Branchez le purificateur  d'air et appuyez sur le bouton pour le mettre en marche. Le purificateur d'air démarre par défaut en vitesse lente (1F).

2. Appuyez  pour modifier la vitesse du ventilateur entre basse (1F), moyenne (2F), haute (3F) et veille  .





Remarque:

La vitesse élevée du ventilateur (3F) est la plus bruyante, mais la plus rapide pour purifier l'air. Pour obtenir les meilleurs résultats, ou pour traiter un problème spécifique de qualité de l'air tel que la fumée, faites fonctionner le purificateur d'air à vitesse élevée pendant 15 à 20 minutes avant de passer à une vitesse plus lente.

Pour purifier efficacement l'air, gardez les fenêtres et les portes fermées lorsque le purificateur d'air est en marche.

Mode veille

Le mode veille fonctionne silencieusement en utilisant une vitesse de ventilateur inférieure à la vitesse 1F

1. Pointez  pour passer en mode veille(indicateur  s'allume).
2. Le mode veille éteint l'écran, à l'exception de   (semi-lumineux) après 5 secondes si aucune autre touche n'est actionnée.

Remarque:

- Lorsque l'écran est éteint, appuyez sur n'importe quel bouton pour le rallumer. Si aucune autre action n'est entreprise, l'écran s'éteint à nouveau au bout de 5 secondes.

Mode Auto

Le mode Auto utilise un capteur de poussière infrarouge situé à l'intérieur du purificateur d'air pour régler automatiquement la vitesse du ventilateur en fonction de la qualité de l'air. Par exemple, si la qualité de l'air est mauvaise, le ventilateur est automatiquement réglé sur une vitesse élevée.

1. Pointez  pour activer le mode automatique.
2. L'indicateur de mode automatique s'allume lorsque le mode automatique est activé.



3. Pour passer du mode automatique, appuyez sur  pour sélectionner une vitesse de ventilation.

Tableau des indicateurs de la qualité de l'air		
Couleur claire	Qualité de l'air	Vitesse du ventilateur automatique
Vert	Très bon	1F
Orange	Modéré	2F
Rouge	Mauvais	3F

Minuterie

1. Vous pouvez régler manuellement la minuterie sur 2 heures, 5 heures ou 8 heures.
2. Lorsque la minuterie atteint la durée programmée, le purificateur d'air s'éteint automatiquement.

3. Pour annuler le réglage de l'heure, appuyez  sur jusqu'à ce que tous les indicateurs de la minuterie soient éteint.

Remarque:

Vous pouvez modifier la vitesse du ventilateur à tout moment lorsque la minuterie est en marche.

La minuterie redémarre si le réglage de l'heure est modifié.

Lumière éteinte/allumée

Cela permet d'éteindre l'indicateur de qualité de l'air sur le purificateur d'air.

Touchez  pour éteindre le voyant de qualité de l'air.

Tap  pour rallumer les voyants de qualité de l'air.

Mode veille

Le purificateur d'air est en mode veille lorsqu'il est éteint, mais branché.

Aromathérapie

Fonction

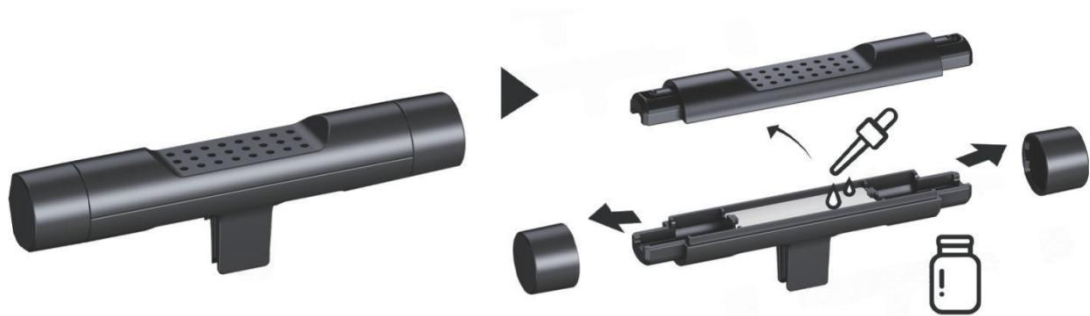

1. Retirer les couvercles aux deux extrémités. Ouvrez le couvercle de la boîte d'huiles essentielles. Ajoutez l'huile essentielle de votre choix (4-5 gouttes à chaque fois). Remonter les pièces.
2. Remettez-le dans la fente. (Convient pour une machine avec une grille)

Remarque:

Arrêter la machine avant d'ajouter des huiles.

Utiliser les compte-gouttes fournis : ne pas verser directement. Ajouter 4-5 gouttes à chaque fois.

A propos du filtre

Le purificateur d'air utilise un système de filtration en trois étapes pour purifier l'air.

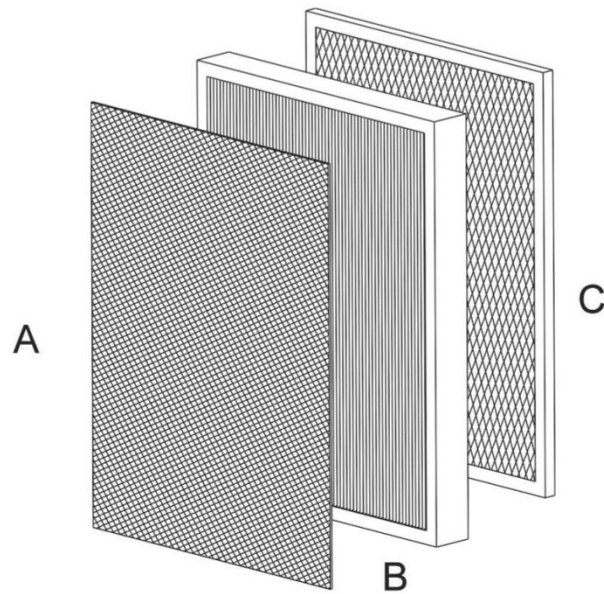

A. Préfiltre

Capture les grosses particules telles que la poussière, les peluches, les fibres, les cheveux et les poils d'animaux. Protège le filtre et optimise sa durée de vie.

B. Véritable Filtre HEPA

Filtre les petites particules telles que les poussières fines, les particules de fumée et les allergènes tels que le pollen et les squames d'animaux domestiques.

C. Filtre à Charbon Actif

Aide à capturer et à neutraliser les odeurs de cuisson, la fumée, les odeurs, les fumées et les COV.

Soins & Maintenance

Nettoyage du purificateur d'air

- Débrancher avant de nettoyer.
- Essuyez l'extérieur du purificateur d'air avec un chiffon doux et sec. Si

nécessaire, essuyez le boîtier avec un chiffon humide, puis séchez-le immédiatement.

- Vide à l'intérieur du purificateur d'air.
- Ne le nettoyez pas avec des produits chimiques abrasifs ou inflammables.

Nettoyage du pré-filtre

- Le préfiltre extérieur doit être nettoyé toutes les 2 à 4 semaines pour augmenter l'efficacité et prolonger la durée de vie du filtre. Nettoyez le préfiltre à l'aide d'une brosse douce ou d'un tuyau d'aspirateur pour éliminer les cheveux, la poussière et les grosses particules.

Remarque:

- Ne pas nettoyer le filtre avec de l'eau ou d'autres liquides.
- Ne pas nettoyer les filtres True HEPA et à charbon actif.
- L'humidité peut endommager le filtre. Ce purificateur d'air doit être utilisé dans un endroit où le taux d'humidité est inférieur à 85 %. Si vous utilisez le purificateur d'air dans des endroits excessivement humides, la surface du filtre va moisir.
- N'ajoutez pas d'huiles essentielles au purificateur d'air ou au filtre. Le filtre sera endommagé par l'huile et finira par dégager une odeur désagréable.
- Ne pas utiliser de diffuseurs d'huile à proximité du purificateur d'air.

Remplacement du filtre

1. Débranchez le purificateur d'air, puis tirez sur le couvercle avant pour

le retirer. (voir Mise en route 2)

2.Retirer le filtre usagé du purificateur d'air.

3. Nettoyez la poussière ou les cheveux restants à l'intérieur du purificateur d'air à l'aide d'un tuyau d'aspirateur.

Remarque: Ne pas utiliser d'eau ou de liquides pour nettoyer le purificateur d'air.

4. Retirez l'emballage en plastique du nouveau filtre et placez le filtre à l'intérieur du purificateur d'air.

Remarque: Assurez-vous que le filtre (le côté marqué " FRONT") est orienté vers l'extérieur lorsque vous insérez le filtre..

5. Remettre le couvercle du filtre en place.

6. Branchez l'adaptateur et mettez le purificateur d'air en marche. Pour

réinitialiser la durée de vie du filtre,  appuyez sur la touche et maintenez-la enfoncée pendant 5 secondes. L'indicateur clignote et émet deux bips, puis s'éteint.

Stockage

Si vous n'utilisez pas le purificateur d'air pendant une période prolongée, emballez le purificateur d'air et le filtre dans un emballage plastique et rangez-les dans un endroit sec pour éviter les dommages dus à l'humidité

Spécifications



Modèle	AP2301
Alimentation électrique (Entrée)	AC100-240V,50/60Hz
Alimentation électrique(sortie)	DC24V,1.0A
Dimensions	310*160*400mm
Poids net	3.2 KG

Dépannage

Problème	Raisons	Solutions possibles
Le purificateur d'air ne peut pas être mis en marche ou le panneau de commande ne réagit pas.	Pas d'électricité.	Vérifier que l'appareil est correctement branché sur une prise électrique.
	Le purificateur d'air fonctionne mal.	Contactez nous.
	Le cordon d'alimentation est endommagé.	Contactez nous.
	La prise est endommagée.	Essayer un autre point de vente
Le flux d'air est considérablement réduit.	Le flux d'air est bloqué par le film plastique du filtre.	L'emballage plastique du filtre doit être retiré avant la

	Remarque : le filtre à air a été préinstallé et protégé par un film plastique.	première utilisation.
	Il n'y a pas assez d'espace pour que l'air puisse entrer.	(1) Laissez un espace de 30 cm de chaque côté du purificateur d'air.(2) Éloignez le purificateur d'air de tout ce qui pourrait bloquer le flux d'air, comme les rideaux.
	Le préfiltre peut être obstrué par de grosses particules, ce qui bloque le flux d'air.	Nettoyez le préfiltre ou remplacez le filtre. Voir la section Entretien et maintenance.
Le purificateur d'air fait un bruit inhabituel lorsque le ventilateur est en marche.	Le flux d'air est bloqué par le film plastique du filtre.	L'emballage plastique du filtre doit être retiré avant la première utilisation.
	L'appareil se trouve sur une surface	Assurez-vous que le purificateur d'air

	irrégulière.	fonctionne sur une surface dure, plate et régulière.
	L'appareil peut être endommagé ou des corps étrangers peuvent se trouver à l'intérieur.	Contactez nous.
Une odeur étrange se dégage du purificateur.	Le filtre a été entretenu pendant une longue période.	Nettoyer le filtre ou le remplacer.
	L'appareil a fonctionné dans un endroit où le taux d'humidité est supérieur à 85 %. La surface du filtre va moisir.	(1) Ce purificateur d'air doit être utilisé dans un endroit où le taux d'humidité est inférieur à 85 %. (2) Remplacez votre filtre.
Mauvaise efficacité de la purification de l'air.	La vitesse lente est utilisée lorsque l'air est très pollué.	Augmenter la vitesse du ventilateur. / Passer en mode AUTO.
	(1) Le flux d'air est bloqué par le film	(1) L'emballage plastique du filtre doit

	<p>plastique du filtre.</p> <p>(2)Le flux d'air de l'entrée/sortie est bloqué.</p>	<p>être retiré avant la première utilisation.</p> <p>(2) Assurez-vous qu'aucun objet ne bloque l'avant ou le haut du purificateur d'air (l'entrée ou la sortie).</p>
	<p>Fenêtres ou portes non fermées.</p>	<p>Gardez les fenêtres et les portes fermées lorsque le purificateur d'air est en marche.</p>
<p>Le purificateur d'air détecte toujours un niveau élevé de particules.</p>	<p>Le purificateur d'air fonctionne dans un environnement très poussiéreux.</p>	<p>Régler la vitesse du ventilateur à un niveau élevé / passer en mode AUTO.</p>
<p> est toujours en marche après avoir remplacé le filtre.</p>	<p>Oublier de réinitialiser l'indicateur de remplacement.</p>	<p>Appuyez longuement sur  bouton pendant 5 secondes pour réinitialiser la durée de vie du filtre.</p>

Garantie

Nous sommes ravis que vous ayez choisi le purificateur d'air et espérons que vous aurez du plaisir à l'utiliser. La garantie du fabricant couvre le produit pendant une période de 12 mois à compter de la date d'achat si des défauts de fabrication sont constatés.

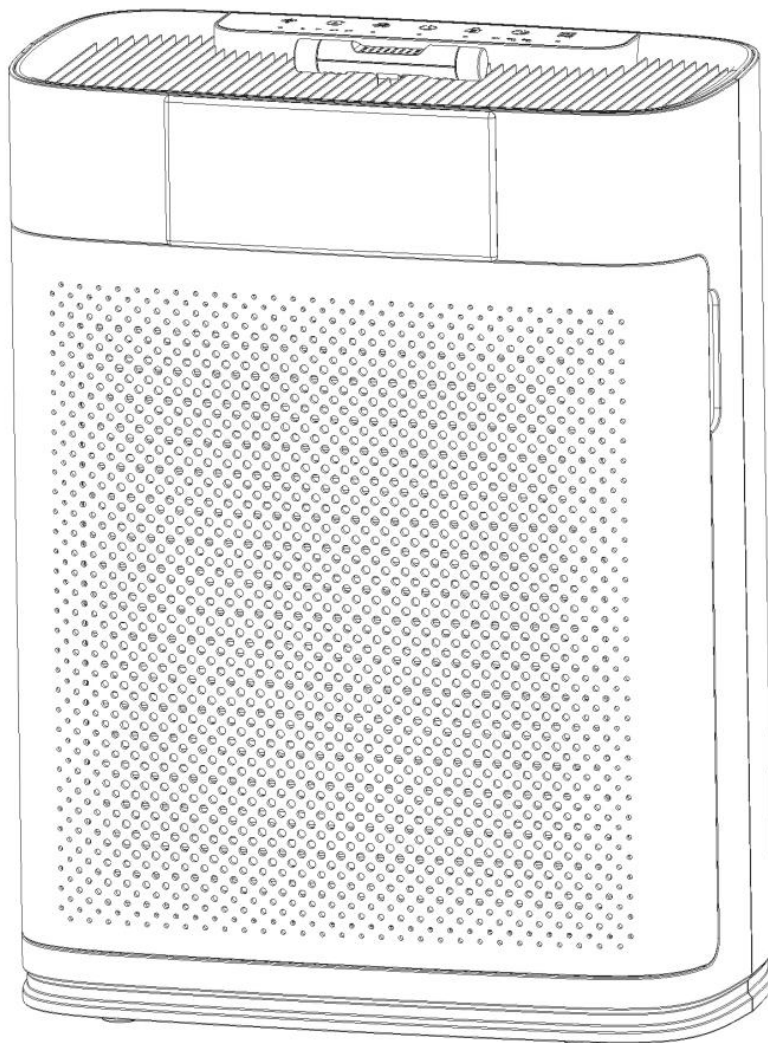

GUARDE ESTE MANUAL CON CUIDADO PARA FUTURAS CONSULTAS. SÓLO PARA USO DOMÉSTICO.

ÍNDICE DE MATERIAS

Seguridad general.....

apa del producto.....

Controles & Pantalla.....

Qué hay en la caja.....

Primeros pasos.....

Utilice su purificador de aire inteligente.....

Acerca del filtro.....

Cuidado & Mantenimiento.....

Especificaciones.....

Especificaciones.....

Garantía.....

Seguridad General

- Tome las precauciones necesarias para reducir el riesgo de incendio, descarga eléctrica o lesiones.

·LEA Y GUARDE ESTAS INSTRUCCIONES

ADVERTENCIA: Para reducir el riesgo de incendio o descarga eléctrica, no utilice este purificador de aire con ningún dispositivo de control de velocidad de estado sólido.

- Utilice el purificador de aire sólo como se describe en este manual.
- No lo utilice sin quitar el envoltorio de plástico del filtro. El purificador de aire no filtrará aire y puede sobrecalentarse, provocando un riesgo de incendio.
- Mantenga el purificador de aire alejado del agua y de zonas húmedas o mojadas. Nunca lo coloque en agua o líquidos.
- No utilizar en zonas excesivamente húmedas.
- Mantenga el purificador de aire alejado de fuentes de calor.
- No utilizar en presencia de gases combustibles, vapores, polvo metálico, productos en aerosol (spray) o humos de aceites industriales.
- Manténgase a 1,5 m de distancia del lugar donde se administra el oxígeno.
- Este aparato no está destinado a ser utilizado por personas (incluidos niños) con capacidades físicas, sensoriales o mentales reducidas, o con falta de experiencia y conocimientos, a menos que hayan sido supervisadas o instruidas acerca del uso del aparato por una persona responsable de su seguridad.
- No permita que los niños jueguen con el envoltorio de plástico. Deseche

inmediatamente el envoltorio después de desenvolver el filtro.

- No coloque nada en ninguna abertura del purificador de aire
- No se siente ni coloque objetos pesados sobre el purificador de aire
- Mantenga seco el interior del purificador de aire. Para evitar la acumulación de humedad, no lo coloque en habitaciones con grandes cambios de temperatura.
- Desenchufe siempre el purificador de aire antes de realizar tareas de mantenimiento (como cambiar el filtro).
- No utilice el purificador de aire si está dañado o no funciona correctamente, o si el cable o el enchufe están dañados. No intente repararlo usted mismo.
- Los niños no deben limpiar ni realizar el mantenimiento del purificador de aire sin supervisión.
- Mantenga el aparato, incluido el cable de alimentación, a una distancia segura de las superficies calientes y del fuego.
- No limpie nunca con gasolina, disolventes químicos o materiales corrosivos, ya que estos agentes pueden dañar el purificador de aire.
- No coloque nunca el cable cerca de fuentes de calor.
- No cubra el cable con una alfombra, moqueta u otro revestimiento. No coloque el cable debajo de humos o electrodomésticos.
- Mantenga el cable alejado de zonas por donde pase gente. Coloque el cable donde no se pueda tropezar con él.
- Este purificador de aire sólo puede utilizarse con el adaptador de alimentación suministrado con el purificador de aire.



Mapa del producto

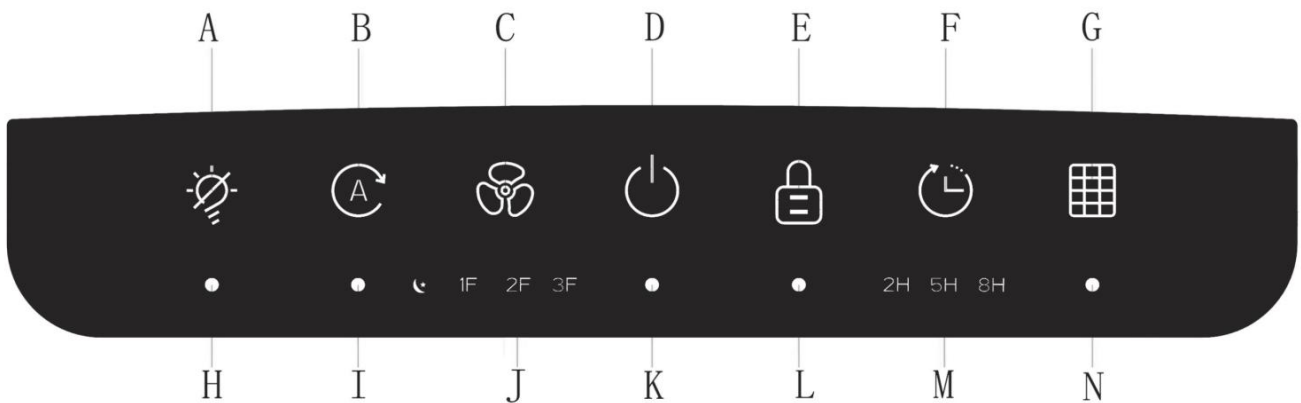

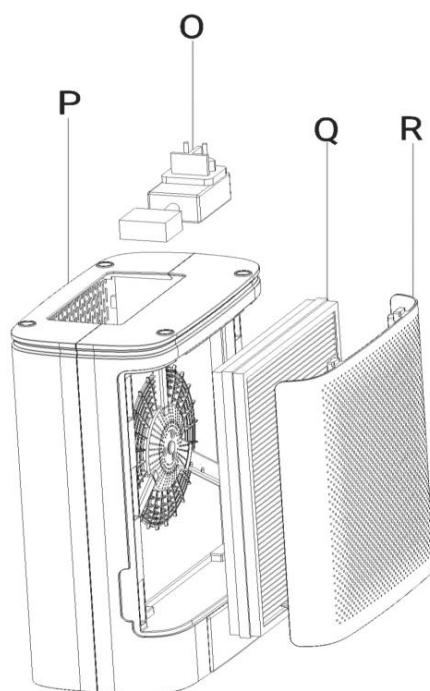

- A. Botón de apagado/encendido de la luz B. Botón de modo automático
C. Botón de velocidad del ventilador
D. Botón de encendido/apagado E. Botón de bloqueo para niños
F. Botón del temporizador G. Botón de reinicio del filtro H. Indicador de luz apagada/encendida I. Indicador de modo automático
J. Indicador de velocidad del ventilador K. Indicador de encendido/apagado
L. Indicador de bloqueo para niños
M. Indicadores del Temporizador N. Indicador de Cambio de Filtro
O. Adaptador de Corriente P. Carcasa Q. Filtro de 3 etapas R. Cala del filtro

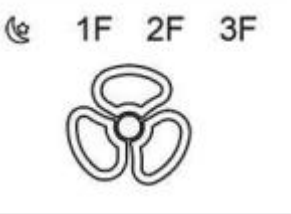



Controla & Mostrar

	<p>Botón On/Off</p> <p>Enciende y apaga el purificador de aire.</p>
	<p>Botón de velocidad del ventilador & Indicadores</p> <p>Pasa por las velocidades del ventilador: baja (1F), media (2F), alta (3F) y reposo.</p>
	<p>Botón Modo Auto</p> <p>Activa y desactiva el modo automático.</p>
	<p>Botón Temporizador</p> <p>Ajusta el temporizador para 2 horas, 5 horas u 8 horas.</p> <p>Nota: Los indicadores del temporizador se iluminarán con el tiempo correspondiente seleccionado. Para</p>

	cancelar el temporizador, pulse el botón hasta que se apaguen todos los indicadores del temporizador.
	<p>Indicador de cambio de filtro & Botón de reinicio</p> <p>Se enciende cuando es necesario cambiar el filtro. Para reiniciar el indicador (después de sustituir el filtro), mantenga pulsado el botón durante 5 segundos. El aparato emitirá 3 pitidos y se apagará.</p>
	<p>Botón Light Off/On</p> <p>Apaga las luces de la pantalla.</p> <p>Cuando las luces estén apagadas, pulse para volver a encenderlas.</p>
	<p>Botón de bloqueo infantil</p> <p>Impide que se modifiquen los ajustes actuales.</p> <p>Manténgalo pulsado durante 3 segundos para bloquear o desbloquear el panel de control. Cuando el panel de control está bloqueado, el indicador de bloqueo infantil se ilumina y emite dos pitidos al pulsar cualquier otro botón para indicar que el panel de control está bloqueado.</p>
	<p>Indicador de calidad del aire</p> <p>Muestra la calidad del aire mediante un sensor automático de polvo por infrarrojos: Verde(Muy buena),Naranja(Moderada),Roja(Mala)</p>



Pantalla

Muestra la velocidad del ventilador, el nivel de PM 2.5 y la vida útil del filtro.

Contenido de la caja

1x Purificador de aire

1x Adaptador (En la parte inferior del purificador de aire)

1x Filtro de 3 etapas (Preinstalado, protegido por una envoltura de plástico, que debe retirarse antes del primer uso.)

1x Manual de Usuario

Cómo empezar

1. Coloque el purificador de aire sobre una superficie plana y estable, como el suelo.
2. Tire de ambos lados de la cubierta del filtro para retirarla.

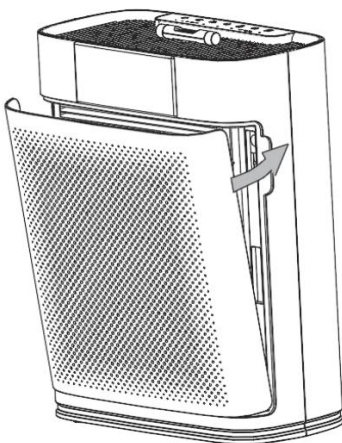

3. Retire el filtro (protegido por el envoltorio de plástico) del interior del purificador de aire.

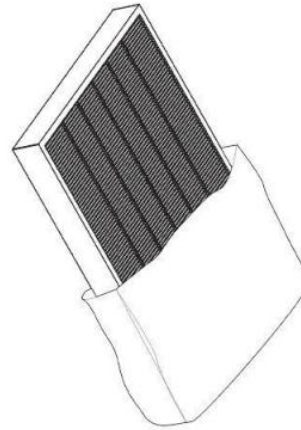
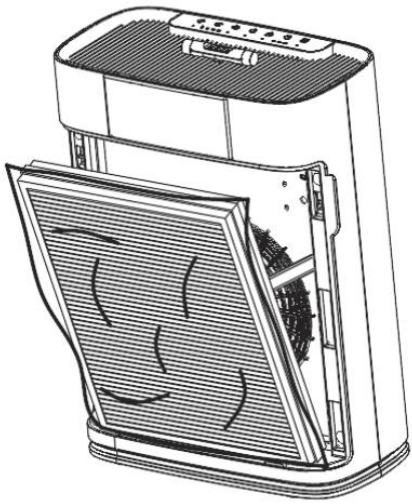

4. Retire el envoltorio de plástico del filtro y vuelva a colocarlo en el purificador de aire.

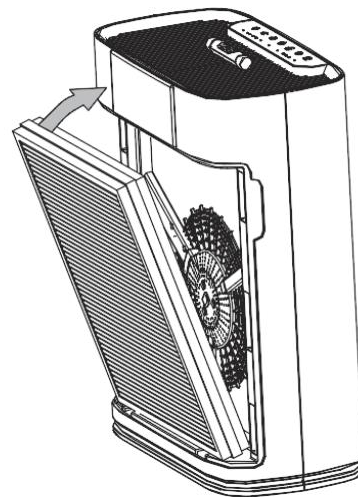
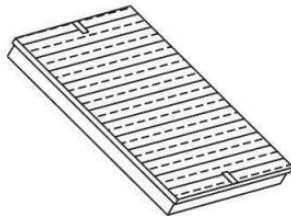
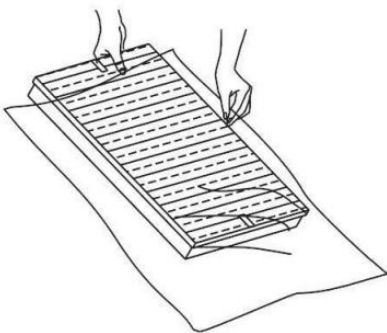

Nota: Asegúrese de retirar el paquete del filtro antes de utilizarlo. De lo contrario, el purificador de aire no filtrará aire y puede sobrecalentarse, provocando un riesgo de incendio. Asegúrese de que el lado marcado con **"FRONT"** está orientado hacia fuera cuando inserte el filtro.

5. Vuelva a colocar la cubierta del filtro. Asegúrese de alinear las lengüetas de la cubierta con las ranuras de la parte inferior del purificador de aire.

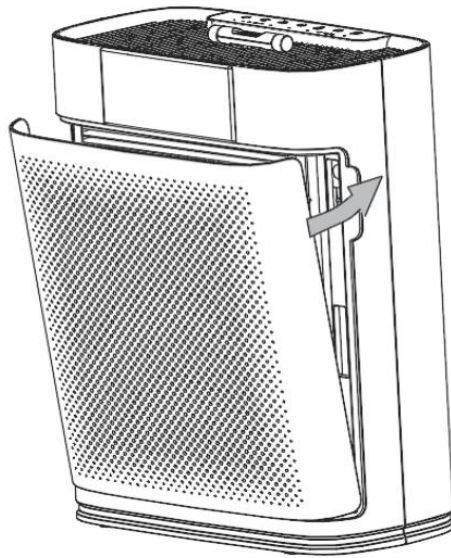

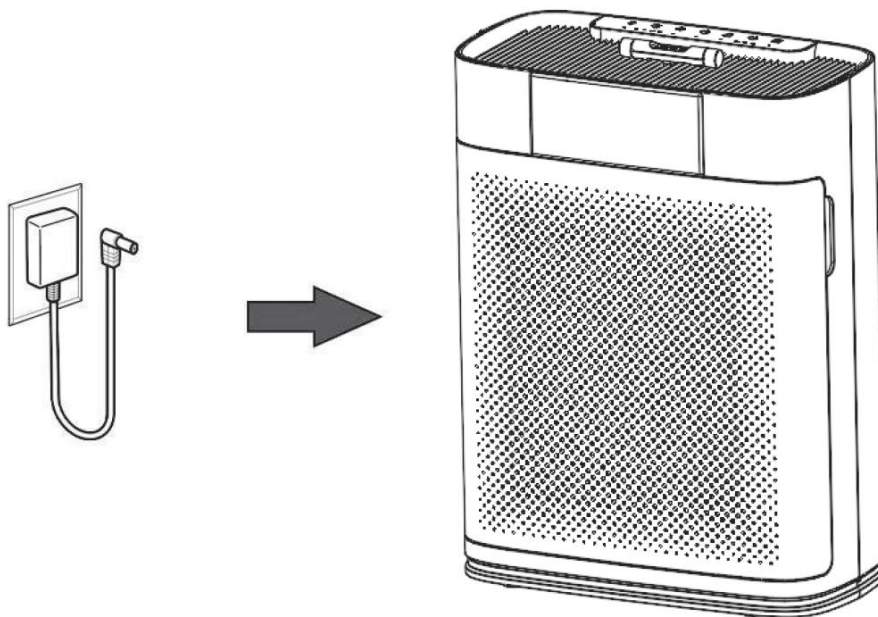

6. Inserte el enchufe del adaptador de corriente en el lateral del purificador de aire.



Nota: El adaptador de corriente se encuentra debajo del purificador de aire.

Utilice su purificador de aire inteligente

1. Enchufe y toque  para encender el purificador de aire. El purificador de aire arrancará a velocidad baja (1F) por defecto.

2. Pulse  para cambiar la velocidad del ventilador entre baja (1F), media (2F), alta (3F) y reposo  .

Nota:



La velocidad alta del ventilador (3F) es la más ruidosa, pero la más rápida para limpiar el aire.



Para obtener los mejores resultados, o para abordar un problema específico de calidad del aire, como el humo, haga funcionar el purificador de aire en la velocidad alta del ventilador durante 15-20 minutos antes de cambiar a una velocidad más lenta.

Para limpiar eficazmente el aire, mantenga las ventanas y puertas cerradas mientras el purificador de aire esté encendido.

Modo Reposo

El modo Sleep funciona silenciosamente utilizando una velocidad del ventilador inferior a la velocidad 1F

1. Pulse  para cambiar al modo de reposo(Indicador  se ilumina).

2.El modo de reposo apagará la pantalla excepto   (semibrillante) después de 5 segundos si no se pulsa ningún otro botón.



Nota:

- Cuando la pantalla esté apagada, pulse cualquier botón para volver a encenderla. Si no realiza ninguna acción, la pantalla se apagará de

nuevo transcurridos 5 segundos.

Modo Automático

El modo automático utiliza un sensor de polvo por infrarrojos situado en el interior del purificador de aire para ajustar automáticamente la velocidad del ventilador en función de la calidad del aire. Por ejemplo, si la calidad del aire es mala, el ventilador se ajustará automáticamente a alta velocidad.

1. Pulse  para activar el modo automático.
2. El indicador de modo automático se iluminará mientras esté activo el modo automático.
3. Para pasar del modo automático, pulse  para seleccionar una velocidad del ventilador.

Cuadro de indicadores de la calidad del aire		
Color claro	Calidad del aire	Auto Ventilador Velocidad
Verde	Muy buena	1F
Naranja	Moderado	2F
Rojo	Mal	3F

Temporizador

1. Puedes programar manualmente el temporizador para 2 horas, 5 horas u 8 horas.
2. Cuando el temporizador llega a la hora programada, el purificador de

aire se apaga automáticamente.

3. Para cancelar el ajuste de la hora, pulse  hasta que se apaguen todos los indicadores del temporizador.

Nota:

Puede cambiar la velocidad del ventilador en cualquier momento mientras el temporizador está activado.

El temporizador se reiniciará si se cambia el ajuste de tiempo.

Luz Apagada/Encendida

Esto apaga el indicador de calidad del aire en el purificador de aire.

Toque  para apagar las luces de calidad del aire.

Pulse  para volver a encender las luces de calidad del aire.

Modo de espera

El purificador de aire está en modo de espera cuando está apagado, pero enchufado.

Aromaterapia

Función

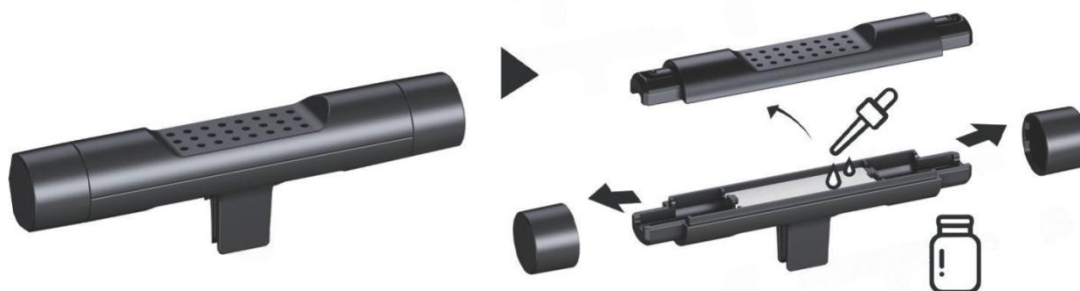

1. Retire las tapas de ambos extremos. Abra la tapa superior de la caja

de aceites esenciales. Añada el aceite esencial que haya elegido (4-5 gotas cada vez). Vuelva a montar las piezas.

2. Vuelva a colocarlo en la ranura. (Apto para una máquina con rejilla).

Nota:

Apague la máquina antes de añadir aceites.

Utilizar los cuentagotas suministrados: no verter directamente. Añadir 4-5 gotas cada vez.

Acerca del Filtro

El purificador de aire utiliza un sistema de filtración de 3 etapas para purificar el aire.

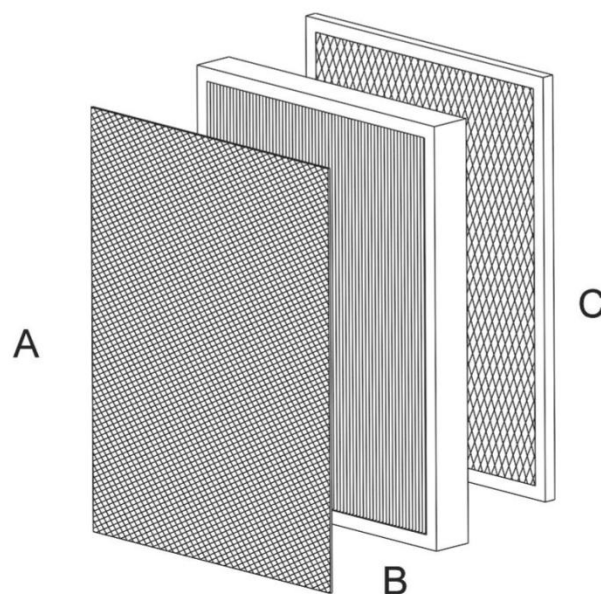

A. Prefiltro

Captura partículas grandes como polvo, pelusa, fibras, pelo y pelo de mascotas. Protege el filtro y maximiza su vida útil.

B. Filtro HEPA verdadero

Filtra pequeñas partículas como polvo fino, partículas de humo y

alérgenos como polen y caspa de mascotas.

C. Filtro de carbón activado

Ayuda a capturar y neutralizar el olor a cocina, humo, olores, vapores y COV.

Atención & Mantenimiento

- **Limpieza del purificador de aire**
- Desenchufar antes de limpiar.
- Limpie el exterior del purificador de aire con un paño suave y seco. Si es necesario, limpie la carcasa con un paño húmedo y séquela inmediatamente.
- Vacío en el interior del purificador de aire.
- No lo limpie con productos químicos abrasivos o productos de limpieza inflamables.

Limpieza del prefiltro

- El prefiltro exterior debe limpiarse cada 2-4 semanas para aumentar la eficacia y prolongar la vida útil del filtro. Limpie el prefiltro con un cepillo suave o con la manguera de la aspiradora para eliminar el pelo, el polvo y las partículas grandes.

Nota:

- No limpie el filtro con agua u otros líquidos.
- No limpie los filtros True HEPA y de carbón activado.
- La humedad puede dañar el filtro. Este purificador de aire debe utilizarse en una zona con un nivel de humedad inferior al 85% HR. Si

utiliza el purificador de aire en zonas excesivamente húmedas, la superficie del filtro se enmohecerá.

- No añada aceites esenciales al purificador de aire ni al filtro. El aceite dañará el filtro y acabará desprendiendo un olor desagradable.
- No utilice difusores de aceite cerca del purificador de aire.

Sustitución del filtro

1. Desenchufe el purificador de aire y tire de la cubierta frontal para extraerlo. (consulte Introducción 2).
2. Retire el filtro usado del purificador de aire.
3. Limpie cualquier resto de polvo o pelo dentro del purificador de aire con una manguera de aspiración.

Nota: No utilice agua ni líquidos para limpiar el purificador de aire.

4. Retire el envoltorio de plástico del filtro nuevo y coloque el filtro dentro del purificador de aire.

Nota: Asegúrese de que el filtro (el lado marcado con "**FRONT**") está mirando hacia fuera cuando inserte el filtro

5. Vuelva a colocar la tapa del filtro.

6. Enchufe el adaptador y encienda el purificador de aire. Para

restablecer la vida útil del filtro,  mantenga pulsado durante 5 segundos. El indicador parpadeará, emitirá 2 pitidos y se apagará.

Almacenamiento

Si no va a utilizar el purificador de aire durante un periodo de tiempo prolongado, envuelva tanto el purificador de aire como el filtro en un

paquete de plástico y guárdelo en un lugar seco para evitar daños por humedad

Especificaciones

Modelo	AP2301
Alimentación (Entrada)	AC100-240V,50/60Hz
Alimentación (salida)	DC24V,1.0A
Dimensiones	310*160*400mm
Peso Neto	3.2 KG



Solución de problemas

Problema	Razones	Posibles Soluciones
El purificador de aire no puede encenderse o el panel de control no responde.	No hay electricidad.	Compruebe si la unidad está correctamente enchufada a una toma de corriente.
	El purificador de aire funciona mal.	Póngase en contacto con nosotros.
	El cable de alimentación está dañado.	Póngase en contacto con nosotros
	La toma de corriente está dañada.	Pruebe con otro punto de venta.
El flujo de aire se	El flujo de aire está	El envoltorio de

reduce considerablemente.	bloqueado por la envoltura de plástico del filtro Nota: El filtro de aire estaba preinstalado y protegido por una envoltura de plástico..	plástico del filtro debe retirarse antes del primer uso.
	No hay suficiente espacio para que entre el aire.	(1)Deje un espacio libre de 30 cm en todos los lados del purificador de aire. (2)Mantenga el purificador de aire alejado de cualquier elemento que pueda bloquear el flujo de aire, como cortinas..
	El prefiltro puede estar obstruido por partículas de gran tamaño que bloqueen el flujo de aire.	Limpie el prefiltro o sustituya el filtro. Consulte Cuidado y mantenimiento.
El purificador de aire	El flujo de aire está	El envoltorio de

hace un ruido inusual cuando el ventilador está encendido.	bloqueado por la envoltura de plástico del filtro.	plástico del filtro debe retirarse antes del primer uso.
	El aparato está en un lugar irregular.	Asegúrese de que el purificador de aire esté funcionando sobre una superficie dura, plana y uniforme.
	El aparato puede estar dañado o puede haber objetos extraños en su interior.	Póngase en contacto con nosotros.
El purificador desprende un olor extraño.	El filtro ha prestado servicio durante un tiempo considerable.	Limpie el filtro o sustitúyalo.
	El aparato funcionó en una zona con un nivel de humedad superior al 85% HR. La superficie del filtro se enmohecerá.	(1)Este purificador de aire debe utilizarse en una zona con un nivel de humedad inferior al 85% HR. (2)Sustituya el filtro.

Poca eficacia de purificación del aire.	La velocidad baja se utiliza cuando el aire está muy contaminado.	Aumenta la velocidad del ventilador. /Cambia al modo AUTO.
	(1)El flujo de aire está bloqueado por la envoltura de plástico del filtro. (2)El flujo de aire de la entrada/salida está bloqueado.	(1)El envoltorio de plástico del filtro debe retirarse antes del primer uso. (2)Asegúrese de que no haya objetos bloqueando la parte frontal o superior del purificador de aire (la entrada o la salida).
	Ventanas o puertas no cerradas.	Mantenga las ventanas y puertas cerradas mientras el purificador de aire esté encendido.
El purificador de aire siempre detecta un alto nivel de partículas.	El purificador de aire funciona en un entorno muy polvoriento.	Gire la velocidad del ventilador a Alta /conmute al Modo AUTO.

 sigue encendido después de sustituir el filtro.	Olvídese de restablecer el indicador de sustitución.	Manteng  pulsado el botón durante 5 segundos para restablecer la vida útil del filtro.

Garantía

Estamos encantados de que haya elegido el purificador de aire y esperamos que se divierta con él. La garantía del fabricante cubre el producto durante un periodo de 12 meses a partir de la fecha de compra si se determinan defectos de fabricación.

MANUALE D'USO
AP2301 Purificatore d'aria True HEPA

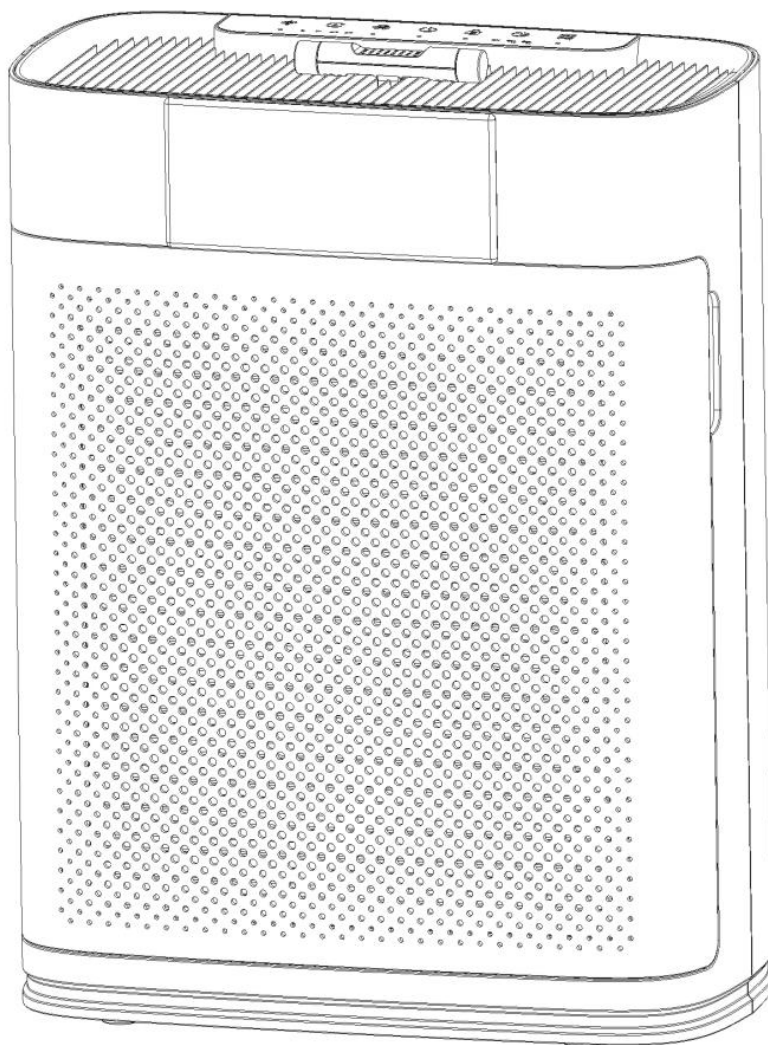

CONSERVARE CON CURA IL PRESENTE MANUALE PER FUTURE CONSULTAZIONI. SOLO PER USO DOMESTICO.

INDICE DEI CONTENUTI

Sicurezza Generale.....	
Mappa del Prodotto.....	
Controlli & Display.....	
Cosa c'è nella scatola.....	
Come iniziare.....	
Utilizzate il vostro depuratore d'aria intelligente.....	
Informazioni sul Filtro.....	
Cura & Manutenzione.....	
Specifiche.....	
Risoluzione dei Problemi.....	
Garanzia.....	

- **Sicurezza Generale**

- Adottare le precauzioni necessarie per ridurre il rischio di incendio, scosse elettriche o lesioni.

·LEGGERE E CONSERVARE QUESTE ISTRUZIONI

ATTENZIONE: Per ridurre il rischio di incendi o scosse elettriche, non utilizzare questo depuratore d'aria con dispositivi di controllo della velocità a stato solido.

- Utilizzare il purificatore d'aria solo come descritto in questo manuale.
- Non utilizzare il purificatore senza aver rimosso l'involucro di plastica dal filtro. Il purificatore d'aria non filtrerà l'aria e potrebbe surriscaldarsi, causando un rischio di incendio.
- Tenere il purificatore d'aria lontano dall'acqua e da ambienti umidi o bagnati. Non collocarlo mai in acqua o in liquidi.
- Non utilizzare in aree eccessivamente umide.
- Tenere il purificatore d'aria lontano da fonti di calore.
- Non utilizzare in presenza di gas, vapori, polveri metalliche, prodotti aerosol (spray) o fumi di oli industriali.
- Tenere una distanza di 1,5 m dal luogo in cui viene somministrato l'ossigeno.
- Questo apparecchio non è destinato all'uso da parte di persone (compresi i bambini) con ridotte capacità fisiche, sensoriali o mentali, o con mancanza di esperienza e conoscenza, a meno che non abbiano ricevuto supervisione o istruzioni sull'uso dell'apparecchio da parte di una persona responsabile della loro sicurezza.
- Non permettere ai bambini di giocare con la confezione di plastica.

Immediatamente gettare la confezione dopo aver scartato il filtro.

- Non inserire nulla in nessuna apertura del purificatore d'aria.
- Non sedersi o appoggiare oggetti pesanti sul purificatore d'aria.
- Mantenere l'interno del purificatore d'aria asciutto. Per evitare l'accumulo di umidità, non collocarlo in stanze con forti sbalzi di temperatura.
- Scollegare sempre la spina del purificatore d'aria prima di effettuare interventi di manutenzione (come la sostituzione del filtro).
- Non utilizzare il purificatore d'aria se è danneggiato o non funziona correttamente, oppure se il cavo o la spina sono danneggiati. Non cercare di ripararlo da soli.
- I bambini non devono pulire o eseguire la manutenzione del purificatore d'aria senza supervisione.
- Tenere l'apparecchio, compreso il cavo di alimentazione, a distanza di sicurezza da superfici riscaldate e da fiamme libere.
- Non pulire mai con benzina, solventi chimici o materiali corrosivi perché questi agenti possono danneggiare il purificatore d'aria.
- Non collocare mai il cavo vicino a fonti di calore.
- Non coprire il cavo con tappeti, moquette o altri rivestimenti. Non collocare il cavo sotto apparecchi o fumi.
- Tenere il cavo lontano da aree in cui le persone camminano. Posizionare il cavo in un punto in cui non si possa inciampare.
- Questo purificatore d'aria può essere utilizzato solo con l'adattatore di alimentazione fornito con il purificatore d'aria

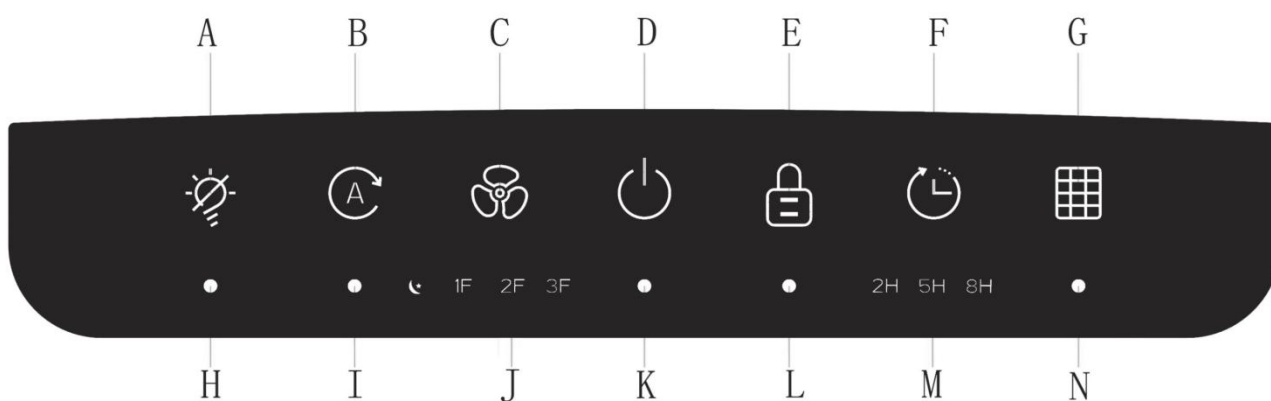

Mappa del Prodotto

A. Luce Spento/Acceso Pulsante B. Pulsante della modalità automatica
C. Pulsante della velocità della ventola D. Pulsante di accensione/spegnimento
E. Pulsante di blocco bambini F. Pulsante del timer G. Pulsante di ripristino del
filtro H. Indicatore di spegnimento/accensione della luce I. Indicatore della
modalità automatica J. Indicatori di velocità della ventola K. Indicatore di
accensione/spegnimento L. Indicatore di blocco bambini M. Indicatori del
timer N. Indicatore di sostituzione del filtro O. Adattatore di alimentazione P.
Alloggiament Q. Filtro a 3 stadi R. Coperchio del filtro

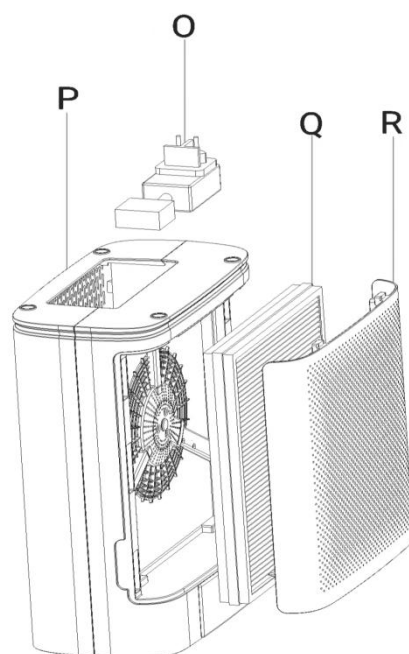

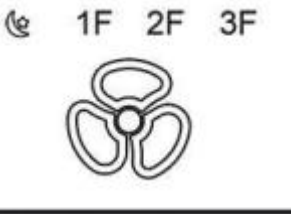

Controlli & Display

	<p>Pulsante On/Off</p> <p>Accende e spegne il purificatore d'aria.</p>
	<p>Pulsante velocità ventola & Indicatori</p> <p>Consente di scorrere le velocità della ventola: bassa (1F), media (2F), alta (3F) e sleep.</p>
	<p>Pulsante Modalità Auto</p> <p>Attiva/disattiva la modalità automatica.</p>
	<p>Pulsante del timer</p> <p>Imposta il timer per 2 ore, 5 ore o 8 ore.</p> <p>Nota: gli indicatori del timer si accendono in base all'ora selezionata. Per annullare il timer, toccare il pulsante finché tutti gli indicatori del timer non sono spenti.</p>

	<p>Indicatore di sostituzione del filtro & Pulsante di reset</p> <p>Si accende quando è necessario sostituire il filtro. Per resettare l'indicatore (dopo la sostituzione del filtro), tenere premuto il pulsante per 5 secondi. Il dispositivo emette 3 segnali acustici e si spegne.</p>
	<p>Luce Pulsante Off/On</p> <p>Spegne le luci del display. Quando le luci sono spente, toccare per riaccenderle.</p>
	<p>Pulsante di blocco bambini</p> <p>Impedisce di modificare le impostazioni correnti. Tenere premuto per 3 secondi per bloccare o sbloccare il pannello di controllo. Quando il pannello di controllo è bloccato, l'indicatore di blocco bambini si accende e emette un doppio segnale acustico quando si tocca qualsiasi altro pulsante per indicare che il pannello di controllo è bloccato.</p>
	<p>Indicatore della qualità dell'aria</p> <p>Visualizza la qualità dell'aria grazie a un sensore automatico di polvere a infrarossi: Verde (molto buona), Arancione (moderata), Rosso (cattiva)</p>



Display

Visualizza la velocità della ventola, il livello di PM 2,5 e la durata del filtro.

Cosa contiene la confezione

- 1 depuratore d'aria
- 1 adattatore (nella parte inferiore del depuratore d'aria)
- 1x Filtro a 3 stadi (preinstallato, protetto da un involucro di plastica che deve essere rimosso prima del primo utilizzo).
- 1 manuale d'uso

Come iniziare

1. Posizionare il purificatore d'aria su una superficie piana e stabile, come il pavimento.
2. Tirare entrambi i lati del coperchio del filtro per rimuoverlo.

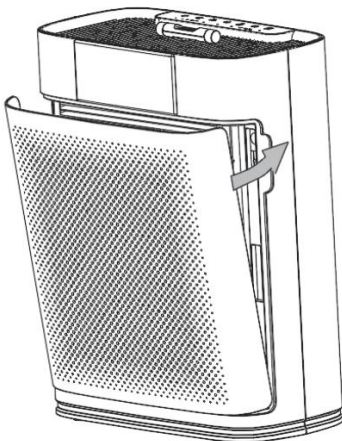

3. Rimuovere il filtro (protetto dalla confezione di plastica) dall'interno del purificatore d'aria.

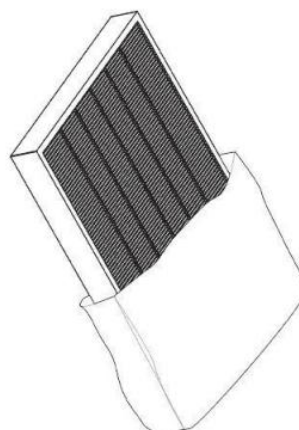
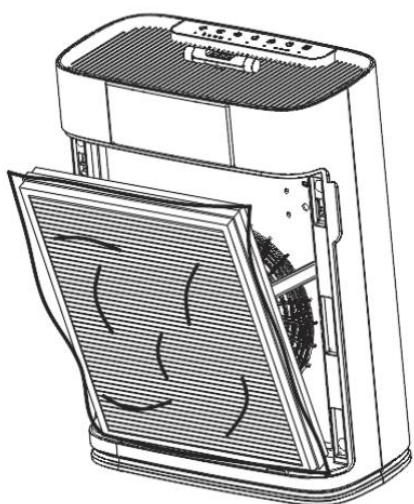

4. Rimuovere la confezione di plastica dal filtro e reinserire il filtro nel purificatore d'aria.

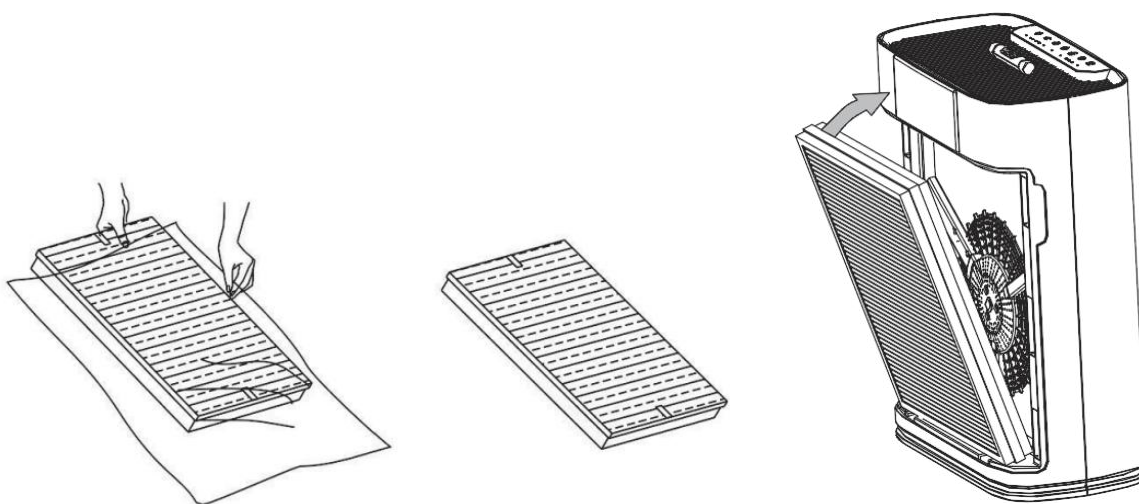

Nota: Assicurarsi di rimuovere la confezione del filtro prima dell'uso. In caso contrario, il purificatore d'aria non filtrerà l'aria e potrebbe surriscaldarsi, causando un rischio di incendio. Quando si inserisce il filtro, accertarsi che il lato contrassegnato con “**FRONT**” sia rivolto verso l'esterno.

5. Riposizionare il coperchio del filtro. Assicurarsi di allineare le linguette del coperchio con le fessure sul fondo del purificatore d'aria.

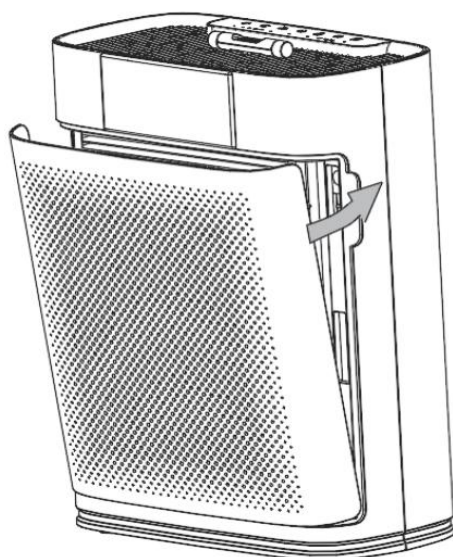

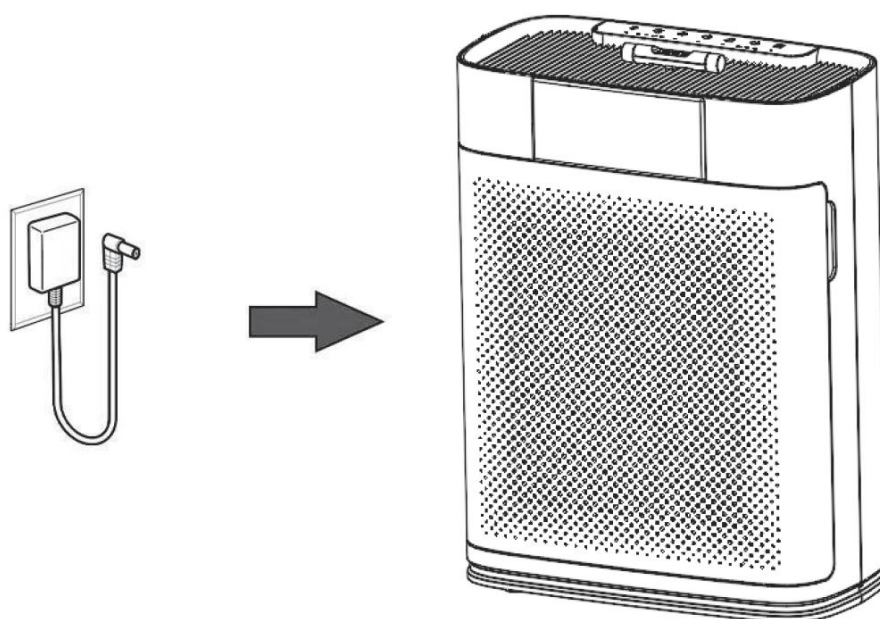

6. Inserire la spina dell'adattatore di corrente nel lato del purificatore d'aria.



Nota: l'adattatore di alimentazione si trova sotto il purificatore d'aria.

Utilizzate il vostro depuratore d'aria intelligente

1. Collegare la spina e  toccare per accendere il purificatore d'aria.
Per impostazione predefinita, il purificatore d'aria si avvia a bassa velocità (1F).

2. Toccare  per cambiare la velocità della ventola tra bassa (1F), media (2F), alta (3F) e sleep  .

Nota:



L'alta velocità della ventola (3F) è la più rumorosa, ma la più rapida nel pulire l'aria.



Per ottenere i migliori risultati o per risolvere un problema specifico di qualità dell'aria, come il fumo, far funzionare il purificatore d'aria ad alta velocità per 15-20 minuti prima di passare alla marcia più lenta.

Per pulire efficacemente l'aria, tenere finestre e porte chiuse quando il purificatore d'aria è in funzione.

Modalità Sleep

La modalità Sleep funziona in modo silenzioso utilizzando una velocità della ventola inferiore alla velocità 1F

1.Toccare  per passare alla modalità Sleep(indicatore  si accende).

2.La modalità Sleep spegne il display, ad eccezione di   (semilucido) dopo 5 secondi, se non vengono toccati altri pulsanti..

Nota:

- Quando il display è spento, toccare un pulsante qualsiasi per riaccenderlo. ISe non si compie alcuna azione, il display si spegne nuovamente dopo 5 secondi.

Modalità Auto

La modalità Auto utilizza un sensore di polvere a infrarossi all'interno del purificatore d'aria per regolare automaticamente la velocità della ventola in base alla qualità dell'aria. Ad esempio, se la qualità dell'aria è cattiva, la ventola viene automaticamente impostata ad alta velocità.



1. Toccare  per attivare la modalità automatica.
2. L'indicatore della modalità Auto si accende quando la modalità Auto è attiva.
3. Per passare dalla modalità Auto, toccare  per selezionare la velocità della ventola.

Grafico degli indicatori di qualità dell'aria

Colore chiaro	Qualità dell'aria	Auto Velocità della ventola
Verde	Molto buono	1F
Arancione	Moderato	2F
Rosso	Male	3F

Timer

1. È possibile impostare manualmente il timer per 2 ore, 5 ore o 8 ore.
2. Quando il timer raggiunge il tempo impostato, il purificatore d'aria si spegne automaticamente..
3. Per annullare l'impostazione dell'ora, toccare  finché tutti gli indicatori del timer non sono spenti.

Nota:

È possibile modificare la velocità del ventilatore in qualsiasi momento mentre il timer è attivo.

Il timer si riavvia se l'impostazione dell'ora viene modificata.

Luce Spenta/Accesa

Questo spegne l'indicatore di qualità dell'aria sul purificatore d'aria.

Toccare  per spegnere le spie della qualità dell'aria.

Toccare  per riaccendere le spie della qualità dell'aria.

Modalità standby

Il purificatore d'aria è in modalità Standby quando è spento, ma collegato alla rete elettrica.

Aromaterapia

Funzione

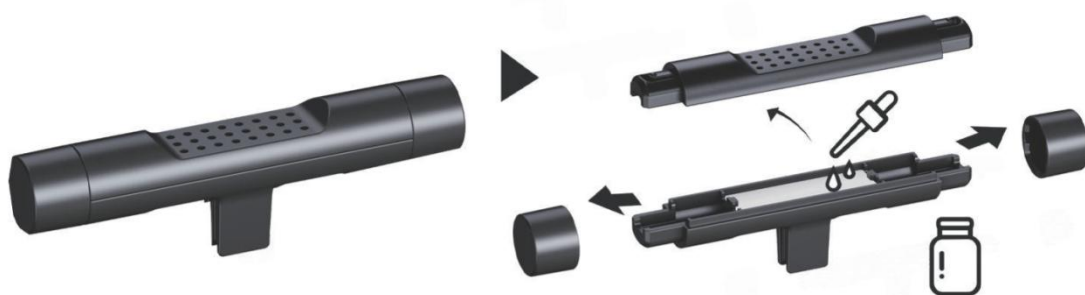

1. Rimuovere i coperchi da entrambe le estremità. Aprire il coperchio superiore della scatola degli oli essenziali. Aggiungere l'olio essenziale scelto (4-5 gocce ogni volta). Rimontare le parti.

2. Reinserrarlo nella fessura. (Adatto a macchine con griglia).

Nota:

Spegnere la macchina prima di aggiungere oli.

Utilizzare i contagocce in dotazione: non versare direttamente.

Aggiungere 4-5 gocce ogni volta.

Informazioni sul Filtro

Il purificatore d'aria utilizza un sistema di filtraggio a 3 stadi per purificare l'aria.

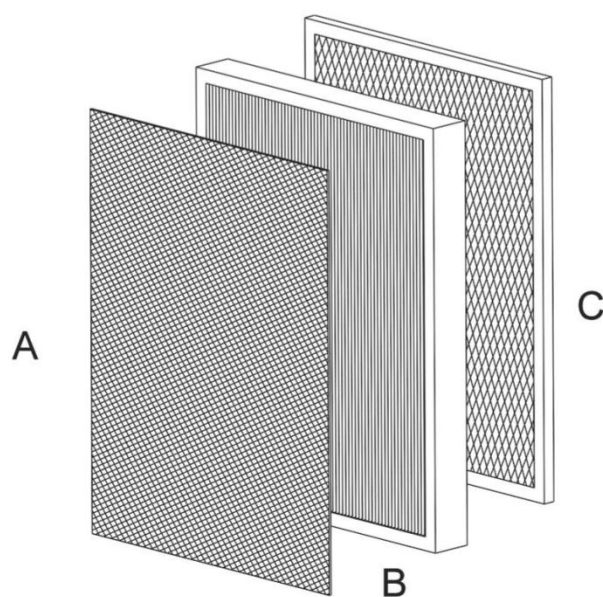

A. Prefiltro

Cattura particelle di grandi dimensioni come polvere, lanugine, fibre, capelli e peli di animali domestici. Protegge il filtro e ne massimizza la durata.

B. Vero filtro HEPA

Filtra le piccole particelle come le polveri sottili, le particelle di fumo e gli allergeni come il polline e la forfora di animali domestici.

C. Filtro a Carbone Attivo

Aiuta a catturare e neutralizzare gli odori di cucina, il fumo, gli odori, i

fumi e i VOCS.

Cura & Manutenzione

● **Pulizia del depuratore d'aria**

- Scollegare la spina prima della pulizia.
- Pulire l'esterno del purificatore d'aria con un panno morbido e asciutto. Se necessario, pulire l'alloggiamento con un panno umido, quindi asciugarlo immediatamente. Aspirare all'interno del purificatore d'aria.
- Non pulirlo con prodotti chimici abrasivi o detergenti infiammabili.

● **Pulizia del Prefiltro**

- Il prefiltro esterno deve essere pulito ogni 2-4 settimane per aumentare l'efficienza e prolungare la durata del filtro. Pulire il prefiltro con una spazzola morbida o un tubo di aspirazione per rimuovere capelli, polvere e particelle di grandi dimensioni..

Nota:

- Non pulire il filtro con acqua o altri liquidi.
- Non pulire i filtri True HEPA e Activated Carbon.
- L'umidità può danneggiare il filtro. Questo purificatore d'aria deve essere utilizzato in un'area con un livello di umidità inferiore all'85% RH. Se si utilizza il purificatore d'aria in aree eccessivamente umide, la superficie del filtro si ammuffisce.
- Non aggiungere oli essenziali al purificatore d'aria o al filtro. Il filtro si danneggia a causa dell'olio e finisce per rilasciare un odore

sgradevole.

- Non utilizzare diffusori di olio in prossimità del purificatore d'aria.

Sostituzione del Filtro

1. Scollegare il purificatore d'aria, quindi tirare il coperchio anteriore per rimuoverlo. (vedere Guida introduttiva 2)
2. Rimuovere il filtro usato dal purificatore d'aria.
3. Pulire eventuali residui di polvere o capelli all'interno del purificatore d'aria con un tubo di aspirazione.

Nota: Non utilizzare acqua o liquidi per pulire il purificatore d'aria.

4. Rimuovere la confezione di plastica del nuovo filtro e posizionare il filtro all'interno del purificatore d'aria.

Nota: Assicurarsi che il filtro (il lato contrassegnato con “**FRONT**”) sia rivolto verso l'esterno quando lo si inserisce.

5. Rimettere a posto il coperchio del filtro.

6. Collegare l'adattatore e accendere il purificatore d'aria. Per azzerare

la durata del filtro, tenere premuto  per 5 secondi. L'indicatore lampeggerà e emetterà un segnale acustico per 2 volte, quindi si spegnerà.

Immagazzinamento

Se non si utilizza il purificatore d'aria per un periodo di tempo prolungato, avvolgere sia il purificatore d'aria che il filtro in una confezione di plastica e conservarlo in un luogo asciutto per evitare danni da umidità.

Specifiche Tecniche



Modello	AP2301
Alimentazione (ingresso)	AC100-240V,50/60Hz
Alimentazione(uscita)	DC24V,1.0A
Dimensioni	310*160*400mm
Peso Netto	3.2 KG

Risoluzione dei Problemi

Problema	Motivi	Possibili Soluzioni
Il purificatore d'aria non può essere acceso o il pannello di controllo non risponde.	Non c'è elettricità.	Verificare che l'unità sia collegata correttamente alla presa di corrente.
	Il purificatore d'aria è malfunzionante.	Contattateci Noi.
	Il cavo di alimentazione è danneggiato.	Contattateci Noi.
	La presa è danneggiata.	Provate un altro punto vendita.
Il flusso d'aria è notevolmente ridotto.	Il flusso d'aria è bloccato dall'involucro di plastica del filtro.	L'involucro di plastica del filtro deve essere rimosso prima del primo utilizzo.

	Nota: il filtro dell'aria è stato preinstallato e protetto da un involucro di plastica.	
	Non c'è spazio sufficiente per l'ingresso dell'aria.	(1) Lasciare uno spazio libero di 30 cm su tutti i lati del purificatore d'aria. (2) Tenere il purificatore d'aria lontano da qualsiasi cosa che possa bloccare il flusso d'aria, come ad esempio le tende.
	Il pre-filtro potrebbe essere intasato da particelle di grandi dimensioni che bloccano il flusso d'aria.	Pulire il prefiltro o sostituire il filtro. Fare riferimento a Cura e manutenzione.
Il purificatore d'aria emette un rumore	Il flusso d'aria è bloccato	L'involucro di plastica del filtro deve essere

insolito quando la ventola è accesa.	dall'involucro di plastica del filtro.	rimosso prima del primo utilizzo.
	L'apparecchio si trova in una posizione irregolare.	Assicurarsi che il purificatore d'aria funzioni su una superficie dura, piana e uniforme.
	L'apparecchio potrebbe essere danneggiato o potrebbe contenere oggetti estranei.	Contattateci Noi.
Dal depuratore proviene uno strano odore.	Il filtro ha avuto una durata significativa.	Pulire il filtro o sostituirlo.
	L'apparecchio ha lavorato in un'area con un livello di umidità superiore all'85% RH. La superficie del filtro si ammuffisce.	(1) Questo purificatore d'aria deve essere utilizzato in un'area con un livello di umidità inferiore all'85% RH. (2) Sostituire il filtro.
Scarsa efficienza di purificazione dell'aria.	La bassa velocità viene utilizzata	Aumentare la velocità della ventola. /Passare

	quando l'aria è molto inquinata.	alla modalità AUTO.
	(1) Il flusso d'aria è bloccato dall'involucro di plastica del filtro. (2) Il flusso d'aria in ingresso/uscita è bloccato.	(1) L'involucro di plastica del filtro deve essere rimosso prima del primo utilizzo. (2) Assicurarsi che nessun oggetto blocchi la parte anteriore o superiore del purificatore d'aria (l'ingresso o l'uscita).
	Finestre o porte non chiuse.	Tenere chiuse le finestre e le porte quando il purificatore d'aria è acceso.
Il purificatore d'aria rileva sempre un livello elevato di particolato.	Il purificatore d'aria funziona in un ambiente molto polveroso.	Portare la velocità della ventola su Alta / passare alla modalità AUTO.
 è ancora acceso dopo la sostituzione del filter.	Dimenticate di resettare l'indicatore di sostituzione.	Premere a lungo il  pulsante per 5 secondi per

		ripristinare la durata del filtro.

Garanzia

Siamo lieti che abbiate scelto il purificatore d'aria e speriamo che vi divertiate con esso. La garanzia del produttore copre il prodotto per un periodo di 12 mesi dalla data di acquisto, qualora si riscontrino difetti di fabbricazione.